

جمهورية العراق  
وزارة التربية  
المديرية العامة للمناهج

# الفيزياء

لصف السادس العلمي

## تأليف

أ. د. قاسم عزيز محمد  
أ. د. شفاء مجيد جاسم  
أ. د. حازم لويس منصور  
أ. د. ماهر ناصر سرسم  
سعيد مجيد العبيدي  
أ. د. محمد صالح مهدي  
محمد حمد العجيلي

المشرف العلمي على الطبع: م.م. علا عادل إبراهيم  
المشرف الفني على الطبع: د. علي مصطفى كمال رفيق



الموقع والصفحة الرسمية للمديرية العامة للمناهج

[www.manahj.edu.iq](http://www.manahj.edu.iq)  
[manahjb@yahoo.com](mailto:manahjb@yahoo.com)  
[Info@manahj.edu.iq](mailto:Info@manahj.edu.iq)



[manahjb](https://www.facebook.com/manahjb)  
[manahj](https://www.youtube.com/channel/UCmanahj)

استناداً إلى القانون يوزع مجاناً ويمنع بيعه وتداوله في الاسواق

## مقدمة

عزيزي الطالب .....

عزيزتي الطالبة .....

يمثل هذا الكتاب دعامة من دعائم المنهج المطور في الفيزياء، الذي يعمل على تحقيق أهداف علمية وعملية تواكب التطور العلمي في تكنولوجيا المعلومات والاتصالات، كما يحقق هذا الكتاب ربطاً للحقائق والمفاهيم التي يدرسها الطالب بواقع حياته اليومية المجتمعية.

إن هذا المنهج يهدف إلى جملة من الأهداف هي:

- 1- إكساب الطالب منهجية التفكير العلمي والانتقال به من التعليم المعتمد على الحفظ إلى التعلم الذاتي الممتزج بالمتعة والتشويق.
- 2- محاولة تدريب الطالب على الاستكشاف من خلال تنمية مهارات الملاحظة والتحليل والاستنتاج والتعليل.
- 3- إكساب الطالب المهارات الحياتية والقدرات العلمية التطبيقية.
- 4- توضيح العلاقة بين العلم والتكنولوجيا في مجال العلوم وتأثيرها في التنمية وربطها بالحياة العملية.
- 5- تنمية مفهوم الاتجاهات الحديثة في الحفاظ على التوازن البيئي عملياً وعالمياً.

يضم هذا الكتاب تسعة فصول هي: (الفصل الأول - المتسعات، الفصل الثاني - الحث الكهرومغناطيسي، الفصل الثالث - التيار المتناوب، الفصل الرابع - الموجات الكهرومغناطيسية، الفصل الخامس - البصريات الفيزيائية، الفصل السادس - الفيزياء الحديثة، الفصل السابع - الكترونات الحالة الصلبة، الفصل الثامن - الأطياف الذرية والليزر، والفصل التاسع - الفيزياء النووية . ويحتوي كل فصل على مفاهيم جديدة مثل (هل تعلم، تذكر، سؤال، فكر) فضلاً عن مجموعة كبيرة من التدريبات والأنشطة المتنوعة ليتعرف الطالب من خلالها على مدى ما تحقق من أهداف ذلك الفصل.

نقدم الشكر والتقدير لكل من د.حنان حسن مجيد العلاف والاختصاصي التربوي بثينة مهدي محمد لمراجعتهم العلمية للكتاب كما نقدم شكرنا إلى كل من الاختصاصي التربوي جلال جواد سعيد والاختصاصي التربوي انتصار عبد الرزاق العبيدي و السيد عباس ناجي البغدادي لإسهامهم العلمي في إخراج هذا الكتاب بهذا الشكل وكذلك أعضاء وحدة مناهج الفيزياء.

نسأل الله عز وجل أن تعم الفائدة من خلال هذا الكتاب، وندعوه سبحانه أن يكون ذلك أساس عملنا، الذي يصب في حب وطننا والانتماء إليه والله ولي التوفيق.

المؤلفون

## ارشادات بيئية

- \* بيئة نظيفة تعني حياة افضل
- \* عندما تكون للبيئة اولوية... البيئة تدوم
- \* الماء شريان الحياة فحافظ عليه من التلوث
- \* حماية البيئة مسؤولية الجميع فلنعمل لحمايتها
- \* البيئة ملك لك وللاجيال القادمة فحافظ عليها من التلوث
- \* لنعمل من أجل بيئة افضل ووطن أجمل
- \* من أجل بيئة أجمل ازرع ولا تقطع
- \* حافظ على بيئتك لتنعم بحياة افضل
- \* بيئة الانسان مرآة لوعيه
- \* لنعمل معا... من أجل عراق خال من التلوث
- \* يد بيد من أجل وطن اجمل
- \* بيئتك حياتك... فساهم من اجل جعلها مشرقة
- \* البيئة بيتنا الكبير... فلنعمل على جعله صحيا ونظيفا

# المتسعات Capacitors

# الفصل الأول 1

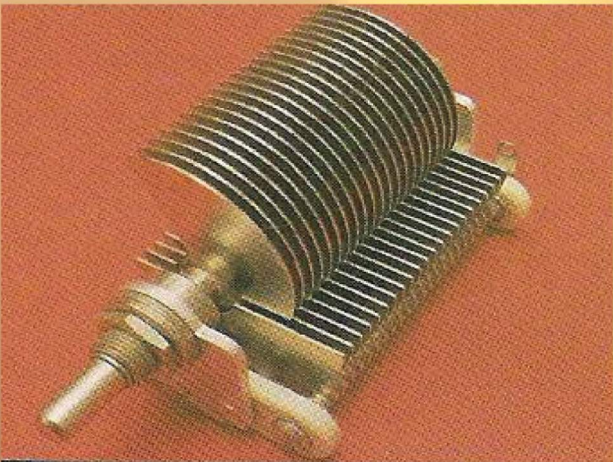

مفردات الفصل:

1-1 المتسعة

2-1 المتسعة ذات الصفيحتين المتوازيتين

3-1 السعة

4-1 العازل الكهربائي

5-1 العوازل المؤثرة في مقدار سعة المتسعة ذات

الصفيحتين المتوازيتين

6-1 ربط المتسعات (توازي ، توالي)

7-1 الطاقة المخزنة في الهجال الكهربائي للمتسعة

8-1 بعض أنواع المتسعات

9-1 دائرة تيار مستمر تتألف من مقاومة ومتسعة

10-1 بعض التطبيقات العملية للمتسعة

بعد دراسة الفصل ينبغي للطلاب ان يكون قادرا على ان:

- يعرف مفهوم المتسعة.
- يذكر انواع المتسعات.
- يوضح العازل الكهربائي.
- يقارن بين العوازل القطبية والعوازل غير القطبية.
- يتعرف على طريقة ربط التوالي.
- يتعرف على طريقة ربط التوازي.
- يقارن بين طريقة ربط التوالي وطريقة ربط التوازي.
- يجري تجربة يشرح كيفية شحن المتسعة.
- يجري تجربة لمعرفة كيفية تفريغ المتسعة.
- يذكر بعض التطبيقات العملية للمتسعة.

### المصطلحات العلمية

Capacitance	السعة
Capacitor	المتسعة
Capacitors in series combination	ربط المتسعات على التوالي
Capacitors in parallel combination	ربط المتسعات على التوازي
Electric charge	الشحنة الكهربائية
Parallel plates capacitor	المتسعة ذات الصفيحتين المتوازيتين
Dielectric	العازل الكهربائي
Permittivity constant	ثابت السماحية
Electric field	المجال الكهربائي
Electric difference potential	فرق الجهد الكهربائي
Electric potential energy	الطاقة الكامنة الكهربائية
Charging capacitor	شحن المتسعة
Electric potential gradient	انحدار الجهد الكهربائي
Energy density	كثافة الطاقة
Vacuum permittivity	سماحية الفراغ
Electric shock	صدمة كهربائية
Dielectric constant	ثابت العزل الكهربائي
Polar Dielectric	عازل كهربائي قطبي
Dielectric strength	قوة العزل الكهربائي
Non polar dielectric	عازل كهربائي غير قطبي
Equivalent capacitance	السعة المكافئة
Relative permittivity	السماحية النسبية
Discharging capacitor	تفريغ المتسعة

الموصل الكروي المنفرد المعزول يمكنه تخزين كمية محددة من الشحنات الكهربائية. وان الاستمرار في اضافة الشحنات (Q) سيؤدي حتماً إلى ازدياد جهد الموصل (V) على بعد معين (r) عن مركز الشحنة وعلى وفق العلاقة التي درستها سابقاً تكون:

$$V = \frac{1}{4\pi\epsilon_0} \times \frac{Q}{r}$$

وكما درست سابقاً أن مقدار ثابت التناسب (k) في قانون كولوم هو:

$$k = \frac{1}{4\pi\epsilon_0} = 9 \times 10^9 \text{ N.m}^2/\text{C}^2$$

$$\epsilon_0 = 8.85 \times 10^{-12} \text{ C}^2/\text{N.m}^2$$

إذن: ( $\epsilon_0$ ) هي سماحية الفراغ ومقدارها:

$$V = k \frac{Q}{r}$$

فتصبح العلاقة:

وبذلك يزداد فرق الجهد الكهربائي بينه وبين أي جسم آخر (الهواء مثلاً)، وعندها يزداد مقدار المجال الكهربائي وقد يصل إلى الحد الذي يحصل عنده التفريغ الكهربائي خلال الهواء المحيط به. لاحظ الشكل (1). لذا نادراً ما يستعمل الموصل المنفرد لتخزين الشحنات الكهربائية.



الشكل (1)

لعلك تتساءل هل يمكن صنع جهاز يستعمل لتخزين مقادير كبيرة من الشحنات الكهربائية وتخزن فيه الطاقة الكهربائية؟ لتحقيق ذلك استعمل نظام يتألف من موصلين (بأي شكلين كانا) معزولين يفصل بينهما عازل (أما الفراغ أو الهواء أو مادة عازلة كهربائياً). فيكون بمقدوره اختزان شحنات موجبة على أحد الموصلين وشحنات سالبة على الموصل الآخر وهذا ما يسمى **بالمتسعة** الشكل (2).

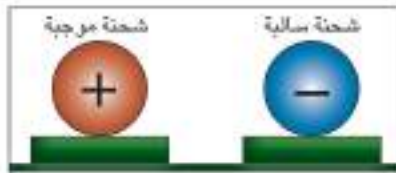

الشكل (2)

**فالمتسعة** هي جهاز يستعمل لتخزين الشحنات الكهربائية والطاقة الكهربائية، يتكون من زوج (أو أكثر) من الصفائح الموصلة يفصل بينهما عازل. توجد المتسعات بأشكال هندسية مختلفة منها متسعة ذات الصفيحتين المتوازيتين ومتسعة ذات الأسطوانتين المتمركزتين ومتسعة ذات الكرتين المتمركزتين.



الشكل (3)

تصنع المتسعات بأشكال مختلفة حجماً ونوعاً وفقاً لتطبيقاتها العملية لاحظ الشكل (3) يبين مجموعة من المتسعات مختلفة الأنواع والأحجام والتي تستعمل في تطبيقات عملية مختلفة. سنتناول في دراستنا في هذا الفصل المتسعة ذات الصفيحتين المتوازيتين.

غالباً ما يكون الموصلان مستويين متوازيين بينهما مادة عازلة كهربائياً بشكل صفيحتين متوازيتين، وهذا هو أبسط أشكال المتسعات وأكثرها استعمالاً في الأغراض العملية. وفي أغلب التطبيقات العملية تكون الصفيحتان ابتداءً غير مشحونتين، ولشحنهما تربط أحدهما مع القطب الموجب للبطارية فتظهر عليها شحنة موجبة (+Q) والصفيحة الأخرى تربط مع القطب السالب للبطارية فتظهر عليها شحنة سالبة (-Q) مساوية لها في المقدار، وكلا الشحنتين تقعان على السطحين المتقابلين للصفيحتين، بسبب قوى التجاذب بين تلك الشحنتان وهذا يعني أن الصفيحتين تحملان شحنتين متساويتين مقداراً ومختلفتين نوعاً فيكون صافي الشحنة على الصفيحتين يساوي صفراً.

يبين الشكل (4) متسعة تتألف من صفيحتين موصلتين مستويتين متماثلتين معزولتين ومتوازيتين ومساحة كل منهما (A) مفصولتين عن بعضهما بالبعد (d) ومشحونتين بشحنتين متساويتين مقداراً ومختلفتين نوعاً تسمى **متسعة ذات الصفيحتين المتوازيتين The parallel- plate Capacitor**.

يظهر الشكل (4) خطوط المجال الكهربائي بين صفيحتي متسعة ذات الصفيحتين المستويتين المتوازيتين، ويعد مجالاً كهربائياً منتظماً إذا كان البعد (d) بين الصفيحتين صغيراً جداً بالمقارنة مع أبعاد الصفيحة الواحدة، فيهمل عندئذ عدم انتظام خطوط المجال عند الحافات. والرمز المعبر عن المتسعة في الدوائر الكهربائية هو  $\text{||-|}$  أو  $\text{-|}$  وينطبق هذا الرمز على جميع أنواع المتسعات.

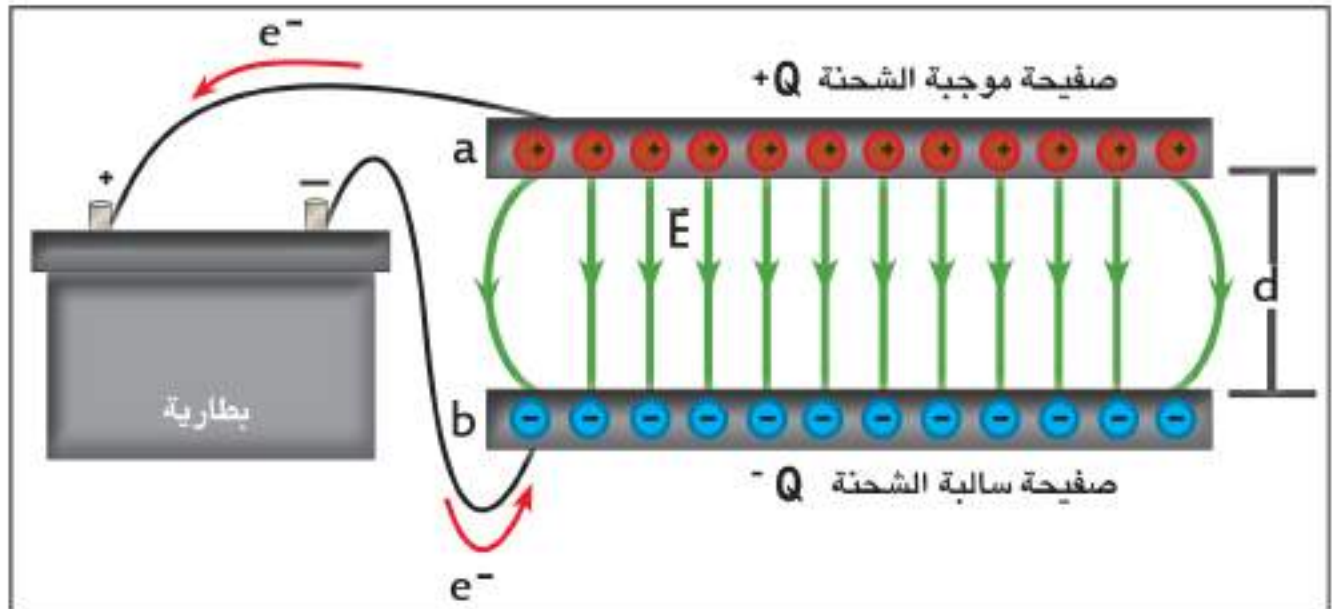

شكل (4) (المجال الكهربائي المنتظم)

بما أن صفيحتي المتسعة مصنوعتان من مادة موصلة ومعزولتان، فتكون جميع نقاط الصفيحة الواحدة للمتسعة المشحونة بجهد متساوٍ، ويتولد فرق جهد كهربائي بين الصفيحة ذات الجهد الأعلى (الجهد الموجب) والصفيحة





شكل (5)

ذات الجهد الأوطأ (الجهد السالب) ويرمز لفرق الجهد بين صفيحتي المتسعة المشحونة ( $\Delta V$ ). لاحظ الشكل (5).  
لقد وجد عمليا ان فرق الجهد الكهربائي ( $\Delta V$ ) بين صفيحتي المتسعة المشحونة يتناسب طرديا مع مقدار الشحنة ( $Q$ ) على أي من صفيحتيها وهذا يعني أن ازدياد مقدار الشحنة ( $Q$ ) يتسبب في ازدياد مقدار فرق الجهد الكهربائي ( $\Delta V$ ) بين الصفيحتين، لذا يمكن تعريف سعة المتسعة بأنها: « نسبة الشحنة ( $Q$ ) المختزنة في أي من صفيحتيها إلى مقدار فرق الجهد ( $\Delta V$ ) بين الصفيحتين »  
أي ان:

$$\frac{Q}{\Delta V} = \text{constant}$$

والمقدار الثابت (constant) يسمى سعة المتسعة ويرمز لها بالرمز (C)، فتكون:

$$C = \frac{Q}{\Delta V}$$

وتعد سعة المتسعة مقياسا لمقدار الشحنة اللازم وضعها على أي من صفيحتيها لتوليد فرق جهد كهربائي معين بينهما، والمتسعة ذات السعة الأكبر يعني أنها تستوعب شحنة بمقدار أكبر.

تقاس سعة المتسعة في النظام الدولي للوحدات بـ (  $\frac{\text{Coulomb}}{\text{Volt}}$  ) وتسمى Farad.

$$1\text{Farad} = 1\text{F} = 1\text{Coulomb} / \text{volt}$$

وتكون وحدة (Farad) كبيرة جدا في معظم التطبيقات العملية، فتكون الوحدات الأكثر ملائمة عمليا هي أجزاء الـ Farad وهي :

$$1\mu\text{F} = 10^{-6}\text{F} \quad 1\text{nF} = 10^{-9}\text{F} \quad 1\text{pF} = 10^{-12}\text{F}$$

كما عرفت من دراستك السابقة هناك مواد عدة مثل الورق المشمع، اللدائن (البلاستيك)، الزجاج، فضلاً عن كونها غير موصلة للكهربائية (عازلة) عند الظروف الاعتيادية، فهي تعمل على تقليل مقدار المجال الكهربائي الموضوعه فيه، لذا تسمى بالمواد العازلة كهربائياً Dielectric materials .

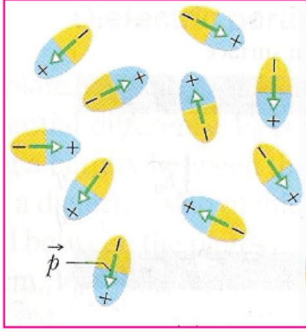

الشكل (6)

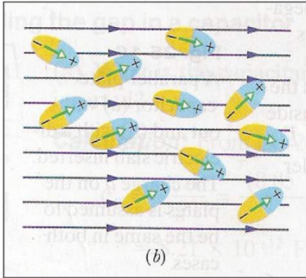

الشكل (7)

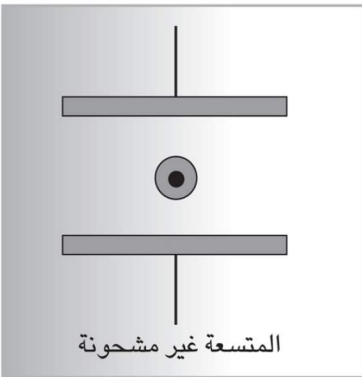

الشكل (8-a)

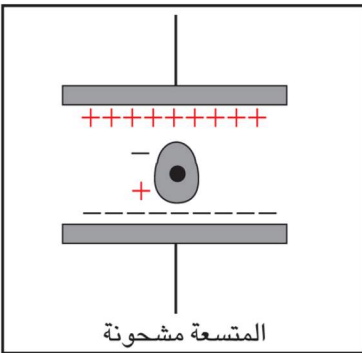

الشكل (8-b)

### تصنف المواد العازلة كهربائياً الى نوعين:

**النوع الاول: العوازل القطبية (Polar dielectrics)**، مثل الماء النقي، إذ تمتلك جزيئاته عزوما كهربائية ثنائية القطب دائمية، فيكون التباعد بين مركزي شحنتيها الموجبة والسالبة ثابتا (مثل هذه الجزيئة تسمى دايبول، أي جزيئة ثنائية القطب). لاحظ الشكل (6) يوضح الاتجاهات العشوائية لجزيئات العازل القطبية في غياب المجال الكهربائي الخارجي.

وعند إدخال هذا النوع من العازل بين صفيحتي متسعة مشحونة، فالمجال الكهربائي بين صفيحتيها سيؤثر في هذه الدايبولات ويجعل معظمها يصطف بموازاة المجال، لاحظ الشكل (7). ونتيجة لذلك يتولد مجالاً كهربائياً داخل العازل اتجاهه معاكسا لاتجاه المجال الخارجي المؤثر وأقل منه مقدارا. وبالنتيجة يقل مقدار المجال الكهربائي المحصل بين صفيحتي المتسعة.

**النوع الثاني: العوازل غير القطبية (Non polar dielectrics)** (مثل الزجاج والبولي أثيلين)، إذ يكون التباعد بين مركزي شحنتيها الموجبة والسالبة غير ثابت. لاحظ الشكل (8-a).

وعند إدخال هذا النوع من العازل بين صفيحتي متسعة مشحونة، سيعمل المجال الكهربائي بين صفيحتي المتسعة على إزاحة مركزي الشحنتين الموجبة والسالبة في الجزيئة الواحدة بإزاحة ضئيلة، وهذا يعني انها تكتسب بصورة مؤقتة عزوما كهربائية ثنائية القطب بطريقة الحث الكهربائي، وبهذا يتحول الجزيء إلى دايبول كهربائي يصطف باتجاه معاكس لاتجاه المجال الكهربائي المؤثر. لاحظ الشكل (8-b).

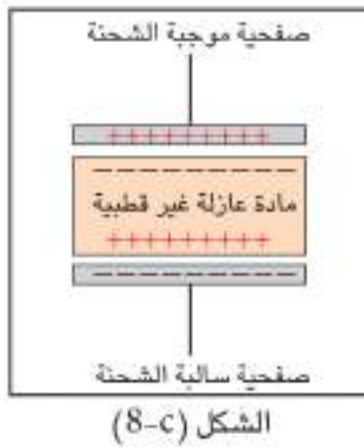

وبالنتيجة تظهر شحنة سطحية موجبة على وجه العازل المقابل للصفحة السالبة للمتسعة، في حين تظهر شحنة سطحية سالبة على وجه العازل المقابل للصفحة الموجبة (ولكن يبقى العازل متعادلا كهربائيا) الشكل (8-ج) وعندئذ يصبح العازل مستقطبا والشحنتان السطحيتان على وجهي العازل تولدان مجالا كهربائيا داخل العازل ( $E_d$ ) يعاكس في اتجاهه المجال المؤثر بين الصفيحتين ( $E$ ) الشكل (9)، فيعمل على إضعاف المجال الكهربائي الخارجي المؤثر.

وفي كلا نوعي العازل الكهربائي يعطى متجه المجال الكهربائي المحصل ( $E_k$ )، بالعلاقة الآتية:

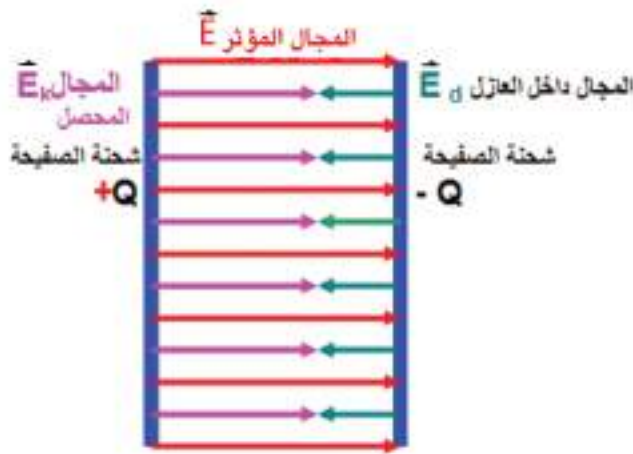

$$\vec{E}_k = \vec{E} + \vec{E}_d$$

ومقداره يكون:

$$E_k = E - E_d$$

فيقل مقدار المجال الكهربائي بين صفيحتي

$$E_k = E/k$$

المتسعة بنسبة  $k$  ويكون

وبما ان المجال الكهربائي ( $E = \Delta V / d$ ) أي

إن فرق الجهد بين صفيحتي المتسعة يتناسب طريرا

مع مقدار المجال الكهربائي فيقل فرق الجهد بين

الصفيحتين أيضا بنسبة  $k$ :

$$\Delta V_k = \frac{\Delta V}{k}$$

إذ إن  $\Delta V$  هو فرق الجهد بين الصفيحتين في حالة العازل بينهما هو الفراغ أو الهواء و  $\Delta V_k$  هو فرق

الجهد بينهما بوجود العازل.

$$C_k = kC$$

ويرمز لمقدار سعة المتسعة بوجود العازل بالرمز  $C_k$  فتكون:

يعرف ثابت العزل الكهربائي ( $k$ ) للمادة العازلة بأنه:

النسبة بين سعة المتسعة بوجود العازل  $C_k$  وسعتها بوجود الفراغ أو الهواء  $C$ .

أي إن:

$$k = \frac{C_k}{C}$$

$$C_k = kC$$

ومنها

يبين تأثير إدخال العازل الكهربائي بين صفيحتي متسعة مشحونة ومفصولة عن البطارية في مقدار فرق الجهد الكهربائي بينهما (تجربة فراداي Faradays experiment)، وما تأثيره في سعة المتسعة؟

### أدوات النشاط:

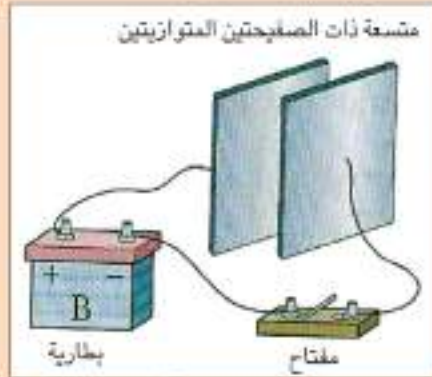

الشكل (10 - a)

متسعة ذات الصفيحتين المتوازيتين (العازل بينهما هواء) غير مشحونة، بطارية فولطيتها مناسبة، جهاز فولطميتر أسلاك توصيل، لوح من مادة عازلة كهربائياً (ثابت عزلها  $k$ ).

### خطوات النشاط:

- نربط أحد قطبي البطارية باحدى الصفيحتين، ثم نربط القطب الآخر بالصفيحة الثانية، ستنشحن إحدى الصفيحتين بالشحنة الموجبة (+Q) والأخرى بالشحنة السالبة (-Q). الشكل (10 - a).

- نفضل البطارية عن الصفيحتين.

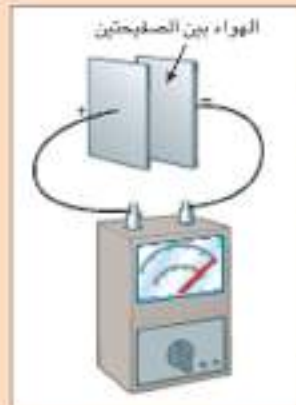

الشكل (10-b)

- نربط الطرف الموجب للفولطميتر بالصفيحة الموجبة ونربط طرفه السالب بالصفيحة السالبة، نلاحظ انحراف مؤشر الفولطميتر عند قراءة معينة لاحظ الشكل (10-b)، ماذا يعني ذلك؟ يعني تولد فرق جهد كهربائي ( $\Delta V$ ) بين صفيحتي المتسعة المشحونة في الحالة التي يكون فيها الهواء هو العازل بينهما.

- ندخل اللوح العازل بين صفيحتي المتسعة المشحونة، نلاحظ حصول نقصان في قراءة الفولطميتر  $\Delta V$ ، لاحظ الشكل (10- c).

### نستنتج من النشاط :

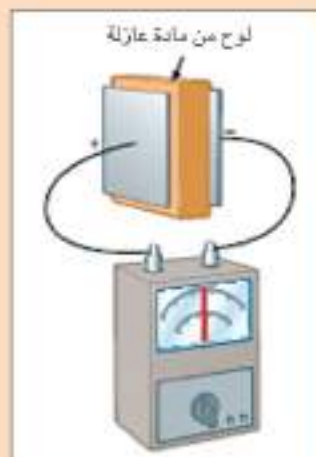

الشكل (10- c)

ادخال مادة عازلة كهربائياً ثابت عزلها ( $k$ ) بين صفيحتي المتسعة المشحونة يتسبب في انقاص فرق الجهد الكهربائي بينهما بنسبة مقدارها ثابت العزل ( $k$ ) فتكون  $\Delta V_k = \Delta V / k$ . ونتيجة لنقصان فرق الجهد بين الصفيحتين تزداد سعة المتسعة طبقاً للمعادلة  $C = Q / \Delta V$  بثبوت مقدار الشحنة  $Q$ . أي إن:

سعة المتسعة بوجود العازل الكهربائي تزداد بالعامل ( $k$ ) فتكون:

$$C_k = kC$$

\* يلاحظ على كل متسعة كتابة تحدد مقدار أقصى فرق جهد كهربائي تعمل فيه المتسعة، فهل ترى ذلك ضرورياً؟

الجواب، نعم ضرورياً جداً، لأنه في حالة الاستمرار في زيادة مقدار فرق الجهد

المسلط بين صفيحتيها يتسبب ذلك في ازدياد مقدار المجال الكهربائي بين الصفيحتين إلى حد كبير جداً، قد يحصل عنده الانهيار الكهربائي للعازل، نتيجة لعبور الشرارة الكهربائية خلاله، فتتفرغ عندئذ المتسعة من جميع شحناتها، وهذا يعني تلف المتسعة.

لذا يعطى جدول يبين فيه مقادير ثابت العزل الكهربائي وقوة العزل الكهربائي لمواد مختلفة تستعمل عادة كعازل بين صفيحتي المتسعة. وتعرف قوة العزل الكهربائي لمادة ما بأنها:

أقصى مقدار لمجال كهربائي يمكن أن تتحمله تلك المادة قبل حصول الانهيار الكهربائي لها. وتعد قوة العزل الكهربائي لمادة بأنها مقياس لقابليتها في الصمود أمام المجال الكهربائي المسلط عليها.

جدول يوضح مقدار ثابت العزل الكهربائي وقوة العزل الكهربائي للمواد المستعملة عملياً:

قوة العزل الكهربائي Dielectric strength (volt / meter)	ثابت العزل الكهربائي k Dielectric constant	المادة material
-----	1.00000	الفراغ vacuum
$3 \times 10^6$	1.00059	الهواء الجاف (air (1atm) (عند ضغط واحد جو)
$12 \times 10^6$	6.7	المطاط rubber
$14 \times 10^6$	3.4	النايلون nylon
$16 \times 10^6$	3.7	الورق paper
$24 \times 10^6$	2.56	لدائن البوليستيرين Polystyrene plastic
$14 \times 10^6$	5.6	زجاج البايركس Pyrex glass
$15 \times 10^6$	2.5	زيت السيليكون Silicon oil
$60 \times 10^6$	2.1	التفلون Teflon
-----	80	الماء النقي $20^{\circ}\text{C}$ pure water
$8 \times 10^6$	300	السترونيوم Strontium
$(150 - 220) \times 10^6$	3—6	المايكا Mica

قد تتساءل، ما العوامل التي تعتمد عليها سعة المتسعة؟

إن العوامل التي تعتمد عليها سعة المتسعة (C) ذات الصفيحتين المتوازيتين هي:

1- المساحة السطحية (A) المتقابلة لكل من الصفيحتين، وتتناسب معها طردياً ( $C \propto A$ )

2- البعد (d) بين الصفيحتين، وتتناسب معه عكسياً ( $C \propto \frac{1}{d}$ )

3- نوع الوسط العازل بين الصفيحتين فإذا كان الفراغ أو الهواء عازلاً بين الصفيحتين فإن سعة المتسعة تعطى

بالعلاقة الآتية:

$$C = \frac{\epsilon_0 A}{d}$$

إذ إن ( $\epsilon_0$ ) يمثل ثابت التناسب يسمى سماحية الفراغ.

وفي حالة وجود مادة عازلة كهربائياً بين الصفيحتين بدلاً من الفراغ أو الهواء ثابت عزلها K وهو السماحية النسبية للمادة ويسمى ثابت العزل الكهربائي وهو عدد مجرد من الوحدات، وعندئذ تعطى سعة المتسعة ذات الصفيحتين المتوازيتين في حالة وجود مادة عازلة كهربائياً بين صفيحتيها بدلاً من الفراغ أو الهواء بالعلاقة التالية:

$$C_k = k C \quad \text{فتكون} \quad C_k = k \frac{\epsilon_0 A}{d}$$

ونبين الآن كيف يتغير مقدار سعة المتسعة ذات الصفيحتين المتوازيتين عملياً مع تغير كل من العوامل الآتية:

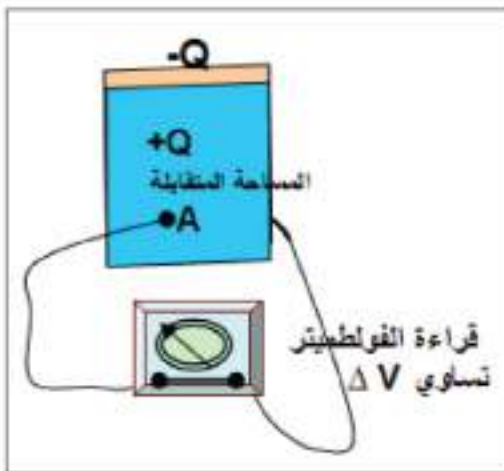

الشكل (11-a)

### a المساحة السطحية (A) المتقابلة للصفيحتين:

الشكل (11-a) يوضح متسعة مشحونة بشحنة (Q) ذات مقدار معين مفصولة عن مصدر الفولطية ومربوطة بين طرفي فولتميتر لقياس فرق الجهد بين صفيحتيها. فعندما تكون المساحة السطحية المتقابلة لصفيحتي المتسعة تساوي (A) تكون قراءة الفولتميتر عند تدريجة معينة، فيكون فرق الجهد بين الصفيحتين يساوي ( $\Delta V$ ).

وبتقليل المساحة السطحية المتقابلة للصفيحتين إلى نصف

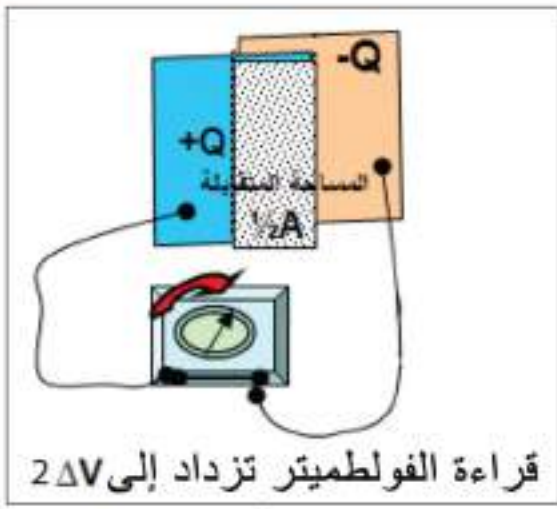

الشكل (11-b)

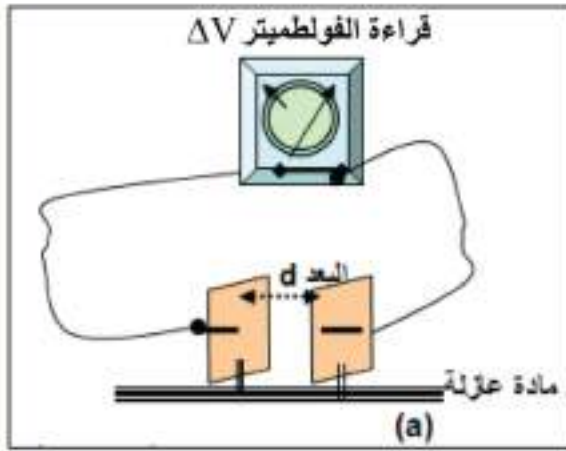

الشكل (12-a)

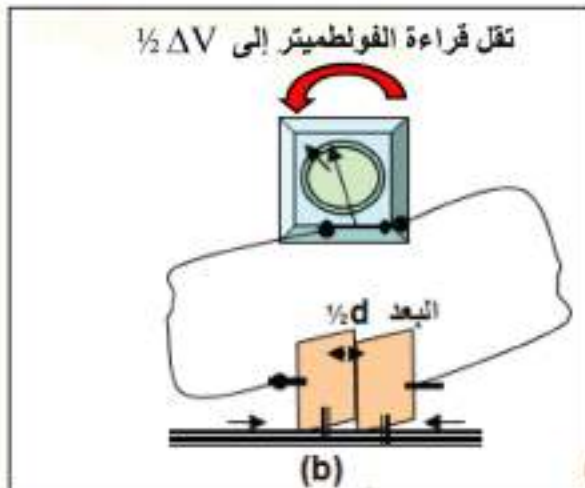

الشكل (12-b)

ماكانت عليه (أي  $\frac{1}{2}A$ ) وذلك بإزاحة إحدى الصفيحتين جانباً (مع المحافظة على بقاء مقدار الشحنة ثابتاً). نلاحظ ازدياد قراءة الفولطميتر إلى ضعف ماكانت عليه (أي  $2\Delta V$ ). لاحظ الشكل (11-b).

على وفق العلاقة  $(C = \frac{Q}{\Delta V})$ ، تقل سعة المتسعة بازدياد فرق الجهد بين صفيحتيها بثبوت مقدار الشحنة  $Q$ .

نستنتج من ذلك أن سعة المتسعة تقل بنقصان المساحة المتقابلة للصفيحتين والعكس صحيح.  $(C \propto A)$   
أي إن: **السعة  $C$  لمتسعة ذات الصفيحتين المتوازيتين تتناسب طردياً مع المساحة  $A$  المتقابلة للصفيحتين.**

### b البعد بين الصفيحتين المتوازيتين (d):

الشكل (12-a) يبين لنا صفيحتي متسعة مشحونة بشحنة ذات مقدار معين ومفصولة عن مصدر الفولطية ومربوطة بين طرفي فولطميتر، البعد الابتدائي بينهما (d). لاحظ قراءة الفولطميتر تشير إلى مقدار معين لفرق الجهد  $\Delta V$  بين الصفيحتين المشحونتين بشحنة معينة  $Q$ .

وعند تقريب الصفيحتين من بعضهما إلى البعد  $(\frac{1}{2}d)$  (مع المحافظة على بقاء مقدار الشحنة ثابتاً)، نلاحظ أن قراءة الفولطميتر تقل إلى نصف ماكانت عليه (أي  $\frac{1}{2}\Delta V$ ). لاحظ الشكل (12-b).

على وفق العلاقة:  $C = \frac{Q}{\Delta V}$  فإن نقصان مقدار فرق الجهد بين صفيحتي المتسعة يعني ازدياد مقدار سعة المتسعة (بثبوت مقدار الشحنة). **نستنتج من ذلك إن سعة المتسعة تزداد بنقصان البعد (d) بين الصفيحتين والعكس صحيح.**

$$\left( C \propto \frac{1}{d} \right)$$

تلجأ بعض المصانع إلى طرق عدة لغرض زيادة مقدار سعة المتسعة ذات الصفيحتين المتوازيتين، وذلك بالتحكم في العوامل الثلاثة المؤثرة في مقدار السعة (المساحة السطحية للصفيحتين، البعد بين الصفيحتين، العازل الكهربائي):



الشكل (13)

فتصنع الصفيحتان بشكل شرائح معدنية رقيقة جدا واسعة المساحة، توضع بينهما مادة عازلة تمتلك ثابت عزل كهربائي كبير المقدار وبشكل أشرطة رقيقة جدا، ثم تلف على بعضها بشكل إسطواني.  
لاحظ الشكل (13).

## مثال (1)

متسعة ذات الصفيحتين المتوازيتين سعتها (10pF) شحنت بواسطة بطارية فرق الجهد بين قطبيها (12V)، فإذا فصلت المتسعة عن البطارية ثم أدخل بين صفيحتيها لوح من مادة عازلة كهربائيا ثابت عزلها (6) يملأ الحيز بينهما. لاحظ الشكل (14) ما مقدار:

- 1- الشحنة المختزنة في أي من صفيحتي المتسعة.
- 2- سعة المتسعة بوجود العازل الكهربائي.
- 3- فرق الجهد بين صفيحتي المتسعة بعد إدخال العازل.

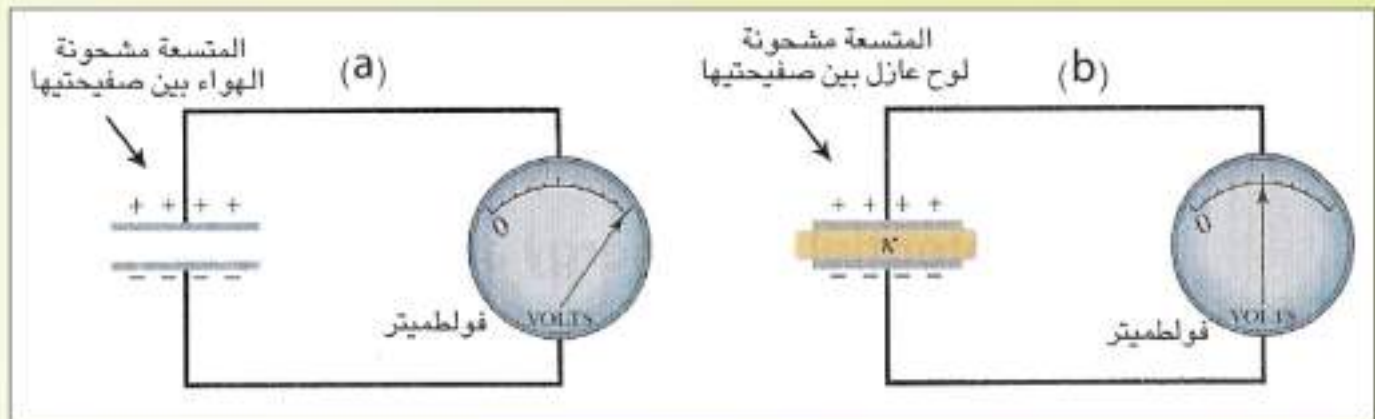

الشكل (14)



1- لحساب مقدار الشحنة المخزنة في أي من صفيحتي المتسعة لدينا العلاقة:  $Q = C \times \Delta V$   
 $Q = 10 \times 10^{-12} \times 12 = 120 \times 10^{-12} \text{ coulomb}$

2- لحساب سعة المتسعة بوجود العازل:  $C_k = k C$

فتكون:  $C_k = 6 \times 10 \times 10^{-12} \text{ F} = 60 \times 10^{-12} \text{ F}$

3- لحساب فرق الجهد بين صفيحتي المتسعة بعد إدخال العازل:

$$\Delta V_k = Q / C_k = 120 \times 10^{-12} / 60 \times 10^{-12} = 2 \text{ V}$$

$$\Delta V_k = \frac{\Delta V}{k} = \frac{12}{6} = 2 \text{ V} \quad \text{او يحسب من :}$$

من الجدير بالانتباه: إن فرق الجهد بين صفيحتي المتسعة بعد إدخال العازل يقل بالنسبة ( $k$ ) في الحالة التي تكون فيها المتسعة مفصولة عن البطارية لاحظ الشكل (b . a - 14)

بما أن المتسعة فصلت عن البطارية ثم أدخل العازل فإن مقدار الشحنة المخزنة فيها يبقى ثابتا فتكون:

$$Q_k = Q = 120 \times 10^{-12} \text{ coulomb}$$

### فكر ؟

يقول صديقك إن المتسعة المشحونة تحتزن شحنة مقدارها يساوي كذا ، وأنت تقول إن المتسعة المشحونة تكون صافي شحنتها الكلية تساوي صفرا .

ومدرسك يقول إن كلا القولين صحيح ! وضح كيف يكون ذلك؟

## مثال (2)

متسعة ذات الصفيحتين المتوازيتين، البعد بين صفيحتيها (0.5 cm) وكل من صفيحتيها مربعة الشكل طول ضلع كل منها (10cm) ويفصل بينهما الفراغ (علما ان سماحية الفراغ  $\epsilon_0 = 8.85 \times 10^{-12} \text{ C}^2 / \text{N.m}^2$ ).  
ما مقدار:

1- سعة المتسعة.

2- الشحنة المخزنة في أي من صفيحتيها بعد تسليط فرق جهد (10V) بينهما.

## الحل

$$1- \text{ لدينا العلاقة : } C = \frac{\epsilon_0 A}{d}$$

وبما أن كل من الصفيحتين مربعة الشكل فتكون المساحة  
والبعد بين الصفيحتين  
نعوض ذلك في العلاقة المذكورة آنفاً:

$$A = (0.1)^2 = 1 \times 10^{-2} \text{ m}^2$$

$$d = 0.5 \text{ cm} = 5 \times 10^{-3} \text{ m}$$

$$C = 8.85 \times 10^{-12} \times \frac{1 \times 10^{-2}}{5 \times 10^{-3}}$$

$$C = 1.77 \times 10^{-11} \text{ F} = 17.7 \times 10^{-12} \text{ F} = 17.7 \text{ pF}$$

أي إن مقدار سعة المتسعة هو

2- لحساب مقدار الشحنة المخزنة في أي من صفيحتيها نطبق العلاقة:  $Q = C \Delta V$

$$Q = 17.7 \times 10^{-12} \times 10 = 177 \times 10^{-12} \text{ coulomb}$$

## ربط المتسعات (توازي ، التوالي)

## 6-1

لعلك تتساءل، ما الغرض من ربط المتسعات على التوازي أو على التوالي؟

توجد طريقتان لربط المتسعات، إحداهما لزيادة السعة المكافئة للمجموعة، ولأجل ذلك تربط المتسعات على التوازي مع بعضهما فتزداد بذلك المساحة السطحية المتقابلة لصفيحتي المتسعة المكافئة للمجموعة المتوازية. والطريقة الأخرى لتقليل السعة المكافئة ليكون بإمكاننا وضع فرق جهد كهربائي بمقدار أكبر على طرفي المجموعة قد لا تتحمله أي متسعة من المجموعة لو ربطت منفردة، ولأجل ذلك تربط المتسعات على التوالي مع بعضهما.

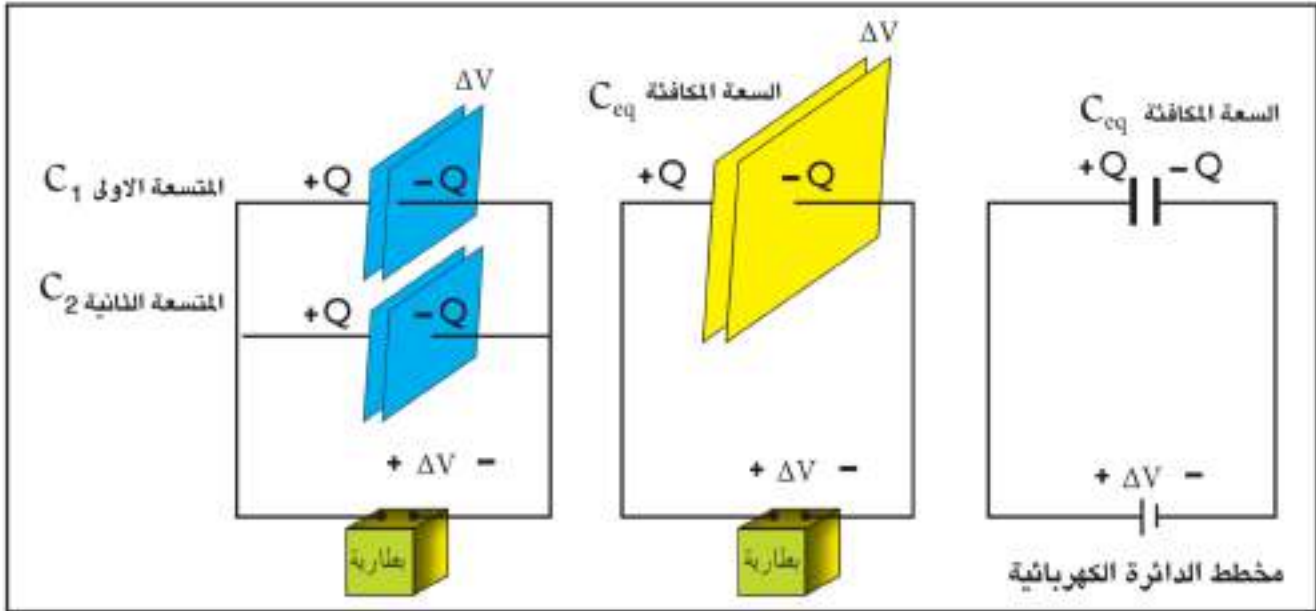

الشكل (15) تزداد المساحة السطحية لصفحتي المتسعة المكافئة لربط التوازي ( بثبوت البعد بين الصفحتين ونوع العازل ) فتزداد السعة المكافئة.

الشكل (15) يوضح طريقة عملية لربط متسعتين (\$C\_1, C\_2\$) على التوازي وربط طرفي مجموعتهما بين قطبي بطارية، لذا فإن كلاهما تكونان بفرق جهد متساوٍ أي إن:

$$\Delta V_1 = \Delta V_2 = \Delta V_{\text{battery}} = \Delta V$$

وبما إن: (\$Q = C \Delta V\$) فتكون:

$$Q_1 = C_1 \Delta V$$

$$Q_2 = C_2 \Delta V \quad \text{و}$$

$$Q_{\text{total}} = C_{\text{eq}} \times \Delta V$$

إذ إن: \$Q\_{\text{total}}\$ تمثل الشحنة الكلية للمجموعة.

\$C\_{\text{eq}}\$ تمثل السعة المكافئة التي تعمل عمل المجموعة المتوازية.

وعندئذ يمكننا اشتقاق السعة المكافئة (\$C\_{\text{eq}}\$) لمجموعة المتسعات المربوطة على التوازي:

بما أن مقدار الشحنة الكلية لمجموعة المتسعتين المربوطتين على التوازي (\$Q\_{\text{total}}\$) يساوي المجموع الجبري

لمقداري الشحنة على أي من صفيحتي كل منهما، فيكون:

$$Q_{\text{total}} = Q_1 + Q_2$$

$$C_{\text{eq}} \Delta V = C_1 \Delta V + C_2 \Delta V$$

$$C_{\text{eq}} \Delta V = (C_1 + C_2) \Delta V$$

وبقسمة طرفي المعادلة على \$\Delta V\$

$$C_{\text{eq}} = C_1 + C_2$$

نحصل على:

ويمكن تعميم هذه النتيجة على أي عدد من المتسعات (مثلاً  $n$  من المتسعات) مربوطة مع بعضها على التوازي فإن السعة المكافئة للمجموعة تكون :

$$C_{eq} = C_1 + C_2 + C_3 + \dots + C_n$$

نستنتج من المعادلة المذكورة انفاً:

**يزداد مقدار السعة المكافئة لمجموعة المتسعات المربوطة على التوازي.** وتفسير ذلك :

أن ربط المتسعات على التوازي يعني زيادة المساحة السطحية المتقابلة لصفحتي المتسعة المكافئة، فيزداد بذلك مقدار سعة المتسعة المكافئة ويكون أكبر من أكبر سعة في المجموعة، على فرض ثبوت البعد بين الصفحتين ونوع العازل.

### مثال (3)

- أربع متسعات سعاتها حسب الترتيب ( $4\mu F$  ،  $8\mu F$  ،  $12\mu F$  ،  $6\mu F$ ) مربوطة مع بعضها على التوازي، ربطت المجموعة بين قطبي بطارية فرق الجهد بين قطبيها ( $12V$ ). احسب مقدار:
- 1- السعة المكافئة للمجموعة.
  - 2- الشحنة المختزنة في أي من صفيحتي كل متسعة.
  - 3- الشحنة الكلية المختزنة في المجموعة.

### الحل

نرسم مخططاً لدائرة تبين ربط المتسعات على التوازي كما في الشكل (16).

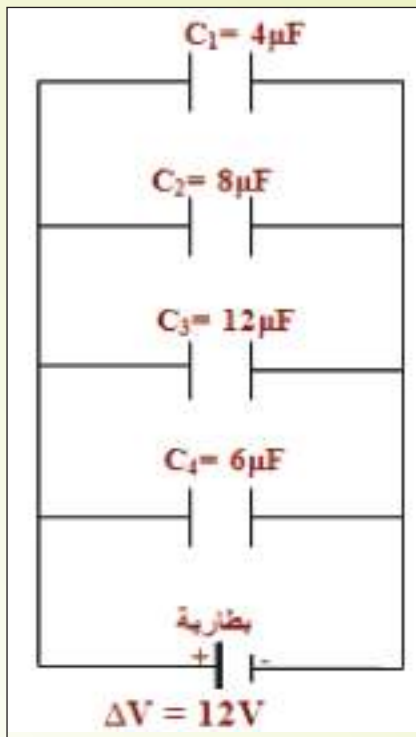

الشكل (16)

1- نحسب السعة المكافئة للمجموعة على وفق العلاقة الآتية:

$$C_{eq} = C_1 + C_2 + C_3 + C_4$$

$$C_{eq} = 4 + 8 + 12 + 6 = 30\mu F$$

2- بما أن المتسعات مربوطة مع بعضها على التوازي فيكون فرق الجهد بين صفيحتي كل منها متساو، ويساوي فرق الجهد بين قطبي البطارية  $12V$ .

$$\Delta V_{total} = \Delta V_1 = \Delta V_2 = \Delta V_3 = \Delta V_4 = \Delta V$$

فتكون الشحنة المختزنة في المتسعة الأولى :

$$Q_1 = C_1 \times \Delta V = 4 \times 12 = 48 \mu \text{ coulomb}$$

والشحنة المختزنة في المتسعة الثانية :

$$Q_2 = C_2 \times \Delta V = 8 \times 12 = 96 \mu \text{ coulomb}$$

والشحنة المختزنة في المتسعة الثالثة :

$$Q_3 = C_3 \times \Delta V = 12 \times 12 = 144 \mu \text{ coulomb}$$

والشحنة المخزنة في المتسعة الرابعة :

$$Q_4 = C_4 \times \Delta V = 6 \times 12 = 72 \mu \text{ coulomb}$$

3- الشحنة الكلية تحسب على وفق العلاقة التالية:

$$Q_{\text{total}} = C_{\text{eq}} \times \Delta V$$

$$Q_{\text{total}} = 30 \times 12 = 360 \mu \text{ coulomb}$$

أو تحسب من جمع الشحنات المخزنة في أي من صفيحتي كل متسعة : (جمعاً جبرياً).

$$Q_{\text{total}} = Q_1 + Q_2 + Q_3 + Q_4$$

$$Q_{\text{total}} = 48 + 96 + 144 + 72 = 360 \mu \text{ coulomb}$$

ومقدار الشحنة الكلية المخزنة في المجموعة

### ربط المتسعات على التوالي:

b

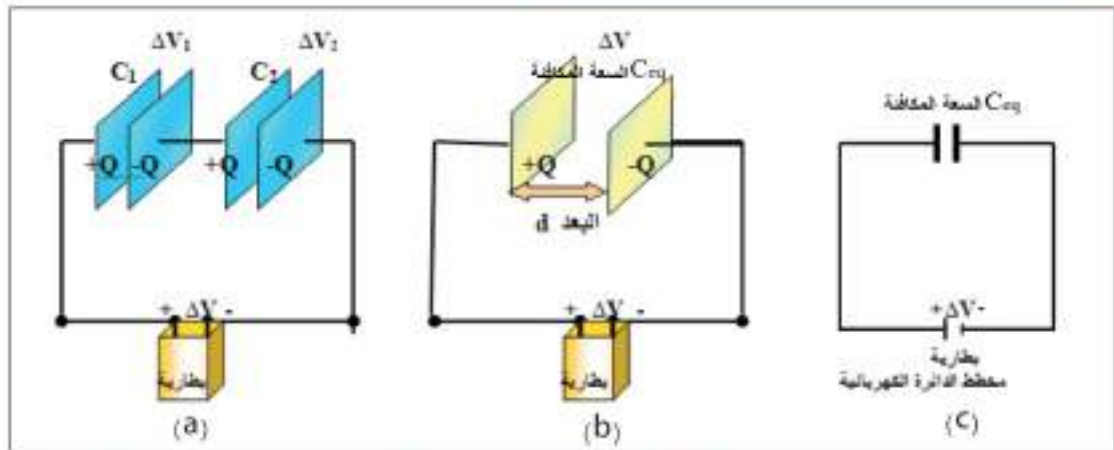

الشكل (17) يزداد البعد بين صفيحتي المتسعة المكافئة لربط التوالي (بثبوت مساحة الصفيحتين ونوع العازل) فتقل السعة المكافئة.

الشكل (17) يوضح طريقة عملية لربط متسعتين  $(C_1, C_2)$  على التوالي وربط طرفي مجموعتهما بين قطبي بطارية فيكون مقدار الشحنة الكلية  $(Q_{\text{total}})$  يساوي مقدار الشحنة المخزنة في أي من صفيحتي كل متسعة أي ان:

$$Q_{\text{total}} = Q_1 = Q_2$$

وتفسير ذلك ان جهد الصفيحتين الوسطيتين متساوي، فهما صفيحتان موصولتان مع بعضهما بسلك توصيل، لذا يمكن ان يعدان موصلا واحدا، تظهر عليهما شحنتان متساويتان مقدارا ومختلفتان بالنوع بطريقة الحد، لاحظ الشكل (17-a).

لنتصور الآن أننا أبدلنا مجموعة المتسعتين بمتسعة واحدة تعمل عمل المجموعة، ونطلق على سعة هذه المتسعة

بالسعة المكافئة ( $C_{eq}$ ) لمجموعة المتسعات المربوطة على التوالي.

وبما ان:  $C = \frac{Q}{\Delta V}$  فان:

$$C_1 = \frac{Q}{\Delta V_1}$$

$$C_2 = \frac{Q}{\Delta V_2}$$

$$C_{eq} = \frac{Q}{\Delta V_{total}}$$

$Q_{total}$  تمثل الشحنة الكلية للمجموعة وتساوي ( $Q$ )،  $C_{eq}$  تمثل السعة المكافئة للمجموعة.

وعندئذ يمكننا اشتقاق السعة المكافئة ( $C_{eq}$ ) لمجموعة المتسعات المربوطة على التوالي.

بما أن مجموعة المتسعات مربوطة بين قطبي البطارية، فيكون فرق الجهد الكلي للمجموعة يساوي مجموع فرق

الجهد بين صفيحتي كل متسعة، أي إن:

$$\Delta V_{total} = \Delta V_1 + \Delta V_2$$

$$\frac{Q}{C_{eq}} = \frac{Q}{C_1} + \frac{Q}{C_2}$$

$$\frac{Q}{C_{eq}} = Q \left[ \frac{1}{C_1} + \frac{1}{C_2} \right]$$

$$\frac{1}{C_{eq}} = \frac{1}{C_1} + \frac{1}{C_2}$$

وبالقسمة على  $Q$  نحصل على العلاقة الآتية:

تطبق هذه العلاقة فقط في حالة ربط  
متسعتين على التوالي وليس اكثر

$$C_{eq} = \frac{C_1 \cdot C_2}{C_1 + C_2} \quad \text{أو}$$

ويمكن تعميم هذه النتيجة على أي عدد (مثلا  $n$  من المتسعات) مربوطة مع بعضها على التوالي فإن مقلوب

السعة المكافئة للمجموعة يساوي مجموع مقلوب سعات المتسعات المكونة لها:

$$\frac{1}{C_{eq}} = \frac{1}{C_1} + \frac{1}{C_2} + \frac{1}{C_3} + \dots + \frac{1}{C_n}$$

نستنتج من ذلك: يقل مقدار السعة المكافئة لمجموعة المتسعات المربوطة على التوالي. ويكون أصغر من أصغر

سعة أي متسعة في المجموعة.

وتفسير ذلك أن ربط المتسعات على التوالي يعني زيادة البعد بين صفيحتي المتسعة المكافئة، على فرض ثبوت

مساحة الصفيحتين ونوع العازل

## فكر ؟

ما طريقة ربط مجموعة من المتسعات ؟:

a- لكي نحصل على سعة مكافئة كبيرة المقدار يمكن بواسطتها تخزين شحنة كهربائية كبيرة المقدار

وبفرق جهد واطىء، إذ لا يمكن الحصول على ذلك باستعمال متسعة واحدة.

b- لكي يكون بالإمكان وضع فرق جهد كبير على طرفي المجموعة قد لاتحمله المتسعة المنفردة.

#### مثال (4)

ثلاث متسعات من نوات الصفيحتين المتوازيتين سعاتها حسب الترتيب (6  $\mu$ F, 9 $\mu$ F , 18 $\mu$ F) مربوطة مع بعضها على التوالي ، شحنت المجموعة بشحنة كلية (300 $\mu$  coulomb). لاحظ الشكل (18) واحسب مقدار:

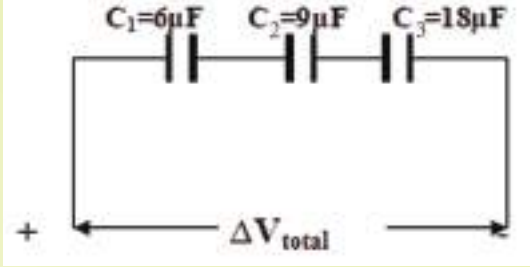

شكل (18)

- 1- السعة المكافئة للمجموعة.
- 2- الشحنة المخزنة في أي من صفيحتي كل متسعة.
- 3- فرق الجهد الكلي بين طرفي المجموعة.
- 4- فرق الجهد بين صفيحتي كل متسعة.

#### الحل

1- بما أن مجموعة المتسعات مربوطة مع بعضها على التوالي فإن سعتها المكافئة تحسب من العلاقة الآتية:

$$\frac{1}{C_{eq}} = \frac{1}{C_1} + \frac{1}{C_2} + \frac{1}{C_3}$$

$$\frac{1}{C_{eq}} = \frac{1}{6} + \frac{1}{9} + \frac{1}{18} = \frac{6}{18} = \frac{1}{3}$$

$$C_{eq} = 3 \mu F \quad \text{مقدار السعة المكافئة}$$

2- بما أن المتسعات مربوطة على التوالي فيكون مقدار الشحنة المخزنة في أي من صفيحتي كل متسعة متساوٍ، ويساوي مقدار الشحنة الكلية للمجموعة:

$$Q_{total} = Q_1 = Q_2 = Q_3 = Q = 300 \mu \text{ coulomb}$$

3- نحسب فرق الجهد الكلي بين طرفي المجموعة:

$$\Delta V_{total} = Q_{total} / C_{eq}$$

$$\Delta V_{total} = 300 / 3 = 100V$$

4- نحسب فرق الجهد بين صفيحتي كل متسعة:

$$\Delta V_1 = Q / C_1 = 300 / 6 = 50 V$$

$$\Delta V_2 = Q / C_2 = 300 / 9 = (100 / 3) V$$

$$\Delta V_3 = Q / C_3 = 300 / 18 = (50 / 3) V$$

## مثال (5)

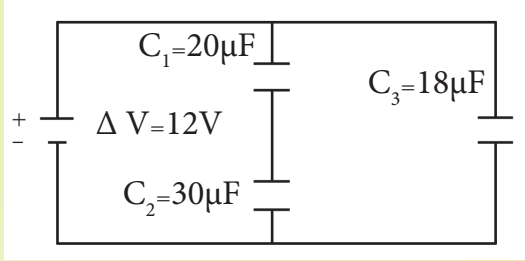

شكل (19-a)

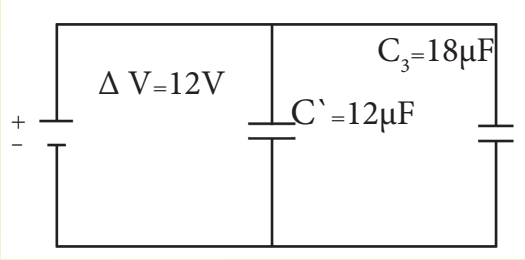

شكل (19-b)

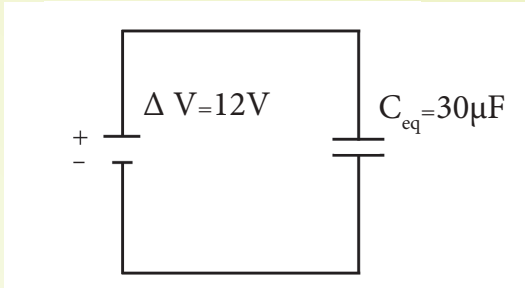

شكل (19-c)

من المعلومات المثبتة في الشكل (19-a)، احسب مقدار:

- 1- السعة المكافئة للمجموعة.
- 2- الشحنة الكلية المخزنة في المجموعة.
- 3- الشحنة المخزنة في أي من صفيحتي كل متسعة

## الحل

- 1- نحسب السعة  $C'$  المكافئة للمتسعتين ( $C_1$  و  $C_2$ ) المرابطتين على التوالي مع بعضهما:

$$\frac{1}{C'} = \frac{1}{C_1} + \frac{1}{C_2}$$

$$\frac{1}{C'} = \frac{1}{20} + \frac{1}{30} = \frac{5}{60} = \frac{1}{12}$$

فيكون مقدار السعة المكافئة لمجموعة التوالي  $C' = 12 \mu F$

ثم نحسب السعة المكافئة الكلية ( $C_{eq}$ ) لمجموعة التوازي ( $C'$ ،  $C_3$ ) في الشكل (19-b)

وهي السعة الكلية للمجموعة: ( $C_{eq}$ ) لاحظ الشكل

$$C_{eq} = C' + C_3 \quad (19-c)$$

$$C_{eq} = 12 + 18 = 30 \mu F$$

- 2- لحساب الشحنة الكلية للمجموعة نطبق العلاقة التالية:

$$Q_{total} = C_{eq} \times \Delta V_{total}$$

$$Q_{total} = 30 \times 12 = 360 \mu \text{ coulomb}$$

- 3- في الشكل (19-b) نحسب فرق الجهد لمجموعة التوازي ( $C'$ ،  $C_3$ ):

$$\Delta V_{total} = \Delta V' = \Delta V_3 = 12V$$

$$Q' = C' \times \Delta V = 12 \times 12 = 144 \mu \text{ coulomb} = Q_1 = Q_2$$

$$Q_3 = C_3 \times \Delta V = 18 \times 12 = 216 \mu \text{ coulomb}$$

## فكر ؟

إذا طلب منك ربط تسع متسعات متماثلة سعة كل منها ( $10 \mu F$ ) جميعها مع بعض للحصول على سعة مكافئة مقدارها ( $10 \mu F$ ).  
وضح طريقة ربط هذه المجموعة من المتسعات وارسم مخططا تبين فيه ذلك.



عند نقل كمية من الشحنات الكهربائية من موقع إلى آخر بينهما فرق جهد يتحتم انجاز شغل على تلك الشحنات، ويخزن هذا الشغل بشكل طاقة كامنة كهربائية ( $PE_{electric}$ ) في المجال الكهربائي بين الموقعين. وإذا افترضنا وجود متسعة ذات الصفيحتين المتوازيتين غير مشحونة، فإن مقدار الشحنة على أي من صفيحتيها صفرا ( $Q=0$  coulomb) وهذا يعني أن مقدار فرق الجهد  $\Delta V$  بين الصفيحتين يساوي صفرا للمتسعة غير المشحونة.

وبعد أن تشحن المتسعة يتولد فرق جهد كهربائي ( $\Delta V$ ) بين الصفيحتين، وبلا استمرار في شحن المتسعة يزداد مقدار فرق الجهد الكهربائي بين الصفيحتين.

يمكن حساب مقدار الطاقة المخزنة في المجال الكهربائي للمتسعة وذلك برسم مخطط بياني بين مقدار الشحنة  $Q$  المخزنة في أي من الصفيحتين و فرق الجهد الكهربائي  $\Delta V$  بينهما، لاحظ الشكل (20) من خلال حساب مساحة المثلث (المنطقة المظللة تحت المنحني) التي تساوي:

$$PE_{electric} = \frac{1}{2} \Delta V \times Q$$

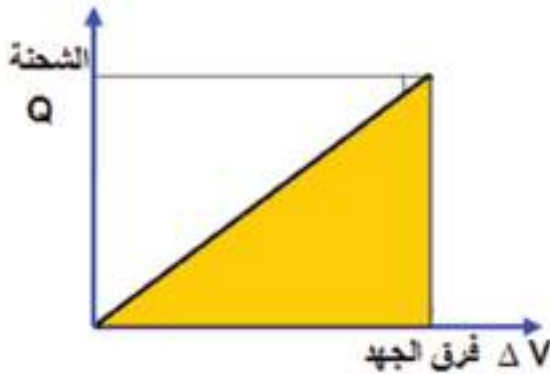

شكل (20)

إذ إن: [ القاعدة (تمثل  $\Delta V$ ) و الارتفاع (يمثل مقدار الشحنة  $Q$ ) ] وعند التعويض عن السعة الكهربائية للمتسعة ( $C = Q / \Delta V$ ) في العلاقة المذكورة آنفا فان الطاقة المخزنة في المجال الكهربائي بين صفيحتي المتسعة ( $PE_{electric}$ ) يمكن أن تكتب بالصيغة الآتية:

$$PE_{electric} = \frac{1}{2} C \cdot (\Delta V)^2$$

أما:

$$PE_{electric} = \frac{1}{2} \times \frac{Q^2}{C}$$

أو:

## مثال (6)

ما مقدار الطاقة المخزنة في المجال الكهربائي لمتسعة سعتها ( $2\mu\text{F}$ ) إذا شحنت لفرق جهد كهربائي ( $5000\text{V}$ )، وما مقدار القدرة التي نحصل عليها عند تفريغها بزمن ( $10\mu\text{s}$ )؟

## الحل

$$PE_{\text{electric}} = \frac{1}{2} C \cdot (\Delta V)^2$$

نطبق العلاقة الآتية:

$$PE_{\text{electric}} = \frac{1}{2} (2 \times 10^{-6}) \times (5000)^2 = 25 \text{ J}$$

$$\text{Power (P)} = \frac{PE_{\text{electric}}}{\text{time (t)}} = \frac{25}{10 \times 10^{-6}} = 2.5 \times 10^6 \text{ Watt}$$
 القدرة

## هل

## تعلم

\* إن الطاقة المخزنة في المجال الكهربائي بين صفيحتي المتسعة في المثال السابق هي طاقة كبيرة، تكافئ الطاقة المخزنة في جسم كتلته ( $1\text{kg}$ ) يسقط من ارتفاع ( $2.5\text{m}$ ).  
( $PE = mgh = 1 \times 10 \times 2.5 = 25\text{J}$ )  
\* مثل هذه المتسعة تستعمل في أجهزة توليد الليزر ذات القدرة العالية.

## مثال (7)

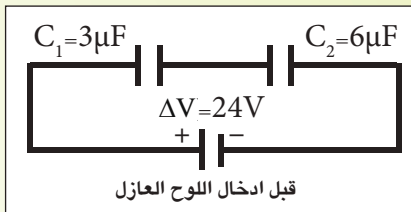

الشكل (21)

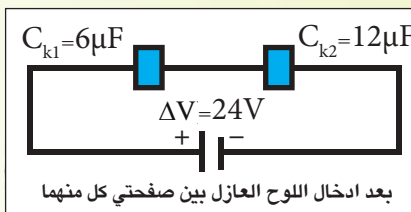

الشكل (22)

متسعتان من نوات الصفيحتين المتوازيتين ( $C_1=3\mu\text{F}$ ,  $C_2=6\mu\text{F}$ ) مربوطتان مع بعضهما على التوالي. ربطت مجموعتهما بين قطبي بطارية فرق الجهد بين قطبيها ( $24\text{V}$ )، وكان الهواء عازلا بين صفيحتي كل منهما الشكل (21) إذا أدخل بين صفيحتي كل منهما لوح من مادة عازلة ثابت عزلها (2) يملأ الحيز بينهما (ومازالت المجموعة متصلة بالبطارية) الشكل (22) فما مقدار فرق الجهد بين صفيحتي كل متسعة، والطاقة المخزنة في المجال الكهربائي بين صفيحتي كل متسعة في الحالتين:

1- قبل إدخال العازل.

2- بعد إدخال العازل.

1- قبل ادخال العازل نحسب السعة المكافئة للمجموعة لاحظ الشكل (21):

$$\frac{1}{C_{eq}} = \frac{1}{C_1} + \frac{1}{C_2}$$

$$\frac{1}{C_{eq}} = \frac{1}{3} + \frac{1}{6} = \frac{3}{6} = \frac{1}{2}$$

$$C_{eq} = 2 \mu F$$

فتكون السعة المكافئة للمجموعة

ثم نحسب الشحنة الكلية المخزنة في المجموعة:

$$Q_{total} = C_{eq} \times \Delta V_{total}$$

$$Q_{total} = 2 \times 24 = 48 \mu \text{ coulomb}$$

وبما أن الربط على التوالي، تكون الشحنات المخزنة في أي من صفيحتي كل منهما متساوية المقدار. أي إن:

$$Q_{total} = Q_1 = Q_2 = Q = 48 \mu \text{ coulomb}$$

$$\Delta V_1 = Q / C_1 = 48 / 3 = 16V \quad \text{فرق الجهد الكهربائي بين صفيحتي المتسعة الاولى:}$$

$$\Delta V_2 = Q / C_2 = 48 / 6 = 8V \quad \text{فرق الجهد الكهربائي بين صفيحتي المتسعة الثانية:}$$

لحساب الطاقة المخزنة في المجال الكهربائي بين صفيحتي كل متسعة نطبق العلاقة الآتية:

$$PE_{(1) \text{ electric}} = \frac{1}{2} C_1 \times (\Delta V_1)^2$$

$$PE_{(1) \text{ electric}} = \frac{1}{2} \times 3 \times 10^{-6} \times (16)^2 = 384 \times 10^{-6} \text{ J}$$

$$PE_{(2) \text{ electric}} = \frac{1}{2} C_2 \times (\Delta V_2)^2$$

$$PE_{(2) \text{ electric}} = \frac{1}{2} \times 6 \times 10^{-6} \times (8)^2 = 192 \times 10^{-6} \text{ J}$$

2- بعد إدخال العازل نحسب السعة المكافئة للمجموعة لاحظ الشكل (22):

$$C_k = k C$$

بما أن

$$C_{k1} = 2 \times 3 = 6 \mu F, C_{k2} = 2 \times 6 = 12 \mu F$$

ثم نحسب السعة المكافئة للمتسعتين المربوطتين على التوالي:

$$\frac{1}{C_{k_{eq}}} = \frac{1}{C_{k1}} + \frac{1}{C_{k2}}$$

$$\frac{1}{C_{keq}} = \frac{1}{6} + \frac{1}{12} = \frac{3}{12} = \frac{1}{4}$$

$$C_{k_{eq}} = 4 \mu F$$

مقدار السعة المكافئة للمجموعة

بما ان اللوح العازل أدخل والمجموعة مازالت مربوطة بين قطبي البطارية، فإن فرق الجهد الكهربائي الكلي للمجموعة يبقى ثابتا (24V). وعندئذ نحسب الشحنة الكلية للمجموعة من العلاقة الآتية:

$$Q_{k_{(total)}} = C_{keq} \times \Delta V$$

$$Q_{k_{(total)}} = 4 \times 24 = 96 \mu \text{ coulomb}$$

وفي حالة الربط على التوالي تكون مقادير الشحنات المخزنة في أي من صفيحتي كل متسعة متساوية.

أي إن:

$$Q_{k_{(total)}} = Q_{1k} = Q_{2k} = 96 \mu \text{ coulomb}$$

فيكون:

$$\Delta V_{k1} = Q_{k_{total}} / C_{1k} = 96 / 6 = 16V \quad \text{فرق الجهد الكهربائي بين صفيحتي المتسعة الاولى} :$$

$$\Delta V_{k2} = Q_{k_{total}} / C_{2k} = 96 / 12 = 8V \quad \text{فرق الجهد الكهربائي بين صفيحتي المتسعة الثانية} :$$

ثم نحسب الطاقة الكهربائية المخزنة في المجال الكهربائي بين صفيحتي كل متسعة بتطبيق العلاقة الآتية:

$$PE (1)_{electric} = \frac{1}{2} C_{1k} \times (\Delta V_1)^2$$

$$PE (1)_{electric} = \frac{1}{2} \times 6 \times 10^{-6} \times (16)^2 = 768 \times 10^{-6} J$$

$$PE (2)_{electric} = \frac{1}{2} C_{2k} \times (\Delta V_2)^2$$

$$PE (2)_{electric} = \frac{1}{2} \times 12 \times 10^{-6} \times (8)^2 = 384 \times 10^{-6} J$$



الشكل (23)

يوجد مستودع كبير للمتسعات (يسمى مصرف المتسعات) قرب مدينة شيكاغو، لاحظ الشكل (23)، فهو يخزن مقادير كبيرة جداً من الطاقة الكهربائية تستثمر في معجل الجسيمات في مختبر فيرمي، إذ يتطلب الجهاز تزويده بكمية هائلة من الطاقة الكهربائية وباندفاع قوي جداً ومفاجئ. ويتم ذلك بتفريغ المتسعات الموضوعة في ذلك المستودع من شحناتها بوقت قصير جداً.

وهذا يماثل عملية تجميع المياه في الخزانات الموضوعة على سطوح المباني لغرض تفريغها بكمية كبيرة وبوقت قصير جداً عند استعمالها من قبل رجال الاطفاء.

## بعض انواع المتسعات

8-1

هنالك عدد من المتسعات المتوافرة صناعياً وتكون مختلفة الأنواع والأحجام ومصنوعة من مواد مختلفة لكي

تكون ملائمة لمختلف التطبيقات العملية. منها ما هو متغير السعة ومنها ثابت السعة.

وقيم ساعاتها تتراوح من (1pF الى أكثر من 1 F) ومن أمثلتها:

### a- المتسعة ذات الورق المشمع:

يستعمل هذا النوع من المتسعات في عدد من الأجهزة الكهربائية والألكترونية، تمتاز بصغر حجمها، وكبر مساحة الصفائح، لاحظ الشكل (24).



الشكل (24)

### b- المتسعة متغيرة السعة ذات الصفائح الدوّارة:

تتألف من مجموعتين من الصفائح بشكل أنصاف أقراص إحدى المجموعتين ثابتة والأخرى يمكنها الدوران حول محور ثابت، تربط المجموعتان بين قطبي بطارية عند شحنها، لذا تكون هذه المتسعة مكافئة لمجموعة من المتسعات المتوازية الربط. فبتغيير سعة هذه المتسعة في أثناء الدوران نتيجة لتغيير المساحة السطحية المتقابلة للصفائح ويفصل بين كل صفيحتين الهواء كعازل كهربائي الشكل (25) تستعمل في الغالب في دائرة التنغيم في اللاسلكي والمذياع سابقاً.

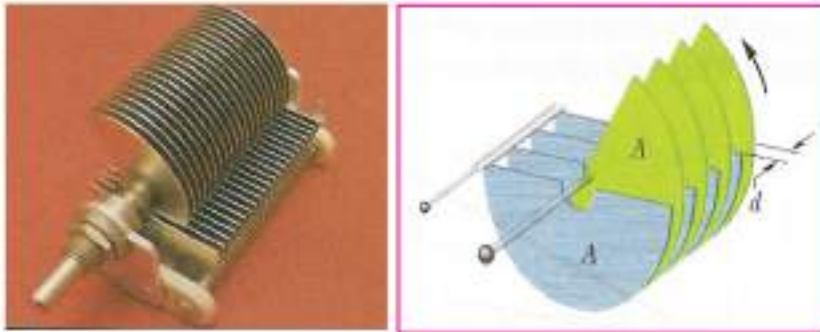

الشكل (25)

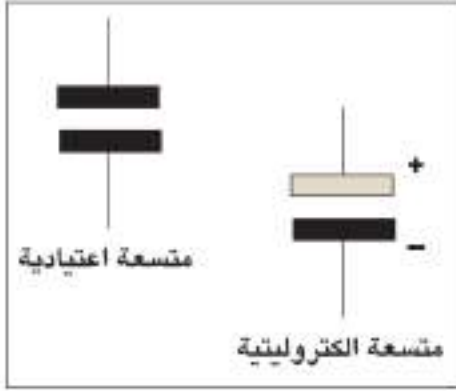

الشكل (26)

### C- المتسعة الألكتروليتية:

تتألف المتسعة الألكتروليتية من صفيحتين إحداهما من الألمنيوم والاخرى عجينة الكتروليتية، وتتولد المادة العزلة نتيجة التفاعل الكيميائي بين الألمنيوم والالكتروليت وتلف الصفائح بشكل اسطواني، لاحظ الشكل (26).

تمتاز بأنها تتحمل فرق جهد كهربائي عالٍ، وتوضع علامة على طرفيها للدلالة على قطبيتها، لغرض ربطها في الدائرة الكهربائية بقطبية صحيحة.

جدول يوضح قيم بعض المتسعات المستعملة في التطبيقات العملية ومقدار أقصى فرق جهد بين صفيحتيها يمكن أن تتحمله المتسعة قبل حدوث الانهيار الكهربائي للعازل بينهما:

مدى فرق جهد يمكن ان تعمل فيه المتسعة	مدى سعتها	نوع المتسعة
100V - 600V	1pF - 10nF	المايكا mica
30V - 50 kV	10pF - 1μF	السيراميك ceramic
100V - 600V	10pF - 2.7μF	بوليستيرين polystyrene
50V - 800V	100pF - 30μF	بوليكاربونيت polycarbonate
6V - 100V	100nF - 500μF	تان탈وم tantalum
3V - 600V	100nF - 2F	الكتروليت (المنيوم) electrolyte

الجدول (للاطلاع)

## دائرة تيار مستمر تتألف من مقاومة ومتسعة (RC- circuit)

9-1

لقد درست سابقا الدوائر الكهربائية للتيار المستمر التي تحتوي مصدرا يجهزها بالفولطية (بطارية مثلا) ومقاومة. يكون مقدار التيار في هذه الدوائر ثابتا (لا يتغير مع الزمن) لمدة زمنية معينة. لنفترض الآن دائرة تيار مستمر تحتوي متسعة فضلاً عن وجود البطارية والمقاومة، تسمى مثل هذه الدائرة بدائرة المتسعة والمقاومة (RC- circuit) يكون تيار هذه الدائرة متغيراً مع الزمن. وأبسط هذه الدوائر العملية هي دوائر شحن وتفريغ المتسعة، ولفهم كيف يتم شحن وتفريغ المتسعة علينا إجراء النشاط الآتي:

أولاً: كيفية شحن المتسعة

**أدوات النشاط:** بطارية فولطيتها مناسبة ، كلفانوميتر (G) صفره في وسط التدريجة ، متسعة (C) ذات الصفيحتين المتوازيتين (A و B) ، مفتاح مزدوج (k) ، مقاومة ثابتة R ، مصباحان متماثلان ( $L_1$  و  $L_2$ ) ، أسلاك توصيل.

خطوات النشاط:

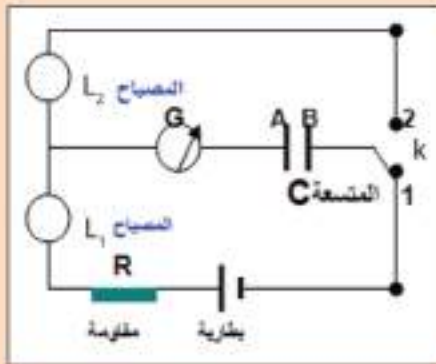

الشكل (27)

نربط الدائرة الكهربائية كما في الشكل (27) بحيث نجعل المفتاح (K) في الموقع (I) ماذا يعني ذلك؟ يعني ربط صفيحتي المتسعة بين قطبي البطارية، لغرض شحنها، لذا نلاحظ انحراف مؤشر الكلفانوميتر (G) لحظياً على أحد جانبي صفر التدريجة (مثلاً نحو اليمين) ثم يعود بسرعة إلى الصفر ونلاحظ في الوقت نفسه توهج المصباح  $L_1$  بضوء ساطع لبرهة من الزمن ثم ينطفئ، وكأن البطارية غير مربوطة في الدائرة.

هل يمكننا أن نتساءل الآن عن سبب رجوع مؤشر الكلفانوميتر إلى الصفر؟ إن جواب ذلك هو بعد اكتمال عملية شحن المتسعة يتساوى جهد كل صفيحة مع قطب البطارية المتصل بها، فيمكننا القول إن المتسعة صارت مشحونة بكامل شحنتها، وعندها يكون: فرق الجهد بين صفيحتي المتسعة يساوي فرق الجهد بين قطبي البطارية، وفي هذه الحالة لا يتوافر فرق الجهد على طرفي المقاومة في الدائرة مما يجعل التيار في الدائرة يساوي صفراً.

**لذا فإن وجود المتسعة في دائرة التيار المستمر يعد مفتاحاً مفتوحاً بعد أن تنشحن.**

وبسبب كون صفيحتي المتسعة معزولتين عن بعضهما، فالإلكترونات

تتراكم على الصفيحة B المربوطة بالقطب السالب للبطارية، لذا تُشحن بالشحنة السالبة (-Q) في حين تُشحن الصفيحة A المربوطة بالقطب الموجب بالشحنة الموجبة (+Q) وبالمقدار نفسه بطريقة الحث.

المخطط البياني الموضح بالشكل (28)، يبين العلاقة بين تيار شحن المتسعة والزمن المستغرق لشحن المتسعة

وقد وجد عملياً أن تيار الشحن (I) يبدأ بمقدار كبير لحظة إغلاق دائرة

$$I = \frac{\Delta V_{\text{battery}}}{R}$$

ويتناقص مقداره إلى الصفر بسرعة عند اكتمال شحنها. الشكل (28)،

إذ أن:

I: تيار الشحن، R: المقاومة في الدائرة،  $(\Delta V_{\text{battery}})$ : فرق جهد

البطارية.

فكر

المتسعة الموضوعة في دائرة التيار المستمر تُعد كمفتاح مفتوح؟

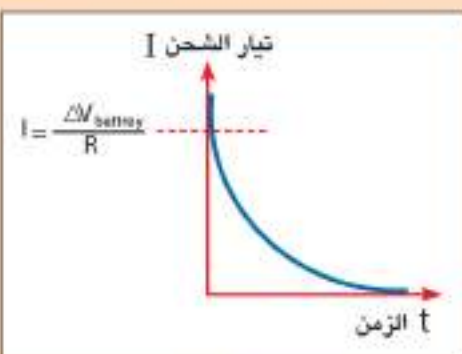

الشكل (28)

## ثانياً: كيفية تفريغ المتسعة

### خطوات النشاط:

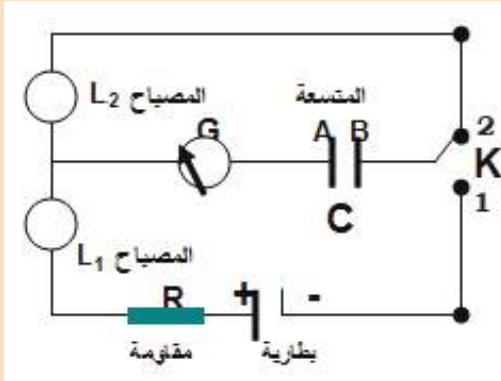

الشكل (29)

نستعمل الدائرة الكهربائية المربوطة في النشاط السابق لاحظ الشكل (29) ولكن نجعل المفتاح (K) في الموقع (2).  
 ماذا يعني هذا الترتيب للمفتاح؟  
 يعني ربط صفيحتي المتسعة ببعضهما بسلك موصل، وبهذا تتم عملية تفريغ المتسعة من شحنتها أي تتعادل شحنة صفيحتيها، لذا نلاحظ انحراف مؤشر الكلفانوميتر (G) لحظياً إلى الجانب الآخر من صفر التدريجة (نحو اليسار) ثم يعود إلى الصفر بسرعة ونلاحظ توهج المصباح  $L_2$  في الوقت نفسه بضوء ساطع للحظة ثم ينطفئ.

نستنتج من النشاط: أن تياراً لحظياً قد انساب في الدائرة الكهربائية يسمى تيار التفريغ، يتلاشى تيار التفريغ بسرعة (يساوي صفراً) عندما لا يتوافر فرق في الجهد بين صفيحتي المتسعة (أي  $\Delta V_{AB} = 0V$ ).

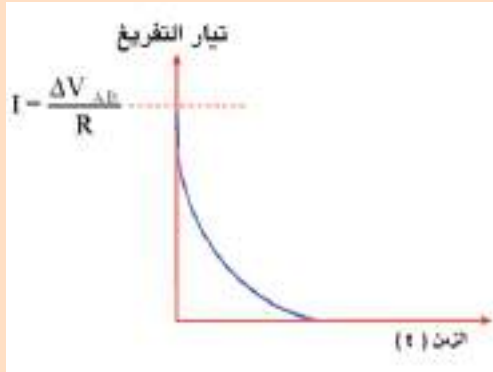

الشكل (30)

المخطط البياني في الشكل (30) يبين العلاقة بين تيار تفريغ المتسعة والزمن المستغرق لتفريغها:  
 لقد وجد بالتجربة أن تيار التفريغ يبدأ بمقدار كبير لحظة إغلاق الدائرة (لحظة ربط صفيحتي المتسعة ببعضهما بواسطة سلك موصل) ويهبط إلى الصفر بسرعة بعد اتمام عملية التفريغ.

## تذكر:

تبقى صفيحتا المتسعة مشحونتين لمدة زمنية معينة ما لم يتم وصلهما مع بعض بسلك موصل يؤدي إلى تفريغ المتسعة حالاً من جميع شحنتها، فتسمى هذه العملية عندئذ بعملية تفريغ المتسعة، وهي معاكسة لعملية شحن المتسعة.



## مثال (8)

دائرة كهربائية متوالية الربط تحتوي مصباح كهربائي مقاومته ( $r = 10\Omega$ ) ومقاومة مقدارها ( $R = 20\Omega$ )، وبطارية مقدار فرق الجهد بين قطبيها ( $\Delta V = 6V$ )، ربطت في الدائرة متسعة ذات الصفيحتين المتوازيتين سعتها ( $5\mu F$ )، ما مقدار الشحنة المخزنة في أي من صفيحتي المتسعة والطاقة الكهربائية المخزنة في مجالها الكهربائي، لو ربطت المتسعة:

1- على التوازي مع المصباح، لاحظ الشكل (31-a).

2- على التوالي مع المصباح والمقاومة والبطارية في الدائرة نفسها، (بعد فصل المتسعة عن الدائرة الأولى وإفراغها من جميع شحنتها)، لاحظ الشكل (31-b).

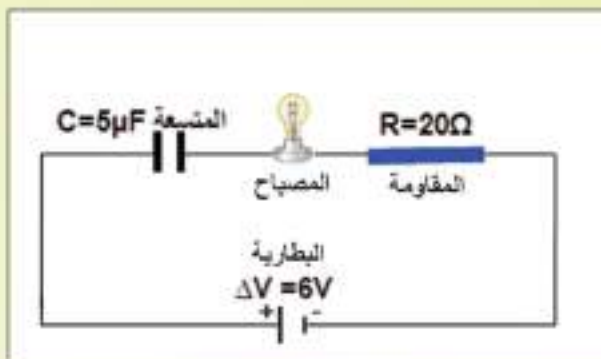

الشكل (31-b)



الشكل (31-a)

## الحل

الدائرة الأولى : الشكل (31-a) نحسب مقدار التيار في الدائرة :

$$I = \frac{\Delta V}{r + R} = \frac{6}{10 + 20} = \frac{6}{30}$$

$$I = 0.2A$$

ثم نحسب مقدار فرق الجهد بين طرفي المصباح :  $\Delta V = I \times r = 0.2 \times 10 = 2V$

وبما أن المتسعة مربوطة مع المصباح على التوازي، فإن:

فرق الجهد بين طرفي المصباح يساوي فرق الجهد بين صفيحتي المتسعة

فيكون فرق الجهد بين صفيحتي المتسعة ( $\Delta V = 2V$ )

نحسب مقدار الشحنة المخزنة في أي من صفيحتي المتسعة من العلاقة الآتية:

$$Q = C \times \Delta V$$

$$Q = 5 \times 10^{-6} \times 2 = 10 \times 10^{-6} = 10\mu \text{ coulomb}$$

ثم نحسب الطاقة المخزنة في المجال الكهربائي للمتسعة بتطبيق العلاقة الآتية:

$$PE = \frac{1}{2} C \times (\Delta V)^2$$

$$PE = \frac{1}{2} \times 5 \times 10^{-6} \times (2)^2 = 10 \times 10^{-6} J$$

الدائرة الثانية الشكل (31-b):

بما ان المتسعة مربوطة على التوالي في دائرة التيار المستمر فإنها تقطع التيار في الدائرة ( $I = 0$ ) بعد ان تُشحن بكامل شحنتها (المتسعة تعمل عمل مفتاح مفتوح في دائرة التيار المستمر).

لذا يكون فرق الجهد بين صفيحتي المتسعة يساوي فرق الجهد بين قطبي البطارية وعندئذ تعد هذه الدائرة، دائرة مفتوحة، فيكون فرق جهد المتسعة: ( $\Delta V = 6V$ ) وعندئذ تكون الشحنة المختزنة في أي من صفيحتيها:

$$Q = C \times \Delta V$$

$$Q = 5 \times 10^{-6} \times 6 = 30 \mu \text{ coulomb}$$

ولحساب الطاقة المختزنة في المجال الكهربائي بين صفيحتي المتسعة نطبق العلاقة الآتية:

$$PE = \frac{1}{2} C \times (\Delta V)^2$$

$$PE = \frac{1}{2} \times 5 \times 10^{-6} \times (6)^2 = 90 \times 10^{-6} \text{ J}$$

## بعض التطبيقات العملية للمتسعة

10-1



1- المتسعة الموضوعه في منظومة المصباح الومضي في آلة التصوير (الكاميرا) الشكل (32) (بعد شحنها بوساطة البطارية الموضوعه في المنظومة)، فهي تجهز المصباح بطاقة تكفي لتوجهه بصورة مفاجئة بضوء ساطع في اثناء تفريغ المتسعة من شحنتها.

الشكل (32)

2- المتسعة الموضوعه في اللاقطة الصوتية (microphone) الشكل (33) إذ تكون إحدى صفيحتيها صلبة ثابتة والأخرى مرنة حرة الحركة والصفيحتان تكونان عند فرق جهد كهربائي ثابت، فالموجات الصوتية تتسبب في اهتزاز الصفيحة المرنة إلى الأمام والخلف فيتغير مقدار سعة المتسعة تبعاً لتغير البعد بين صفيحتيها، وبتردد الموجات الصوتية نفسه وهذا يعني تحول الذبذبات الميكانيكية إلى ذبذبات كهربائية.

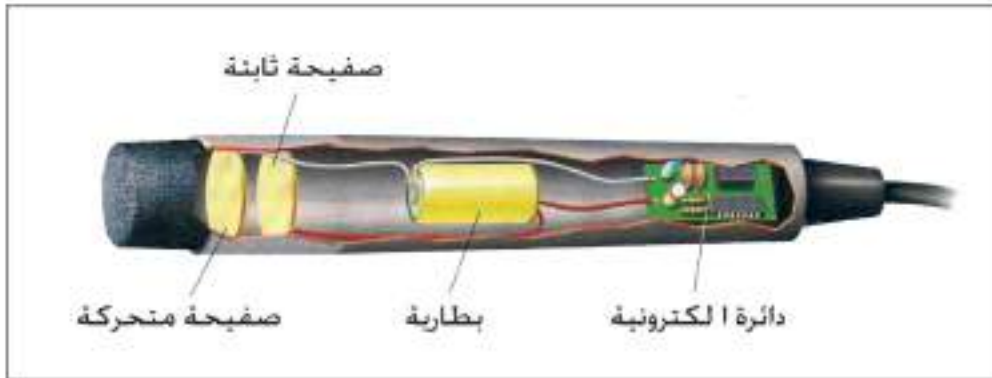

الشكل (33)

3- المتسعة الموضوعه في جهاز تحفيز وتنظيم حركة عضلات القلب (The defibrillator) الشكل (34-a) يعد من التطبيقات المهمة في الطب، اذ يستعمل هذا الجهاز لنقل مقادير مختلفة ومحددة من الطاقة الكهربائية إلى المريض الذي يعاني من اضطرابات في حركة عضلات قلبه، عندما يكون قلبه غير قادر على ضخ الدم، فيلجأ الطبيب إلى استعمال صدمة كهربائية (Electric Shock) قوية، الشكل (34-b) تحفز قلبه وتعيد انتظام عمله، فالمتسعة المشحونة والموجودة في الجهاز (Defibrillator)، تفرغ طاقتها المخترنة التي تتراوح بين (10 J - 360 J) في جسم المريض لمدة زمنية قصيرة جداً.



الشكل (34-a)



الشكل (34-b)

4- المتسعة المستعملة في لوحة مفاتيح الحاسوب: توضع متسعة تحت كل حرف من الحروف في لوحة المفاتيح (Key board) لاحظ الشكل (35) إذ يثبت كل مفتاح بصفيحة متحركة تمثل إحدى صفيحتي المتسعة والصفيحة الأخرى مثبتة في قاعدة المفتاح، وعند الضغط على المفتاح يقل البعد الفاصل بين صفيحتي المتسعة فتزداد سعته وهذا يجعل الدوائر الالكترونية الخارجية تتعرف على المفتاح الذي تم الضغط عليه.



الشكل (35)

### تذكر:

تبرز الفائدة من استعمال المتسعة في التطبيقات العملية بصورة رئيسية، مقدرتها على تخزين مقادير كبيرة جداً من الطاقة الكهربائية. وإمكانية تفريغ هذه الطاقة بسرعة كبيرة جداً وبكميات هائلة عند الحاجة إليها، كما عرفنا ذلك في المتسعة المشحونة في منظومة المصباح الومضي في آلة التصوير والمتسعة الموضوعه في جهاز تنظيم حركة عضلات القلب (The defibrillator)

من التطبيقات العملية والصناعية الحديثة للمتسعات هو استعمالها في شاشات اللمس في جهاز الهاتف النقال (iphone) وجهاز (ipad) والحاسوب والآت الاقتراع وغيرها التي أصبحت معروفة جدا وشائعة الاستعمال في وقتنا الحاضر.

لاحظ الشكل (36) يوضح شاشة اللمس المستعملة في جهاز الهاتف النقال الذي يسمى (iphone) فعند ملامسة الإصبع للشاشة تتغير سعة المتسعة في الجزء المطلوب الكشف عنه.



الشكل (36)



## أسئلة الفصل الأول

س 1

اختر العبارة الصحيحة لكل من العبارات الآتية:

1- متسعة ذات الصفيحتين المتوازيتين، مشحونة ومفصولة عن البطارية، الهواء يملأ الحيز بين صفيحتيها، أدخلت مادة عازلة ثابت عزلها  $(k = 2)$  ملأت الحيز بين الصفيحتين، فإن مقدار المجال الكهربائي  $(E_k)$  بين صفيحتيها بوجود المادة العازلة مقارنة مع مقداره  $(E)$  في حالة الهواء، يصير:

(a)  $E/4$  (b)  $2E$  (c)  $E$  (d)  $E/2$

2- وحدة (Farad) تستعمل لقياس سعة المتسعة وهي لا تكافئ إحدى الوحدات الآتية:

(a)  $\text{Coulomb}^2 / \text{J}$  (b)  $\text{Coulomb} / \text{V}$  (c)  $\text{Coulomb} \times \text{V}^2$  (d)  $\text{J} / \text{V}^2$

3- متسعة ذات الصفيحتين المتوازيتين، سعتها  $C$ ، قربت صفيحتيها من بعضهما حتى صار البعد بينهما  $(1/3)$  ما كان عليه، فإن مقدار سعتها الجديدة يساوي:

(a)  $(\frac{1}{3}C)$  (b)  $(\frac{1}{9}C)$  (c)  $(3C)$  (d)  $(9C)$

4- متسعة مقدار سعتها  $(20\mu\text{F})$ ، لكي تختزن طاقة في مجالها الكهربائي مقدارها  $(2.5\text{J})$  يتطلب ربطها بمصدر فرق جهده مستمر يساوي:

(a)  $150 \text{ V}$  (b)  $350 \text{ V}$  (c)  $500 \text{ V}$  (d)  $250 \text{ kV}$

5- متسعة ذات الصفيحتين المتوازيتين سعتها  $(50 \mu\text{F})$ ، الهواء يملأ الحيز بين صفيحتيها، إذا أدخلت مادة عازلة بين صفيحتيها ازدادت سعتها بمقدار  $(60 \mu\text{F})$ ، فإن ثابت عزل تلك المادة يساوي:

(a)  $0.45$  (b)  $0.55$  (c)  $1.1$  (d)  $2.2$

6- و أنت في المختبر تحتاج إلى متسعة سعتها  $(10\mu\text{F})$  والمتوافر لديك مجموعة من المتسعات المتمثلة من نوات السعة  $(15 \mu\text{F})$ ، فإن عدد المتسعات التي تحتاجها وطريقة الربط التي تختارها هي:

(a) (العدد 4) تربط جميعا على التوالي.

(b) (العدد 6) تربط جميعا على التوازي.

(c) (العدد 3) اثنان منها تربط على التوالي ومجموعتهما تربط مع الثالثة على التوازي.

(d) (العدد 3) اثنان منها تربط على التوازي ومجموعتهما تربط مع الثالثة على التوالي.

7- متسعة ذات الصفيحتين المتوازيتين ربطت صفيحتيها بين قطبي بطارية تجهز فرق جهد ثابت، فإذا أبعدت الصفيحتان عن بعضهما قليلاً مع بقاء البطارية موصولة بهما فإن مقدار المجال الكهربائي بين الصفيحتين:

- (a) يزداد والشحنة المختزنة في أي من صفيحتيها تزداد  
 (b) يقل والشحنة المختزنة في أي من صفيحتيها تقل  
 (c) يبقى ثابتاً والشحنة المختزنة في أي من صفيحتيها تبقى ثابتة  
 (d) يبقى ثابتاً والشحنة المختزنة في أي من صفيحتيها تزداد

8- للحصول على أكبر مقدار سعة مكافئة لمجموعة المتسعات في الشكل (37) نختار الدائرة المربوطة في الشكل:

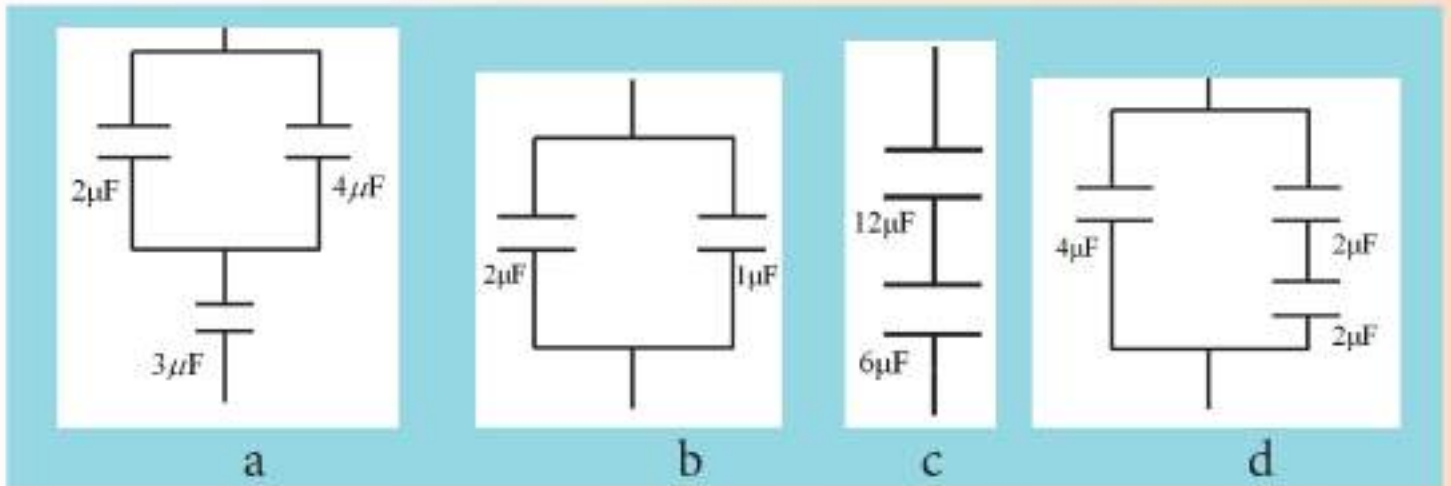

الشكل (37)

9- متسعتان ( $C_1, C_2$ ) ربطتا مع بعضهما على التوالي، ومجموعتهما ربطت بين قطبي بطارية، وكان مقدار سعة الأولى أكبر من مقدار سعة الثانية، وعند مقارنة فرق الجهد بين صفيحتي المتسعة الأولى ( $\Delta V_1$ ) مع فرق الجهد بين صفيحتي المتسعة الثانية ( $\Delta V_2$ ) نجد أن:

- (a)  $\Delta V_1$  أكبر من  $\Delta V_2$   
 (b)  $\Delta V_1$  أصغر من  $\Delta V_2$   
 (c)  $\Delta V_1$  يساوي  $\Delta V_2$   
 (d) كل الاحتمالات السابقة، يعتمد ذلك على شحنة كل منهما.

10- ثلاث متسعات ( $C_1, C_2, C_3$ ) مربوطة مع بعضها على التوازي ومجموعتها ربطت بين قطبي بطارية، كان مقدار سعاتها ( $C_1 > C_2 > C_3$ ). وعند مقارنة مقدار الشحنات ( $Q_1, Q_2, Q_3$ ) المختزنة في أي من صفيحتي كل متسعة، نجد أن:

- (a)  $Q_3 > Q_2 > Q_1$   
 (b)  $Q_1 > Q_3 > Q_2$   
 (c)  $Q_1 > Q_2 > Q_3$   
 (d)  $Q_3 = Q_2 = Q_1$

س 2 عند مضاعفة مقدار فرق الجهد الكهربائي بين صفيحتي متسعة ذات سعة ثابتة،  
وضح ماذا يحصل لمقدار كل من:

(a) الشحنة المخزنة (Q) في أي من صفيحتيها؟

(b) الطاقة المخزنة في المجال الكهربائي بين صفيحتيها؟

س 3 متسعة مشحونة، فرق الجهد بين صفيحتيها عالٍ جدا (وهي مفصولة عن مصدر  
الفولطية). تكون مثل هذه المتسعة ولمدة زمنية طويلة خطرة عند لمس صفيحتيها  
باليدين مباشرة. ما تفسيرك لذلك؟

س 4 متسعة ذات الصفيحتين المتوازيتين (الهواء عازل بين صفيحتيها) وضح كيف  
يتغير مقدار سعتها بتغير كل من العوامل الآتية (مع ذكر العلاقة الرياضية التي  
تستند إليها في جوابك):

(a) المساحة السطحية للصفيحتين. (b) البعد بين الصفيحتين.

(c) نوع الوسط العازل بين الصفيحتين.

س 5 ارسم مخططا لدائرة كهربائية (مع التأشير على أجزائها) توضح فيها:  
(a) عملية شحن المتسعة. (b) عملية تفريغ المتسعة من شحنتها.

س 6 لديك ثلاث متسعات متماثلة سعة كل منهما C ومصدرا للفولطية المستمرة فرق  
الجهد بين قطبيه ثابت المقدار.

ارسم مخططا لدائرة كهربائية تبين فيه الطريقة المناسبة لربط المتسعات الثلاث  
جميعها في الدائرة للحصول على أكبر مقدار للطاقة الكهربائية يمكن تخزينه في  
المجموعة، ثم أثبت أن الترتيب الذي تختاره هو الأفضل.

س 7 هل المتسعات المؤلفة للمتسعة متغيرة السعة ذات  
الصفيحتين الدوّارة الموضحة في الشكل (38) تكون  
مربوطة مع بعضها على التوالي؟ أم على التوازي؟  
وضح ذلك.



شكل (38)

في الشكل (39) المتسعات الثلاث متماثلة سعة كل منها (C)، رتب الأشكال الأربعة بالتسلسل من أكبر مقدار للسعة المكافئة للمجموعة إلى أصغر مقدار:

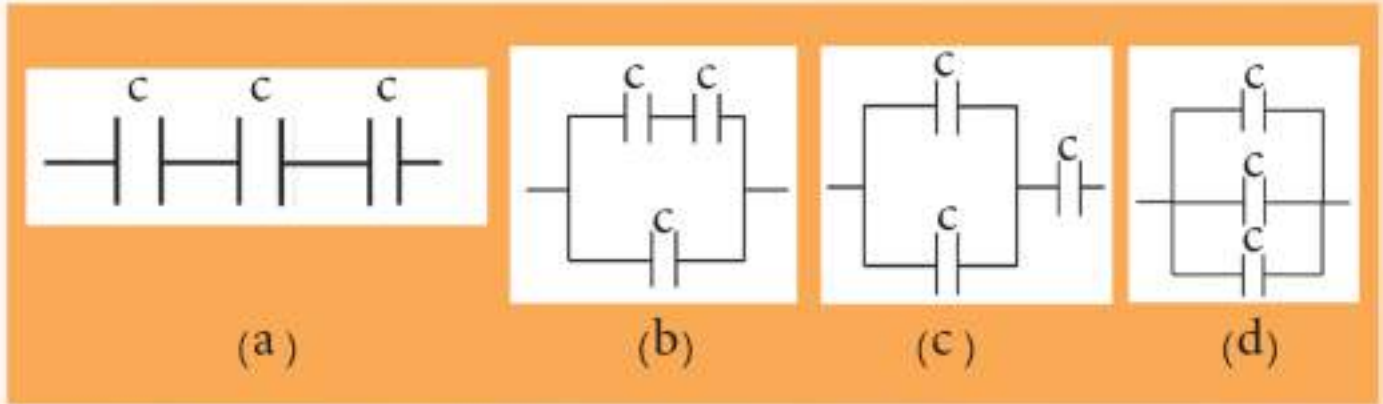

الشكل (39)

- a- أذكر ثلاثة تطبيقات عملية للمتسعة، ووضح الفائدة العملية من استعمال تلك المتسعة في كل تطبيق.
- b- متسعة ذات الصفيحتين المتوازيتين مشحونة ومفصولة عن البطارية، لو ملاً الحيز بين صفيحتيها بالماء النقي بدلا من الهواء. فإن مقدار فرق الجهد الكهربائي بين صفيحتيها سينخفض. ما تعليل ذلك؟
- c- اذكر فائدتين عمليتين تتحققان من إدخال مادة عازلة كهربائيا تملأ الحيز بين صفيحتي متسعة ذات الصفيحتين المتوازيتين بدلا من الهواء؟
- d- ما العامل الذي يتغير في المتسعة الموضوعة في لوحة المفاتيح في جهاز الحاسوب أثناء استعمالها؟
- e- ما مصدر الطاقة الكهربائية المجهزة للجهاز الطبي (The defibrillator) المستعمل لتوليد الصدمة الكهربائية لغرض تحفيز وإعادة انتظام عمل قلب المريض.
- f- ما التفسير الفيزيائي لكل من:

- 1- ازدياد مقدار السعة المكافئة لمجموعة المتسعات المربوطة على التوازي؟
- 2- نقصان مقدار السعة المكافئة لمجموعة المتسعات المربوطة على التوالي؟

علل ما يأتي:

- a- المتسعة المشحونة والموضوعة في دائرة التيار المستمر تعد مفتاحاً مفتوحاً؟
- b- يقل مقدار المجال الكهربائي بين صفيحتي متسعة مشحونة ومفصولة عند إدخال مادة عازلة بين صفيحتيها؟
- c- يحدد مقدار أقصى فرق جهد كهربائي يمكن أن تعمل عنده المتسعة؟



س11

متسعة ذات الصفيحتين المتوازيتين الهواء عازل بين صفيحتيها، شحنت بوساطة بطارية ثم فصلت عنها، وعندما أدخل لوح عازل كهربائي ثابت عزله ( $k = 2$ ) بين صفيحتيها، ماذا يحصل لكل من الكميات الآتية للمتسعة (مع ذكر السبب):

a- الشحنة المختزنة في أي من صفيحتيها.

b- سعتها.

c- فرق الجهد بين صفيحتيها.

d- المجال الكهربائي بين صفيحتيها.

e- الطاقة المختزنة في المجال الكهربائي بين صفيحتيها.

س12

متسعة ذات الصفيحتين المتوازيتين الهواء عازل بين صفيحتيها، ربطت بين قطبي بطارية وعندما أدخل عازل كهربائي بين صفيحتيها ثابت عزله  $k = 6$  والمتسعة مازالت موصولة بالبطارية، ماذا يحصل لكل من الكميات الآتية للمتسعة (مع ذكر السبب):

a- فرق الجهد بين صفيحتيها.

b- سعتها. c- الشحنة المختزنة في أي من صفيحتيها.

d- المجال الكهربائي بين صفيحتيها. e- الطاقة المختزنة في المجال الكهربائي بين صفيحتيها.

## مسائل الفصل الأول

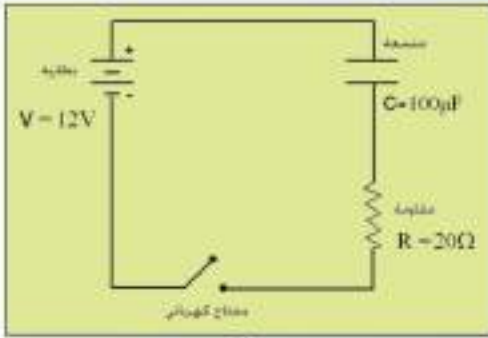

شكل (40)

س1 من المعلومات الموضحة في الدائرة الكهربائية في الشكل (40) احسب :

- المقدار الاعظم لتيار الشحن، لحظة اغلاق المفتاح.
- مقدار فرق الجهد بين صفيحتي المتسعة بعد مدة من اغلاق المفتاح (بعد اكتمال عملية الشحن).
- الشحنة المخزنة في أي من صفيحتي المتسعة.
- الطاقة المخزنة في المجال الكهربائي بين صفيحتي المتسعة.

س2 متسعة ذات الصفيحتين المتوازيتين سعتها  $(4\mu F)$  ربطت بين قطبي بطارية فرق الجهد بين قطبيها  $(20V)$  :

- ما مقدار الشحنة المخزنة في أي من صفيحتي المتسعة؟
- إذا فصلت المتسعة عن البطارية وأدخل لوح عازل كهربائي بين صفيحتيها هبط فرق الجهد بين صفيحتيها إلى  $(10V)$  فما مقدار ثابت العزل للوح العازل؟ وما مقدار سعة المتسعة في حالة العازل بين صفيحتيها؟

س3 متسعتان  $(C_1 = 9\mu F, C_2 = 18\mu F)$  من نوات الصفائح المتوازية مربوطتان مع بعضهما على التوالي وربطت مجموعتهما مع نضيدة فرق الجهد الكهربائي بين قطبيها  $(12V)$ .

- احسب مقدار فرق الجهد بين صفيحتي كل متسعة والطاقة المخزنة فيها.
- أدخل لوح عازل كهربائي ثابت عزله  $(4)$  بين صفيحتي المتسعة  $C_1$  (مع بقاء البطارية مربوطة بين طرفي المجموعة)، فما مقدار فرق الجهد بين صفيحتي كل متسعة والطاقة المخزنة في المجال الكهربائي بين صفيحتيها بعد إدخال العازل؟

س4 متسعتان من نوات الصفيحتين المتوازيتين  $(C_1 = 16\mu F, C_2 = 24\mu F)$  مربوطتان مع بعضهما على التوازي ومجموعتهما ربطت بين قطبي بطارية فرق الجهد بين قطبيها  $(48V)$ . إذا أدخل لوح من مادة عازلة ثابت عزلها  $(k)$  بين صفيحتي المتسعة الأولى وما زالت المجموعة متصلة بالبطارية فكانت الشحنة الكلية للمجموعة  $(3456\mu C)$  ما مقدار:

- ثابت العزل  $(k)$ .
- الشحنة المخزنة في أي من صفيحتي كل متسعة قبل وبعد إدخال المادة العازلة.

س5

متسعتان ( $C_1 = 4\mu\text{F}$ ,  $C_2 = 8\mu\text{F}$ ) مربوطة مع بعضهما على التوازي، فإذا شحنت مجموعتهما بشحنة كلية ( $600 \mu \text{Coulomb}$ ) بواسطة مصدر للفولطية المستمرة ثم فصلت عنه.

a. احسب لكل متسعة مقدار الشحنة المخزنة في أي من صفيحتيها والطاقة المخزنة في المجال الكهربائي بين صفيحتيها.

b. أدخل لوح من مادة عازلة كهربائياً ثابت عزلها (2) بين صفيحتي المتسعة الثانية، فما مقدار الشحنة المخزنة في أي من صفيحتي كل متسعة وفرق جهد والطاقة المخزنة في المجال الكهربائي بين صفيحتي كل متسعة بعد إدخال العزل.

س6

لديك ثلاث متسعات سعاتها ( $C_1 = 6\mu\text{F}$ ,  $C_2 = 9\mu\text{F}$ ,  $C_3 = 18\mu\text{F}$ ) ومصدراً للفولطية المستمرة فرق الجهد بين قطبيه ( $6V$ ). وضح مع رسم مخطط للدائرة الكهربائية، كيفية ربط المتسعات الثلاث مع بعضها للحصول على:

a. أكبر مقدار للسعة المكافئة، وما مقدار الشحنة المخزنة في أي من صفيحتي كل متسعة ومقدار الشحنة المخزنة في المجموعة.

b. أصغر مقدار للسعة المكافئة، وما مقدار الشحنة المخزنة في أي من صفيحتي كل متسعة ومقدار الشحنة المخزنة في المجموعة.

س7

اربع متسعات ربطت مع بعضها كما في الشكل (41)

احسب مقدار

a- السعة المكافئة للمجموعة.

b- الشحنة المخزنة في أي من صفيحتي كل متسعة.

c- الطاقة المخزنة في المجال الكهربائي بين صفيحتي المتسعة ( $C_4$ ).

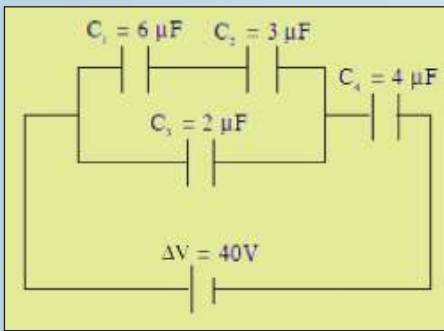

شكل (41)

متسعتان ( $6\mu\text{F}$  و  $3\mu\text{F}$ ) ربطتا على التوالي مع بعضهما ثم ربطت مجموعتهما بين قطبي بطارية فرق الجهد بينهما ( $90\text{V}$ ) كما في الشكل (42-a). فإذا فصلت المتسعتان عن بعضهما وعن البطارية من دون حدوث ضياع بالطاقة ثم أعيد ربطهما مع بعض.

**أولاً:** كما في الشكل (42-b) بعد ربط الصفائح المتماثلة الشحنة للمتسعتين مع بعضهما.

**ثانياً:** كما في الشكل (42-c) بعد ربط الصفائح المختلفة الشحنة للمتسعتين مع بعضهما. ما مقدار الشحنة المخزنة في أي من صفيحتي كل متسعة في الشكلين (42-b) ، (42-c).

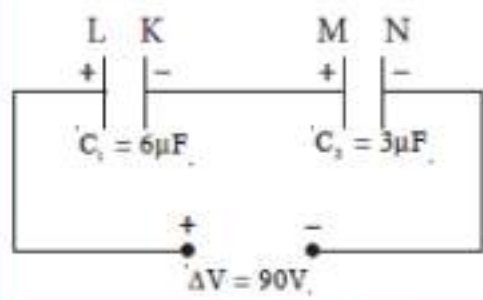

شكل (42-a)

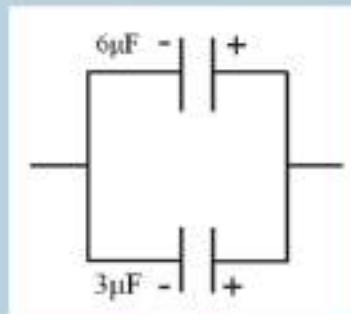

شكل (42-b)

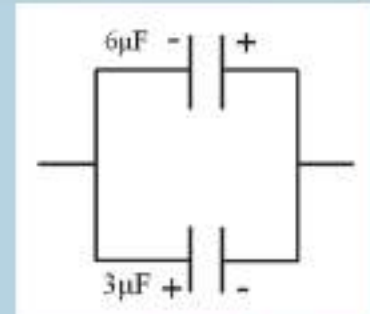

شكل (42-c)

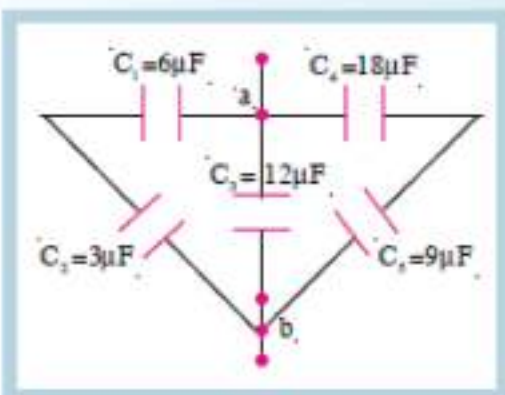

شكل (43)

- a- احسب مقدار السعة المكافئة للمجموعة.  
b- إذا سلط فرق جهد كهربائي مستمر ( $20\text{V}$ ) بين النقطتين (a) و (b) فما مقدار الشحنة الكلية المخزنة في المجموعة؟  
c- ما مقدار الشحنة المخزنة في كل متسعة؟



### مفردات الفصل:

- 1-2 مقدمة في المغناطيسية
- 2-2 تأثير كل من المجالين الكهربائي والمغناطيسي في الجسيمات المشحونة المتحركة خلاله.
- 3-2 الحث الكهرومغناطيسي
- 4-2 اكتشاف فارادي
- 5-2 القوة الدافعة الكهربائية الحركية
- 6-2 التيار المحتث
- 7-2 الحث الكهرومغناطيسي وهدأ حفظ الطاقة
- 8-2 الفيض المغناطيسي
- 9-2 قانون فارادي
- 10-2 قانون لنز
- 11-2 التيارات الدوامة
- 12-2 المولدات الكهربائية
- 13-2 المحركات الكهربائية للتيار المستمر
- 14-2 المحاثه
- 15-2 الحث الذاتي
- 16-2 الطاقة المخزنة في المحتث
- 17-2 الحث المتبادل
- 18-2 المجالات الكهربائية المحتثة
- 19-2 بعض التطبيقات العملية لظاهرة الحث الكهرومغناطيسي

بعد دراسة الفصل ينبغي للطالب ان يكون قادرا على ان:

- يعرف مفهوم المغناطيسية.
- يوضح تأثير كل من المجال الكهربائي والمغناطيسي في الجسيمات المشحونة المتحركة خلاله.
- يفسر ظاهرة الحث الكهرومغناطيسي.
- يذكر اكتشاف فراداي.
- يتعرف على القوة الدافعة الكهربائية الحركية.
- يعرف الفيض المغناطيسي.
- يعرف قانون لنز وماهي الفائدة العملية من تطبيقه.
- يفهم عمل المولد الكهربائي.
- يقارن بين عمل مولد التيار المتناوب ومولد التيار المستمر.
- يشرح بتجربة كيفية توليد القوة الدافعة الكهربائية الذاتية على طرفي ملف.
- يتعرف ظاهرة الحث المتبادل.

### المصطلحات العلمية

Electromagnetic Induction	الحث الكهرومغناطيسي
Electromotive Force	القوة الدافعة الكهربائية
Induced Currents	التيارات المحتثة
Magnetic Flux	الفيض المغناطيسي
Motional emf	القوة الدافعة الكهربائية الحركية
Eddy Currents	التيارات الدوامة
Faraday' s Law	قانون فراداي
Lenz' s Law	قانون لنز
Electric Generator	المولد الكهربائي
Electric Motor	المحرك الكهربائي
Induced Electromotive Force	القوة الدافعة الكهربائية المحتثة
Induced Electric Fieldes	المجالات الكهربائية المحتثة
Self - Inductance	الحث الذاتي
Mutual Induction	الحث المتبادل
Inductors	المحاثات
Metal Detectors	كاشفات المعادن
Magnetic Field	المجال المغناطيسي
Moving Charges	الشحنات المتحركة
Magnetic Force	القوة المغناطيسية
Lorentz Force	قوة لورنز
Induction Stove	الطباخ الحثي
Faraday' s Discovery	اكتشاف فراداي



شكل (1)

لقد تعلمت في دراستك السابقة إن الهمغناطيسية واحدة من المواضيع الأكثر أهمية في الفيزياء، إذ يستعمل الهمغناطيس الكهربائي في رفع قطع الحديد الثقيلة وفي معظم الأجهزة الكهربائية مثل (المولد، المحرك، مولدة الصوت، المسجل الصوتي والصوري، القيثارة الكهربائية، الحاسوب، الرنين الهمغناطيسي وفي تسيير القطارات فائقة السرعة لاحظ الشكل (1)).

وقد عرفت كذلك إن الهمغناطيسية تتولد حول الشحنات الكهربائية المتحركة زيادة على تولدها حول الهمغناط الدائمة.

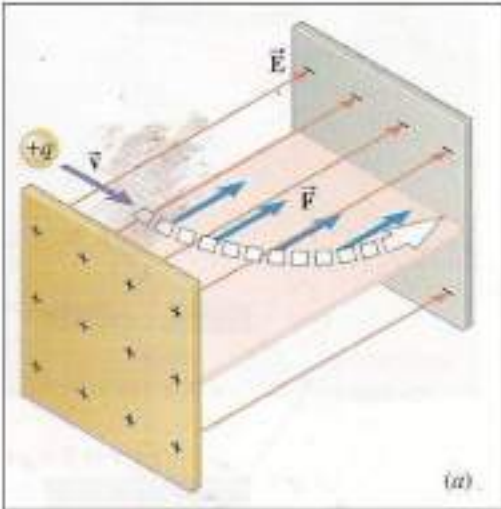

شكل (2) يوضح تأثير القوة الكهربائية في جسيم موجب الشحنة

لو تحرك جسيم مشحون داخل مجال كهربائي منتظم تارة وتحرك الجسيم نفسه داخل مجال مغناطيسي منتظم تارة أخرى، هل تتوقع إن يكون لكل من الهمجالين التأثير نفسه في ذلك الجسيم؟ وماذا يحصل لو تحرك هذا الجسيم داخل الهمجالين في آن واحد؟

\* إذا تحرك جسيم مشحون بشحنة موجبة (+q) باتجاه عمودي على خطوط مجال كهربائي (E) منتظم، فإن هذا الجسيم سيتأثر بقوة كهربائية (F<sub>E</sub>) بمستوي مواز لخطوط المجال الكهربائي، لاحظ الشكل (2) الذي يوضح القوة الكهربائية التي تعطى بالعلاقة الآتية:

$$\vec{F}_E = q\vec{E}$$

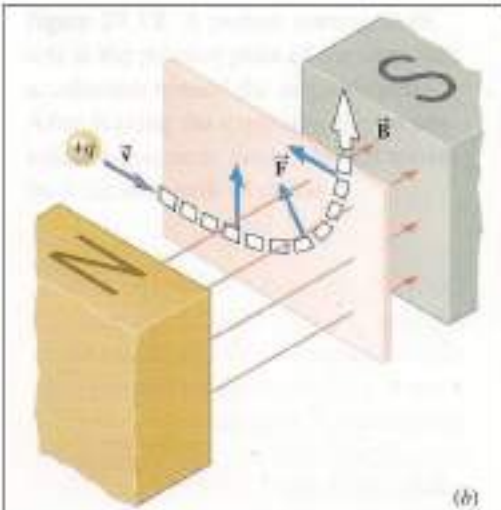

شكل (3) يوضح تأثير القوة الهمغناطيسية في جسيم موجب الشحنة

\* إذا تحرك الجسيم نفسه بسرعة  $\vec{v}$  باتجاه عمودي على خطوط مجال مغناطيسي منتظم كثافة فيضه (B) فسيتأثر بقوة مغناطيسية (F<sub>B</sub>) بمستوي عمودي على ذلك الفيض وسيانحرف الجسيم عن مساره الأصلي ويتخذ مساراً دائرياً وذلك لكون القوة الهمغناطيسية تؤثر باتجاه عمودي على متجه السرعة  $\vec{v}$ ، لاحظ الشكل (3).

والصيغة الاتجاهية للقوة الهمغناطيسية هذه تعطى بالعلاقة الآتية:

$$\vec{F}_B = q(\vec{v} \times \vec{B})$$

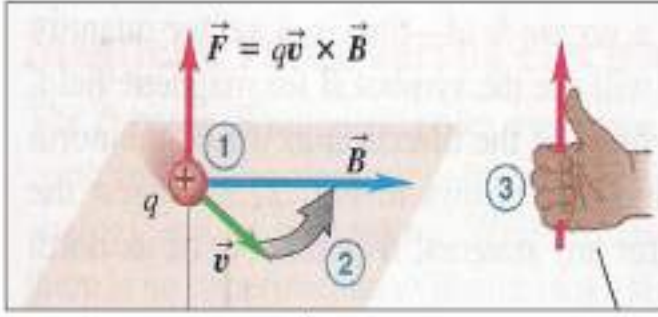

شكل (4)

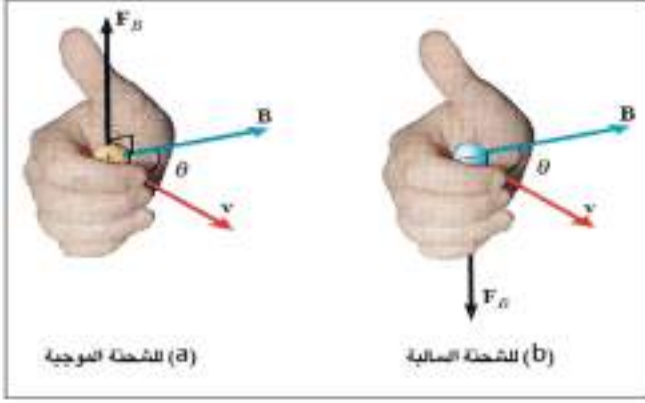

شكل (5)

ولتعيين اتجاه القوة المغناطيسية ( $\vec{F}_B$ ) نطبق قاعدة الكف اليمنى، لاحظ الشكل (4) تُدَوَّر أصابع الكف اليمنى من اتجاه السرعة  $\vec{v}$  نحو اتجاه المجال المغناطيسي ( $\vec{B}$ ) فيشير الإبهام الى اتجاه القوة ( $\vec{F}_B$ ).

فالقوة المغناطيسية ( $\vec{F}_B$ ) تؤثر دائماً في اتجاه عمودي على المستوي الذي يحتوي كل من ( $\vec{B}$ ,  $\vec{v}$ ).

ويكون تأثير القوة المغناطيسية في الشحنة السالبة المتحركة في المجال المغناطيسي معاكساً لاتجاه القوة المغناطيسية المؤثرة في الشحنة الموجبة. لاحظ الشكل (5).

ولحساب مقدار القوة المغناطيسية ( $\vec{F}_B$ )، نطبق العلاقة الآتية:

$$F_B = q v B \sin \theta$$

إذ إن  $\theta$  تمثل الزاوية بين متجه السرعة  $\vec{v}$  ومتجه كثافة الفيض المغناطيسي ( $\vec{B}$ ) من العلاقة آنفة الذكر نجد أن وحدات كثافة الفيض المغناطيسي ( $B$ ) في النظام الدولي للوحدات (SI) هي: (N/A.m) تسمى Tesla ويرمز لها (T)

فاذا كان متجه  $\vec{v}$  موازياً لمتجه ( $\vec{B}$ )، تكون الزاوية  $\theta = 0^\circ$  فيكون  $\sin 0^\circ = 0$  وعندئذ لا تتولد قوة مغناطيسية، إذ تكون:  $F_B = 0$ ؛ وإذا كانت  $\theta = 90^\circ$  فإن أعظم قوة مغناطيسية  $F_B = qvB$ .

• ولنفترض وجود منطقة يؤثر فيها كل من مجال كهربائي ( $\vec{E}$ ) منتظم ومجال مغناطيسي كثافة فيضه ( $\vec{B}$ ) منتظمة، وفي المدة الزمنية نفسها، وعلى فرض إن المجالين متعامدان مع بعضهما مثلاً المجال الكهربائي يؤثر في مستوي هذه الصفحة والمجال المغناطيسي يؤثر عمودياً في مستوي الصفحة نحو الداخل (مبتعداً عن القارئ) يمثله الرمز (X)، لاحظ الشكل (6).

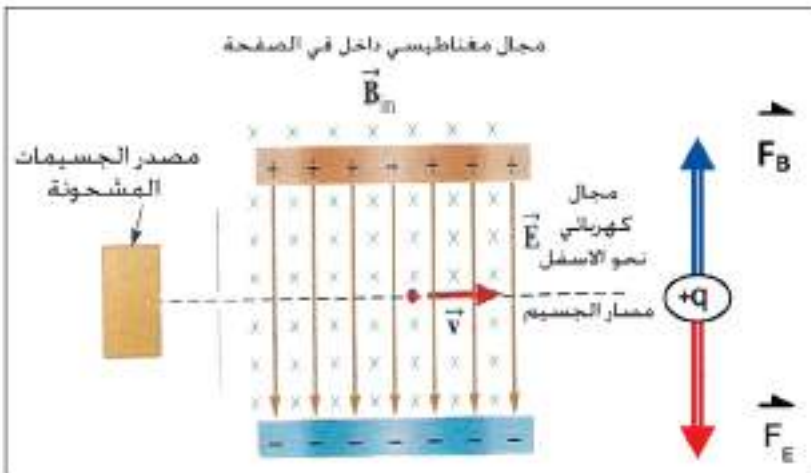

شكل (6)

فعندما يقذف جسيم مشحون بشحنة موجبة (+q) بسرعة  $\vec{v}$  في مستوي الصفحة باتجاه عمودي على كل من المجال الكهربائي والمجال المغناطيسي، فإن هذا الجسيم سيتأثر فيها بقوتين احدهما قوة كهربائية ( $\vec{F}_E$ ) التي يؤثر فيها المجال الكهربائي ( $\vec{E}$ )، التي تعطى بالعلاقة الآتية:

$$(\vec{F}_E = q\vec{E})$$



والأخرى قوة مغناطيسية ( $\vec{F}_B$ ) يؤثر فيها المجال المغناطيسي ( $\vec{B}$ ) التي تعطى بالعلاقة الآتية:

$$\vec{F}_B = q (\vec{v} \times \vec{B})$$

وبما إن القوة المغناطيسية ( $\vec{F}_B$ ) تكون عمودية على كل من ( $\vec{B}$ ,  $\vec{v}$ ) فهي أما أن تكون باتجاه القوة الكهربائية ( $\vec{F}_E$ ) أو باتجاه معاكس لها، لاحظ الشكل (6).

إن محصلة هاتين القوتين تسمى قوة لورنتز (Lorentz force).  
تعطى قوة لورنتز بالعلاقة الآتية:

$$\vec{F}_{\text{Lorentz}} = \vec{F}_E + \vec{F}_B$$

تستثمر قوة لورنتز في بعض التطبيقات العملية ومن أمثلتها أنبوبة الأشعة الكاثودية للتحكم في مسار الحزمة الإلكترونية الساقطة على الشاشة، لاحظ الشكل (7) الذي يوضح مسار حزمة إلكترونية يؤثر فيها مجالين كهربائي منتظم ومغناطيسي منتظم خلال الراسمة الكاثودية.

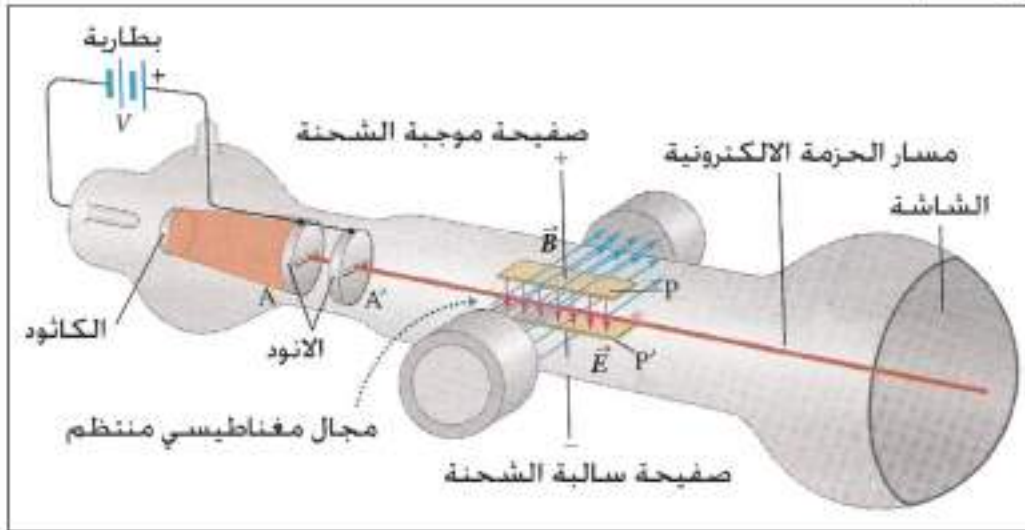

شكل (7) (للاطلاع)

## تذكر

- إذا تحرك جسيم مشحون بشحنة موجبة باتجاه عمودي على:
  - فيض كهربائي منتظم سيتأثر الجسيم بقوة كهربائية ( $\vec{F}_E = q\vec{E}$ ) بمستوي مواز للفيض الكهربائي.
  - فيض مغناطيسي منتظم سيتأثر الجسيم بقوة مغناطيسية ( $\vec{F}_B = q (\vec{v} \times \vec{B})$ ) بمستوي عمودي على الفيض المغناطيسي.
  - فيض كهربائي منتظم و فيض مغناطيسي منتظم في آن واحد ومتعامدان مع بعضهما سيتأثر الجسيم بمحصلة القوتين ( $\vec{F}_B, \vec{F}_E$ ) والتي تسمى قوة لورنتز.
  - يكون متجه القوة المغناطيسية ( $\vec{F}_B$ ) معاكسا لمتجه القوة الكهربائية ( $\vec{F}_E$ ) أو بالاتجاه نفسه وعلى خط فعل مشترك.
- $$\vec{F}_{\text{Lorentz}} = \vec{F}_E + \vec{F}_B$$

لقد علمت في دراستك السابقة إن العالم أورستيد اكتشف في عام 1819 "إن التيار الكهربائي يولد مجالاً مغناطيسياً" لذا يُعد أورستيد أول من أوجد العلاقة بين الكهربائية والمغناطيسية، واكتشافه هذا دفع العلماء إلى البحث والاستقصاء عن إمكانية التوصل إلى حقيقة معاكسة لذلك، وهي هل بإمكان المجال المغناطيسي أن يولد تياراً كهربائياً في دائرة كهربائية؟ وهذا السؤال بقي محيراً للعلماء ومن غير جواب حتى عام 1831، إذ توصل العالم فراداي في انكلترا والعالم هنري في أميركا (كل على انفراد) من خلال إجراء تجارب عدة، إلى حقيقة مهمة

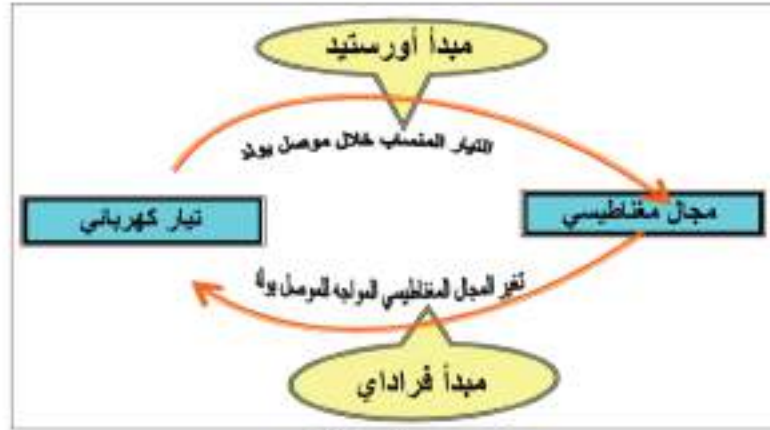

شكل (8)

وهي إمكانية توليد تيار كهربائي في حلقة موصلة مغلقة (أو ملف من سلك موصل) وذلك بواسطة مجال مغناطيسي متغير يواجه تلك الحلقة أو الملف. وهناك طرائق عدة يستعمل فيها المجال المغناطيسي في توليد تيار كهربائي، لاحظ المخطط الموضح في الشكل (8) الذي يمثل مبدأ أورستيد ومبدأ فراداي، فهما يكملان بعضهما بعضاً.



شكل (9-a)

الشكل (9-a) يبين لنا إحدى هذه الطرائق، إذ يُظهر الشكل ساقاً مغناطيسية وملفاً من سلك موصل مربوط بين طرفي أميتر رقمي (digital ammeter).

فعندما تكون الساق في حالة سكون نسبة الملف نلاحظ إن قراءة الأميتر صفراً، فما تعليل ذلك؟

إن سبب ذلك هو إن الفيض المغناطيسي  $\Phi_B$  الذي يخترق الملف لا يتغير مع الزمن.

وذلك لعدم توافر الحركة النسبية بين المغناطيس والملف.

لذا لا ينساب تيار في الدائرة، لاحظ الشكل (9-a).

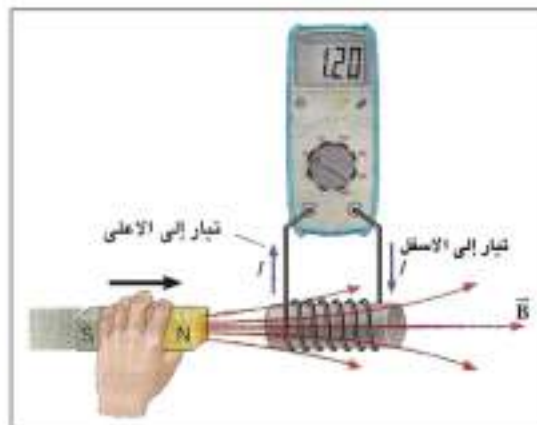

شكل (9-b)

وعندما نمسك الساق المغناطيسية باليد وقطبها الشمالي مواجهها لأحد وجهي الملف وندفعها نحو الملف وبموازاة محوره، ماذا يحصل؟

إذا تمعنا في الشكل (9-b) نعرف الجواب، نجد الاميتر يشير إلى انسياب تيار في الدائرة ويكون باتجاه معين. وتفسير ذلك هو حصول تزايد في الفيض المغناطيسي  $\Phi_B$  الذي يخترق الملف في أثناء اقتراب المغناطيس من الملف.

أما لو أُبعدت الساق المغناطيسية بالسرعة نفسها وقطبها الشمالي مواجهها لاجد وجهي الملف عن الملف وبموازاة محوره. هل سيشير الأميتر إلى انسياب تيار؟ وهل أن هذا التيار يكون بالاتجاه نفسه الذي تولد في حالة اقتراب القطب الشمالي من وجه الملف؟

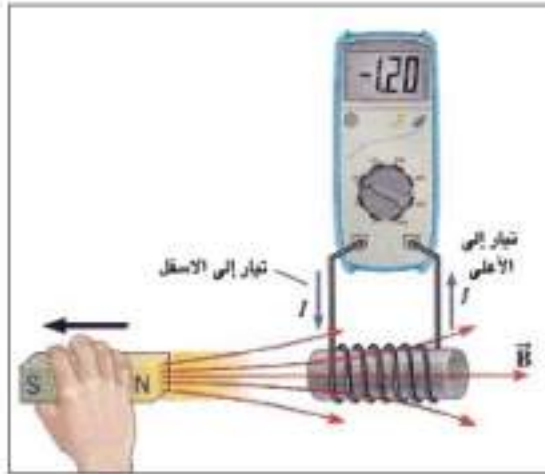

شكل (9-c)

لاحظ الشكل (9-c) وأجب عن هذا التساؤل.

يسمى التيار المنساب في الدائرة في الحالتين بالتيار المحتث.

ويرمز له بـ  $I_{ind}$  فهو تولد نتيجة حصول تغير في الفيض

المغناطيسي  $\Delta\Phi_B$  الذي يخترق الملف لوحد الزمن.

لقد وجد عمليا إن مقدار التيار المحتث يزداد بازدياد:

- سرعة الحركة النسبية بين القطب المغناطيسي والملف.

- عدد لفات الملف.

- مقدار الفيض المغناطيسي الذي يخترق الملف.

- النفوذية المغناطيسية لمادة جوف الملف (إدخال قلب من الحديد المطاوع في جوف الملف بدلا من الهواء يتسبب في ازدياد كثافة الفيض المغناطيسي).

## فكرة

لو ثبتت الساق المغناطيسية (مع بقاء قطبها الجنوبي مواجهها لاجد وجهي الملف)، ثم دفع الملف نحو الساق وبموازاة محوره. أيعكس اتجاه التيار المحتث في الملف؟ أم يكون بالاتجاه نفسه للتيار المتولد في حالة دفع الساق المغناطيسية نحو وجه الملف؟ ما تفسير جوابك؟

## اكتشاف فراداي Faraday's Discovery

4-2

يمكن إجراء تجارب عدة في المختبر لتوضيح ما استنتجه العالم فراداي في تجربته الشهيرة في الحث الكهرومغناطيسي، ومنها نستعمل ملفين يتألفان من سلكين ملفوفين حول حلقة مقفلة من الحديد المطاوع، إذ ربط أحد الملفين على التوالي مع بطارية ومفتاح (الدائرة التي على جهة اليسار) كما تلاحظها في الشكل (10-a)

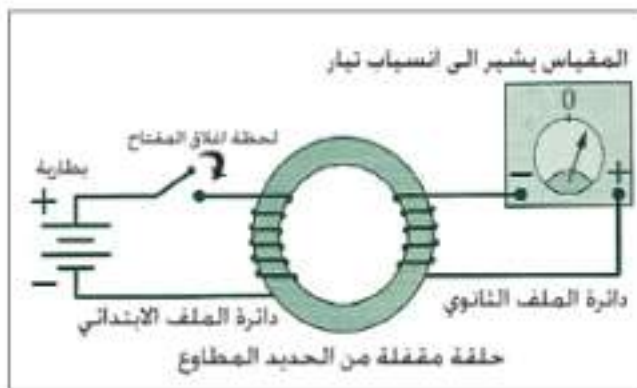

شكل (10-a)

وتسمى بدائرة الملف الابتدائي، في حين ربط الملف الآخر

بين طرفي جهاز يتحسس بالتيارات صغيرة المقدار صفهه

في وسط التدريجة (الدائرة التي على جهة اليمين) وتسمى

بدائرة الملف الثانوي. لاحظ فراداي انحراف مؤشر المقياس

المربوط مع الملف الثانوي على أحد جانبي صفر التدريجة

لحظة اغلاق المفتاح المربوط مع الملف الابتدائي ثم رجوعه

إلى تدريجة الصفر لاحظ الشكل (10-a).

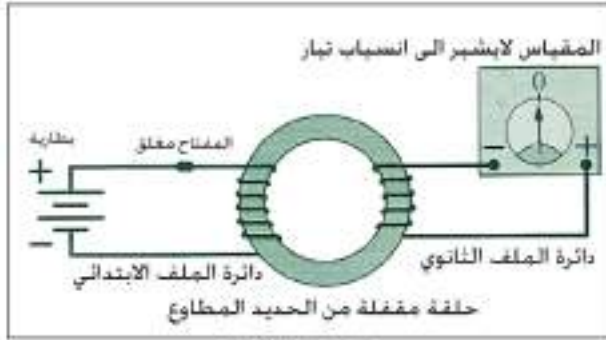

شكل (10-b)

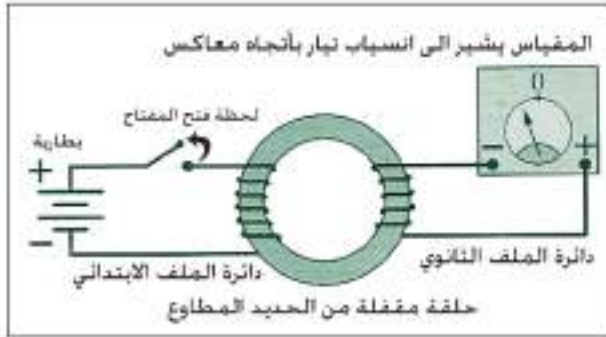

شكل (10-c)

ولعلك تتساءل عن تفسير ما حصل ؟ لقد كان انحراف مؤشر المقياس هو الدليل القاطع على انسياب تيار كهربائي في دائرة الملف الثانوي وهذا التيار قد سمي **بالتيار المحتث**. على الرغم من عدم توافر بطارية او مصدر للفولطية في هذه الدائرة. أما عودة مؤشر المقياس الى تدرج الصفر بعد اغلاق المفتاح، كان بسبب ثبوت التيار المنساب في دائرة الملف الابتدائي وعندها لا يحصل تغيرا في الفيض المغناطيسي الذي يخترق الملف الثانوي لوحدته الزمن  $(\frac{\Delta\Phi_B}{\Delta t})$ . لاحظ الشكل (10-b) كما لاحظ العالم فراادي انحراف مؤشر المقياس ثانية لحظة فتح المفتاح ولكن إلى الجانب الاخر للصفر في هذه المرة لاحظ الشكل (10-c) ثم عودته إلى تدرج الصفر. والذي لفت انتباه فراادي ان هذا التأثير (انسياب التيار في دائرة الثانوي) قد حصل فقط خلال مرحلتي نمو التيار وتلاشيه في دائرة الملف الابتدائي.

وبما إن عمليتي تنامي التيار وتلاشيه في دائرة الملف الابتدائي تتسببان في تزايد وتناقص الفيض المغناطيسي الذي يخترق قلب الحديد الملفوف حوله الملفين، مما جعل فراادي ينتبه إلى ضرورة توافر العامل الأساسي لتوليد التيار المحتث في دائرة مغلقة، وهو **حصول تغير في الفيض المغناطيسي الذي يخترق الملف لوحدته الزمن**.

وبناءً على ذلك استنتج فراادي ما يأتي:

" يتولد تيار محتث في دائرة كهربائية مغلقة (مثل ملف سلكي او حلقة موصلة)، فقط عندما يحصل تغير في الفيض المغناطيسي الذي يخترق تلك الدائرة لوحدته الزمن  $(\frac{\Delta\Phi_B}{\Delta t})$  ."

وبعد تلك المشاهدات الناجحة والمثيرة للدهشة، أعطى فراادي أخيراً تفسيراً فيزيائياً لسبب فشل المحاولات العملية التي سبقت اكتشافه في توليد تيار كهربائي بوساطة مجال مغناطيسي، إذ كانت جميع تلك المحاولات تعتمد على المجالات المغناطيسية الثابتة فقط.

ولتوضيح مفهوم ظاهرة الحث الكهرومغناطيسي بعد الاكتشاف المهم لفراادي، أُجريت تجارب عدة لتوليد تيار محتث في دائرة كهربائية مغلقة لاتحتوي بطارية أو مصدراً للفولطية.

ادوات النشاط:

ملفان سلكيان مجوفان مختلفان في أقطارهما (يمكن ادخال احدهما في الآخر)، كلفانوميتر صفرة في وسط التدريجة، ساق مغناطيسية، أسلاك توصيل، بطارية، مفتاح كهربائي.

خطوات النشاط:

أولاً:

- تربط طرفي أحد الملفين بوساطة اسلاك التوصيل مع طرفي الكلفانوميتر.
- نجعل الساق المغناطيسية وقطبها الشمالي مواجهها للملف وفي حالة سكون نسبة للملف. هل نلاحظ حصول انحراف لمؤشر الكلفانوميتر؟ سنجد أن مؤشر الكلفانوميتر يبقى ثابتاً عند صفر التدريجة، أي لايشير الى انسياب تيار في دائرة الملف. لاحظ الشكل (11-a).



شكل (11-a)

- ندفع الساق المغناطيسية نحو وجه الملف، ثم نبعدها عنه، ماذا نلاحظ؟ نجد أن مؤشر الكلفانوميتر ينحرف على أحد جانبي صفر التدريجة (عند تقريب الساق) وينحرف باتجاه معاكس (عند ابعادهما)، مشيراً الى انسياب تيار محتث في دائرة الملف في الحالتين. لاحظ شكل (11-b).

ثانياً:

- نربط طرفي ملف اخر (ويسمى بالملف الابتدائي) بين قطبي البطارية بوساطة اسلاك التوصيل للحصول على مغناطيس كهربائي.
- نحرك الملف المتصل بالبطارية (الملف الابتدائي) أمام وجه الملف الثانوي المتصل بالكلفانوميتر بتقريبه مرة من وجه الملف الثانوي وابعاده مرة أخرى وبموازاة محوره. ماذا نلاحظ؟



شكل (11-b)

- نجد ان مؤشر الكلفانوميتر ينحرف على أحد جانبي الصفر مرة وباتجاه معاكس مرة أخرى وبالتعاقب مشيراً الى انسياب تيار محتث في دائرة الملف الثانوي ثم عودته إلى الصفر عندما لا يحصل توافر الحركة النسبية بين الملفين. لاحظ شكل (11-c).



شكل (11-c)



شكل (11-d)

- نربط مفتاح كهربائي في دائرة الملف الابتدائي ونجعله مفتوحاً.
- ندخل الملف الابتدائي في جوف الملف الثانوي ونحافظ على ثبوت أحد الملفين نسبة إلى الآخر. هل ينحرف مؤشر الكلفانوميتر؟
- نغلق ونفتح المفتاح في دائرة الملف الإبتدائي. ماذا نلاحظ؟
- نجد ان مؤشر الكلفانوميتر يتذبذب بانحرافه على جانبي الصفر باتجاهين متعاكسين فقط في لحظتي اغلاق وفتح المفتاح في دائرة الملف الابتدائي وعلى التعاقب، مشيراً الى انسياب تيار محث في دائرة الملف الثانوي خلال تلك اللحظتين. لاحظ شكل (11-d).

نستنتج من كل نشاط من الانشطة الثلاث ما يأتي:

- تُستحث قوة دافعة كهربائية ( $\epsilon_{ind}$ ) وينساب تيار محث ( $I_{ind}$ ) في دائرة كهربائية مغلقة (حلقة موصلة أو ملف) فقط عند حصول تغير في الفيض المغناطيسي الذي يخترق تلك الدائرة لوحدة الزمن، (على الرغم من عدم توافر بطارية في تلك الدائرة).
- تكون قطبية القوة الدافعة الكهربائية المحثية ( $\epsilon_{ind}$ ) واتجاه التيار المحث ( $I_{ind}$ ) في الدائرة الكهربائية باتجاه معين عند تزايد الفيض المغناطيسي الذي يخترقها ويكونان باتجاه معاكس عند تناقص هذا الفيض.

## القوة الدافعة الكهربائية الحركية ( $\epsilon_{motional}$ ) (emf) Motional

5-2

نحصل على قوة دافعة كهربائية محثية عند تحريك ساق موصلة داخل مجال مغناطيسي منتظم تسمى **بالقوة الدافعة الكهربائية الحركية**. وهذه تعد حالة خاصة من حالات الحث الكهرومغناطيسي.

نتيجة لحركة الساق الموصلة داخل المجال المغناطيسي تتأثر الشحنات الموجبة للساق بقوة مغناطيسية  $(F_{Bl} = qvB \sin\theta)$ .

وعندما تكون حركة الساق عمودية على الفيض المغناطيسي فإن هذه القوة تعطي بالعلاقة الآتية:

$$(F_{Bl} = qvB)$$

وتؤثر في اتجاه موازٍ لمحور الساق فتعمل هذه القوة على فصل الشحنات الموجبة عن الشحنات السالبة، إذ تتجمع الشحنات الموجبة في أحد طرفي الساق والشحنات السالبة في طرفها الآخر.

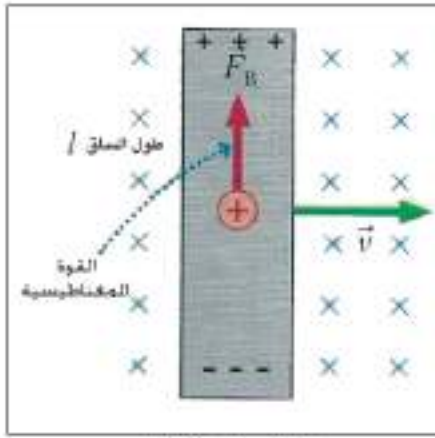

شكل (12-a)

الشكل (12-a) يبين تجمع الشحنات الموجبة عند طرفها العلوي والشحنات السالبة عند طرفها السفلي، وذلك على وفق قاعدة الكف اليمنى. وفي الحالة التي تكون فيها كثافة الفيض المغناطيسي ( $\vec{B}$ ) باتجاه عمودي على الصفحة ونحو الداخل، وحُرِكت الساق بسرعة  $\vec{v}$  نحو اليمين وفي مستوي الصفحة.

ويستمر تجمع الشحنات المختلفة في طرفي الساق مع استمرار حركتها داخل المجال المغناطيسي. فيتولد فرق جهد كهربائي بين طرفي الساق يسمى القوة الدافعة الكهربائية الحركية ( $\mathcal{E}_{\text{motional}}$ ).

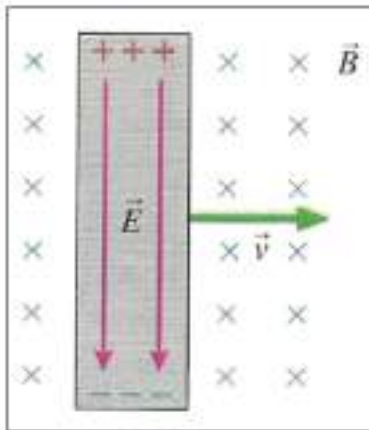

شكل (12-b)

فينشأ نتيجة لذلك مجال كهربائي  $\vec{E}$  يتجه نحو الأسفل، لاحظ الشكل (12-b). والمجال الكهربائي المتولد سيؤثر بدوره في هذه الشحنات بقوة ( $F_E = qE$ ) ويتبين هنا ان اتجاه القوة التي يؤثر بها المجال الكهربائي  $\vec{F}_E$  نحو الأسفل وباتجاه مواز لمحور الساق ايضا ان تكون معاكسة لاتجاه القوة التي يؤثر بها المجال المغناطيسي  $\vec{F}_B$  في تلك الشحنة التي تؤثر نحو الأعلى، وكلا القوتين في مستوي واحد وبخط فعل مشترك. لاحظ الشكل (12-c). وعند تساوي مقداري

هاتين القوتين تحصل حالة الاتزان. أي ان:  $\vec{F}_E = \vec{F}_B$

$$qE = qvB$$

عندئذ نحصل على العلاقة التالية:  $E = vB$

وبما أن انحدار الجهد الكهربائي يساوي مقدار المجال الكهربائي أي

$$(\Delta V / \ell = E)$$

إذ أن  $\ell$  تمثل طول الساق داخل المجال المغناطيسي فتكون:  $\Delta V / \ell = vB$

وبهذا فان فرق الجهد الكهربائي بين طرفي الساق يكون: ( $\Delta V = vB\ell$ )

ويعتمد فرق الجهد بين طرفي الساق على مقدار كثافة الفيض المغناطيسي  $\vec{B}$  والسرعة  $v$  التي تتحرك بها الساق داخل المجال المغناطيسي:

فالقوة الدافعة الحركية المتولدة على طرفي موصل طوله  $\ell$  متحركا بسرعة  $v$  عموديا

على اتجاه كثافة الفيض المغناطيسي  $\vec{B}$  وتعطى بالعلاقة التالية:  $\mathcal{E}_{\text{motional}} = vB\ell$

### فكر:

لو انعكس اتجاه حركة الساق أو انعكس اتجاه المجال المغناطيسي،

هل تنعكس قطبية القوة الدافعة الكهربائية الحركية ( $\mathcal{E}_{\text{motional}}$ ) .

لقد قام علماء الفضاء في عام 1996 بتجارب للاستفادة من المجال المغناطيسي الأرضي في توليد قوة دافعة كهربائية حركية ( $\mathcal{E}_{\text{motional}}$ ) على طرفي سلك معدني طويل في أثناء حركة السلك نسبةً إلى المجال المغناطيسي الأرضي، إذ ربط أحد طرفي السلك في المركبة الفضائية كولومبيا وسحب في الفضاء.

## التيار المحث Induced Current

6-2

والآن يحق لك أن تتساءل، ما الأجراء العملي المطلوب اتخاذه لكي ينساب تيار محث في الساق المتحركة داخل مجال مغناطيسي؟

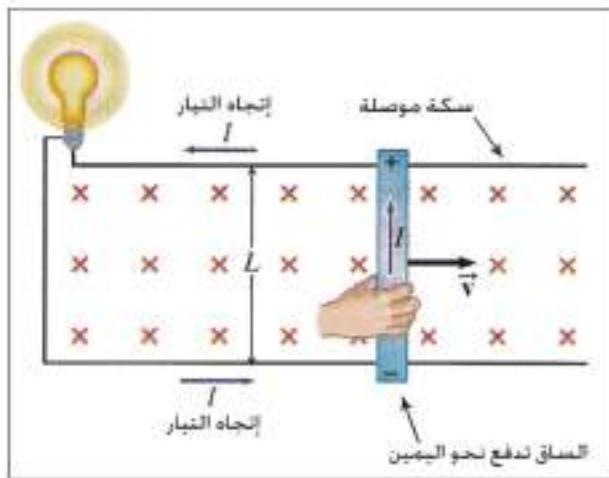

شكل (13)

للإجابة عن هذا السؤال، نضع هذه الساق في دائرة كهربائية مغلقة، وتتم هذه العملية بجعل الساق تنزلق بسرعة  $v$  نحو اليمين على طول سكة موصلة بشكل حرف  $U$  مربوط معها مصباح كهربائي على التوالي، وتثبت السكة على منضدة أفقية لاحظ الشكل (13). وبهذا الترتيب نجد أن الساق والسكة والمصباح يشكلان دائرة كهربائية مغلقة.

فإذا سُلط مجال مغناطيسي منتظم كثافة فيضه  $\vec{B}$  باتجاه عمودي على مستوي تلك الدائرة (اتجاهه داخل الورقة مثلا كما مبين في الشكل (13))، ستتأثر الشحنات الموجبة في الساق بقوة مغناطيسية تدفعها نحو أحد طرفي الساق، والشحنات السالبة تدفع نحو طرفها الآخر، ولكن في هذه الحالة ستكون  $(F_{B1} = qvB)$ . وبما أن الدائرة مغلقة فإن الشحنات تستمر في الحركة ولا تتجمع عند طرفي الساق، ونتيجة لذلك ينساب تيار في الدائرة يسمى **بالتيار المحث**. ويدل على انسياب التيار في الدائرة توهج المصباح المربوط على التوالي مع السكة.

ولو طبقنا قاعدة الكف اليمنى على الشحنة الموجبة، يكون اتجاه التيار المحث في الدائرة معاكسا لاتجاه دوران عقارب الساعة. فإذا كانت المقاومة الكلية في الدائرة ( $R$ ) فإن التيار المحث في هذه الدائرة يعطى بالعلاقة الآتية:

$$I = \frac{\mathcal{E}_{\text{motional}}}{R} \rightarrow I = \frac{vB\ell}{R}$$

ونتيجة لانسياب التيار المحث في الساق باتجاه عمودي على الفيض المغناطيسي تظهر قوة مغناطيسية ( $F_{B2}$ ) تؤثر في هذه الساق تعطى بالعلاقة الآتية ( $F_{B2} = I \ell B$ ) (التي سبق أن درستها).



وبتطبيق قاعدة الكف اليمنى نجد ان القوة  $\vec{F}_{B2}$  تؤثر باتجاه عمودي على الساق ونحو اليسار اي باتجاه معاكس لاتجاه السرعة  $v$  التي تتحرك بها الساق، لذا فإن هذه القوة تعمل على عرقلة حركة الساق، فتتسبب في تباطؤ حركة الساق. لاحظ الشكل (14). ولكي نجعل هذه الساق تتحرك بسرعة ثابتة تحت هذه الظروف، يتطلب تسليط قوة خارجية  $\vec{F}_{pull}$  تسحب الساق نحو اليمين ومقدارها يعطى بالعلاقة التالية:

$$F_{pull} = F_{B2} = I \ell B = \left( \frac{vB\ell}{R} \right) B\ell = \frac{vB^2\ell^2}{R}$$

**فكرة**

هل ينساب تيار محث في الدائرة الموضحة في الشكل (15) اذا كان جوابك نعم، عين اتجاه التيار المحث فيها.

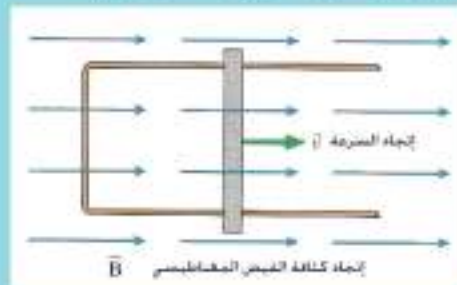

شكل (15)

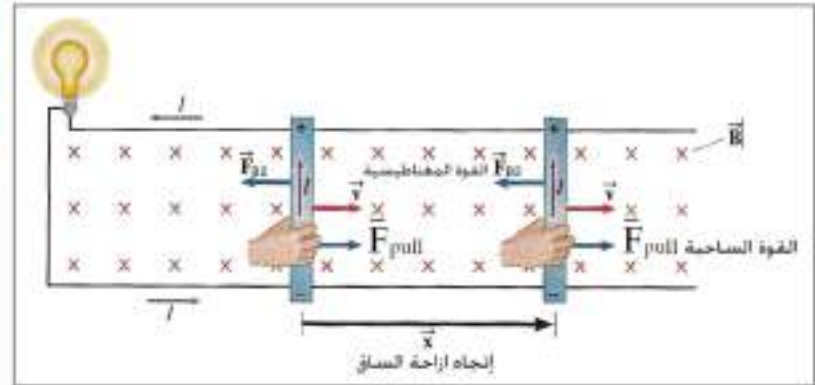

شكل (14)

## الحث الكهرومغناطيسي و مبدأ حفظ الطاقة

7-2

### Electromagnetic induction & principle of conservation of enrgy

إن عملية سحب الساق الموصلة بازاحة معينة داخل مجال مغناطيسي، تعني انه قد أنجز شغل في تحريك الساق، فما مصير الطاقة المخزنة في الساق نتيجة لذلك الشغل؟ أتبدت هذه الطاقة في الساق أم حفظت فيها أثناء حركة الساق في المجال المغناطيسي؟

للجواب عن ذلك عليك أن تتذكر معلوماتك عن القدرة (power) التي تعرف بأنها المعدل الزمني للشغل المنجز ( $P = \text{Work} / \text{time}$ ) وبما ان القوة الساحبة قد سببت الحركة بسرعة  $v$  فان القدرة المكتسبة في الدائرة تعطى بالعلاقة التالية:

$$P = F_{pull} \cdot v = \frac{v^2 B^2 \ell^2}{R}$$

وهنا نجد أن الدائرة الكهربائية تتسبب في تبديد القدرة بشكل قدرة حرارية تظهر في المقاومة الكلية  $R$  في الدائرة (عناصر الدائرة واسلاك الربط)، والقدرة المتبددة ( $P_{dissipated}$ ) في المقاومة التي ينساب فيها تيار محث  $I_{ind}$  تعطى بالعلاقة الآتية:

$$P_{dissipated} = I^2 R = \frac{v^2 B^2 \ell^2}{R}$$

لاحظ ان العلاقتين المذكورتين آنفاً متساويتان. ماذا يعني لك ذلك ؟

الجواب عن ذلك: يعني أن المعدل الزمني للشغل المنجز في تحريك الساق الموصلة خلال المجال المغناطيسي يساوي بالضبط القدرة المتبددة في المقاومة الكلية لهذه الدائرة بشكل حرارة او اي نوع من القدرة في الحمل. وهذا يعد تطبيقاً لقانون حفظ الطاقة.

### مثال (1)

افرض أن ساقاً موصلة طولها 1.6m انزلت على سكة موصلة بانطلاق 5m/s باتجاه عمودي على مجال مغناطيسي منتظم كثافة فيضه 0.8T. وكانت مقاومة المصباح المربوط مع السكة على التوالي 128Ω لاحظ الشكل (16)

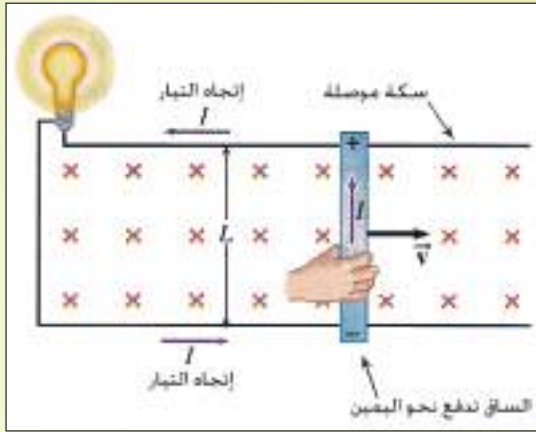

شكل (16)

(اهمل المقاومة الكهربائية للساق والسكة) واحسب مقدار:

- 1- القوة الدافعة الكهربائية الحركية المحتثة.
- 2- التيار المحتث في الدائرة.
- 3- القدرة الكهربائية المجهزة للمصباح

### الحل

1- نطبق العلاقة التالية لحساب القوة الدافعة الكهربائية الحركية المحتثة:

$$\varepsilon_{\text{motional}} = vB\ell$$

$$\varepsilon_{\text{motional}} = 5\text{m/s} \times 0.8\text{T} \times 1.6\text{m} = 6.4\text{V}$$

2- نطبق العلاقة التالية لحساب التيار:

$$I_{\text{ind}} = \frac{\varepsilon_{\text{motional}}}{R} = \frac{6.4\text{V}}{128\Omega} = 0.05\text{A}$$

3- نطبق العلاقة التالية لحساب القدرة المتبددة في مقاومة الدائرة:

$$P_{\text{dissipated}} = I^2R = (0.05\text{A})^2 \times 128\Omega = 0.32\text{W}$$

لقد عرفنا أن العامل الأساسي لتوليد القوة الدافعة الكهربائية المحتثة ( $\epsilon_{ind}$ ) هو حصول تغير في الفيض الهمغناطيسي ( $\Phi_B$ ) الذي يخترق حلقة موصلة او ملف سلكي، ويمكن تحقيق ذلك بطرائق عدة (فضلاً عما تعلمناه وهو توافر الحركة النسبية بين الساق الهمغناطيسية والحلقة الموصلة او الملف السلكي) منها:

أولاً:



شكل (17)

تغيير قياس الزاوية  $\theta$  بين متجه المساحة  $\vec{A}$  ومتجه كثافة الفيض الهمغناطيسي  $\vec{B}$ .

وابسط مثال عن ذلك دوران ملف نواة المولد الكهربائي داخل مجال همغناطيسي منتظم، لاحظ الشكل (17).

(متجه المساحة  $\vec{A}$  يمثله العمود المقام على المساحة  $A$ ).

ولنفرض مجال همغناطيسي كثافة فيضه  $\vec{B}$  منتظمة يخترق حلقة موصلة ومتجه مساحتها السطحية  $\vec{A}$  يصنع زاوية حادة قياسها  $\theta$  مع متجه  $\vec{B}$  لاحظ الشكل (18) ففي هذه الحالة يعطى الفيض الهمغناطيسي  $\Phi_B$  الذي يخترق تلك المساحة بالعلاقة الآتية:

$$\Phi_B = B A \cos \theta, \text{ ومقداره: } \Phi_B = \vec{B} \cdot \vec{A}$$

فمركبة كثافة الفيض الهمغناطيسي ( $B \cos \theta$ ) العمودية على مستوي

الحلقة هي التي تحدد مقدار الفيض الهمغناطيسي الذي يخترق الحلقة.

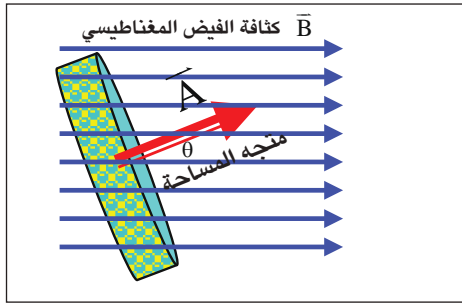

شكل (18)

أما إذا كانت كثافة الفيض الهمغناطيسي  $\vec{B}$  عمودية على مستوي الحلقة لاحظ الشكل (19) فيكون الفيض الهمغناطيسي الذي يخترق مساحة الحلقة عندئذ باعظم مقدار وفي هذه الحالة تكون الزاوية  $\theta$  بين متجه المساحة  $\vec{A}$  ومتجه كثافة الفيض الهمغناطيسي  $\vec{B}$  المنتظم تساوي صفراً ( $\theta=0^\circ$ ).

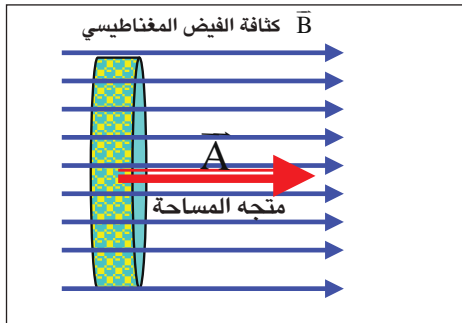

شكل (19)

$$\Phi_B = B A \cos \theta = B A \cos 0^\circ \text{ فيكون:}$$

$$\Phi_B = B A$$

وإذا كانت كثافة الفيض الهمغناطيسي  $\vec{B}$  بموازية مستوي الحلقة

لاحظ الشكل (20) ففي هذه الحالة لا يتوافر فيض همغناطيسي يخترق الحلقة.

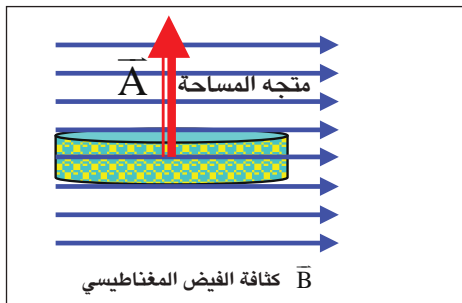

شكل (20)

أي أن: الزاوية  $\theta$  بين متجه المساحة  $\vec{A}$  ومتجه كثافة الفيض المغناطيسي  $\vec{B}$  المنتظم ( $\theta=90^\circ$ ) فتكون:

$$\Phi_B = B A \cos \theta = B A \cos 90^\circ = 0$$

$$\Phi_B = \text{zero}$$

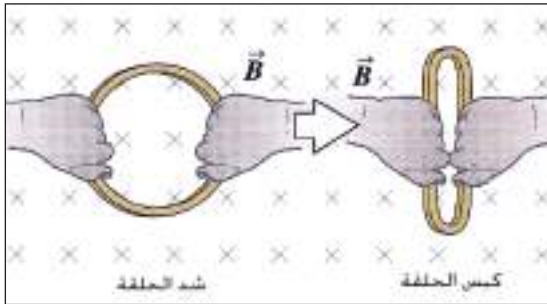

شكل (21-a)

ثانياً:

تغيير مساحة الحلقة المواجهة للفيض المغناطيسي المنتظم.

ويتم ذلك مثلاً بكبس الحلقة أو شدها من جانبيها المتقابلين

فتقل بذلك المساحة  $A$ ، لاحظ الشكل (21-a)

وبالإمكان زيادة المساحة وذلك بازاحة الساق الموضحة في الشكل (21-b) نحو اليمين فتتغير المساحة من

$A_0 = X_0 L$  الى  $A = X L$  ومنها نجد ان  $(\Delta A = A - A_0)$  وبهذا فإن التغير في الفيض المغناطيسي:

$$\Delta \Phi_B = B \cdot \Delta A$$

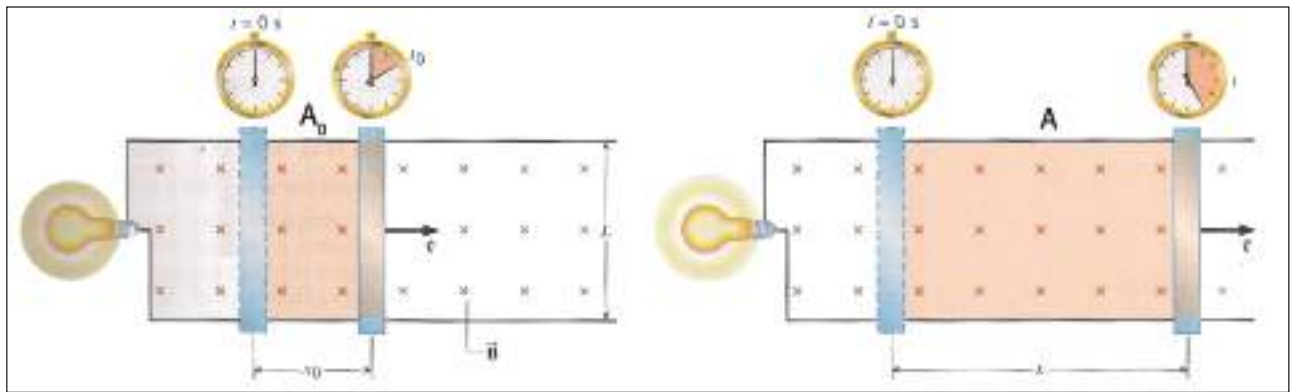

شكل (21-b)

ثالثاً: بتحريك الحلقة الموصلة بمستوي عمودي على فيض مغناطيسي منتظم:

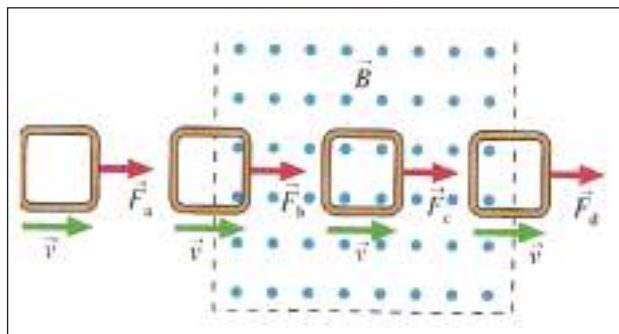

شكل (22)

(دفع الحلقة لإدخالها في مجال مغناطيسي منتظم

أو سحبها لإخراجها منه) لاحظ الشكل (22)

ينتج عن ذلك تغيراً في الفيض المغناطيسي الذي

يخترق الحلقة لوحدة الزمن في أثناء دخول الحلقة في

المجال المغناطيسي أو في أثناء خروجها من المجال.

أن وحدة الفيض المغناطيسي  $\Phi_B$  في النظام الدولي للوحدات هي Weber ويرمز لها Wb

أما المعدل الزمني للتغير في الفيض المغناطيسي  $(\Delta \Phi_B / \Delta t)$  في النظام الدولي للوحدات فيقاس بوحدات

(Weber / second). عندئذ تكون القوة الدافعة الكهربائية المحتثة  $(\epsilon_{ind})$  مقاسة بوحدة Volt.

## مثال (2)

حلقة دائرية موصلة قطرها (0.4m) وضعت داخل مجال مغناطيسي منتظم كثافته فيضه ( $B=0.5T$ ) ويتجه باتجاه مواز لمتجه مساحة الحلقة  $\vec{A}$ .

a- احسب مقدار الفيض المغناطيسي الذي يخترق الحلقة لاحظ الشكل (23-a).

b- ما مقدار الفيض المغناطيسي، على فرض ان الحلقة دارت باتجاه معاكس دوران عقارب الساعة لحين صار متجه المساحة  $\vec{A}$  يصنع زاوية ( $\theta=45^\circ$ ) مع اتجاه كثافة الفيض المغناطيسي ( $\vec{B}$ ). لاحظ الشكل (23-b).

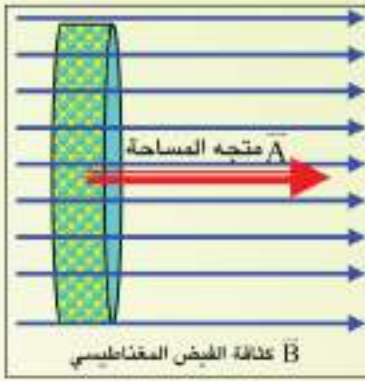

شكل (23-a)

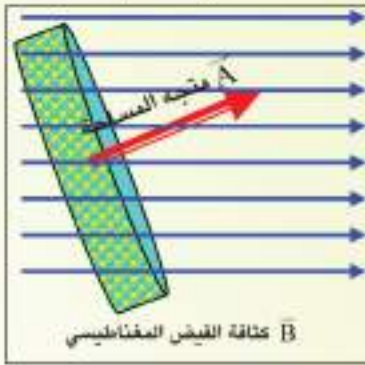

شكل (23-b)

## الحل

ابتداءً نحسب مقدار مساحة الحلقة:

$$A = \pi r^2 = 3.14 \times (0.2)^2 = 12.56 \times 10^{-2} \text{ m}^2$$

a- لحساب الفيض المغناطيسي عندما ( $\theta=0^\circ$ ) نطبق العلاقة الآتية:

$$\Phi_B = BA$$

$$\Phi_B = 0.5 \times 12.56 \times 10^{-2} = 6.28 \times 10^{-2} \text{ Wb}$$

b- بعد دوران الحلقة زاوية قياسها  $45^\circ$  نطبق العلاقة الآتية:

$$\Phi_B = B A \cos \theta = B A \cos 45^\circ$$

$$\Phi_B = 0.5 \times 12.56 \times 10^{-2} \cos 45^\circ$$

$$\Phi_B = 6.28 \times 10^{-2} \times 0.707 = 4.44 \times 10^{-2} \text{ Wb}$$

## قانون فراداي Faraday's Law

## 9-2

من كل المشاهدات المذكورة آنفاً أصبح معلوماً أنه "تنشأ قوة دافعة كهربائية محتثة ( $\epsilon_{ind}$ ) وينساب تيار محتث في حلقة موصلة مغلقة اذا تغير الفيض المغناطيسي الذي يخترق الحلقة لوحدة الزمن (لاي سبب كان)". لقد وضع فراداي قانونا في الحث الكهرومغناطيسي لا يحدد ولا يشترط فيه الكيفية التي يجب أن يتم فيها حصول التغير في الفيض المغناطيسي. وقانون فراداي في الحث الكهرومغناطيسي يعد قانونا تجريبيا وينص على ان: "مقدار القوة الدافعة الكهربائية المحتثة ( $\epsilon_{ind}$ ) في حلقة موصلة يتناسب طرديا مع المعدل الزمني للتغير في الفيض المغناطيسي الذي يخترق الحلقة". والصيغة الرياضية لقانون فراداي هي:

$$\epsilon_{ind} = -\frac{\Delta\Phi_B}{\Delta t}$$

\* الإشارة السالبة في قانون فراداي وضعت على وفق قانون لنز الذي (سندرسه لاحقاً) للدلالة على قطبية القوة الدافعة الكهربائية المحتثة. وهذه القطبية تحدد الاتجاه الذي ينساب فيه التيار المحتث في الحلقة أو الملف.

بما أن مقدار التغير في الفيض المغناطيسي يعطى بالعلاقة التالية:  $\Delta\Phi_B = \Delta(B A \cos \theta)$  فإن أي تغير يحصل في أحد العوامل الثلاث (كثافة الفيض المغناطيسي  $B$ ، المساحة  $A$ ، الزاوية  $\theta$ ) مع الزمن أو جميعها، تنشأ قوة دافعة كهربائية محتثة ( $\epsilon_{ind}$ ) وإذا كان لدينا ملف سلبي بدلاً من الحلقة عدد لفاته  $N$  فإن قانون فراداي يعطى بالعلاقة الآتية:

$$\epsilon_{ind} = -N \frac{\Delta\Phi_B}{\Delta t}$$

يتضح من قانون فراداي أنه تتولد قوة دافعة كهربائية محتثة ( $\epsilon_{ind}$ ) بمقدار أكبر كلما كان المعدل الزمني للتغير في الفيض المغناطيسي  $\frac{\Delta\Phi_B}{\Delta t}$  الذي يخترق الحلقة أو الملف كبيراً، أما قطبية القوة الدافعة الكهربائية المحتثة فتعتمد على ذلك الفيض المغناطيسي فيما إذا كان متزايداً أو متناقصاً.

### مثال (3)

الشكل (24) يوضح ملفاً يتألف من 50 لفة متماثلة ومساحة اللفة الواحدة ( $20 \text{ cm}^2$ ). فإذا تغيرت كثافة الفيض المغناطيسي الذي يخترق اللفة من ( $0.0\text{T}$  إلى  $0.8\text{T}$ ) خلال زمن  $0.4\text{s}$  احسب:

- 1- معدل القوة الدافعة الكهربائية المحتثة ( $\epsilon_{ind}$ ) في الملف.
- 2- مقدار التيار المنساب في الدائرة إذا كان الملف مربوط بين طرفي كلفانوميتر و المقاومة الكلية في الدائرة ( $80\Omega$ ).

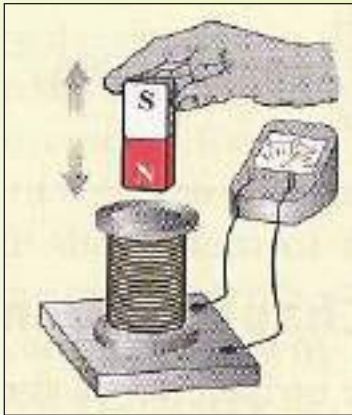

الشكل (24)

### الحل

1- نطبق العلاقة التالية لحساب مقدار القوة الدافعة الكهربائية:

$$\epsilon_{ind} = -N \frac{\Delta\Phi_B}{\Delta t}$$

$$\epsilon_{ind} = -N \frac{A \cdot \Delta B}{\Delta t}$$

$$\epsilon_{ind} = -50 \times (20 \times 10^{-4}) \cdot (0.8\text{T} - 0.0\text{T}) / 0.4 = -0.2\text{V}$$

(الإشارة السالبة تدل على أن القوة الدافعة الكهربائية تعاكس المسبب الذي ولدها وهو المعدل الزمني للتغير بالفيض المغناطيسي على وفق قانون لنز).

2- لحساب التيار نطبق العلاقة الآتية:

$$I = \frac{\epsilon_{ind}}{R} = \frac{0.2}{80} = 2.5 \times 10^{-3} \text{ A}$$

## تذكر

- لكي ينساب تيار كهربائي في دائرة مغلقة، يجب أن يتوافر في تلك الدائرة مصدر للقوة الدافعة الكهربائية (تجهزها مثلا بطارية او مولد في تلك الدائرة).
- ولكي ينساب تيار محث في دائرة مغلقة، مثل حلقة موصلة مغلقة او ملف (لاحتوي بطارية او مولد)، يجب أن تتوافر قوة دافعة كهربائية محثة، والتي تتولد بوساطة تغير في الفيض المغناطيسي الذي يخترق تلك الحلقة لوحدة الزمن.

## قانون لنز Lenz's Law

10-2

بعد دراستنا لقانون فراداي توضح لنا، كيف يمكننا عمليا توليد تيار محث في دائرة كهربائية مغلقة. ولكن يبقى سؤال يطرح نفسه، هل أن تحديد اتجاه التيار المحث في الدائرة الكهربائية له مغزى كبير؟ وما هو تأثير المجال المغناطيسي الذي يولده التيار المحث (المجال المغناطيسي المحث) في العامل الأساسي الذي ولد هذا التيار؟

لقد أجاب العالم لنز عن هذين السؤالين من خلال قانونه الشهير (يسمى قانون لنز)، الذي ينص على أن:

**"التيار المحث في دائرة كهربائية مغلقة يمتلك اتجاها بحيث ان مجاله المغناطيسي المحث يكون معاكسا بتأثيره للتغير في الفيض المغناطيسي الذي ولد هذا التيار"**

لذا يعد قانون لنز الطريقة الملائمة التي تعين فيها اتجاه التيار المحث في حلقة موصلة مغلقة، ولكي نفهم قانون لنز عمليا وبوضوح أكثر، نبحث عن اجابة للسؤال:

كيف يمكن للتيار المحث ان يولد مجالا مغناطيسيا محثا يعاكس بتأثيره للمسبب الذي ولده؟ الاجابة عن ذلك، نعمل على تحريك ساق مغناطيسية بالقرب من وجه حلقة موصلة مغلقة وبموازاة محورها العمودي على وجهها والمار من مركزها.

فإذا كان القطب الشمالي للساق مواجه للحلقة:

**a- عند تقريب القطب الشمالي** من وجه الحلقة يتسبب في ازدياد الفيض المغناطيسي الذي يخترق الحلقة  $(\Delta\Phi_B / \Delta t > 0)$ ، واتجاه كثافة الفيض المغناطيسي المؤثر  $\vec{B}$  نحو الأسفل وبتزايد بالمقدار  $(\Delta B / \Delta t > 0)$ . لاحظ الشكل (25)

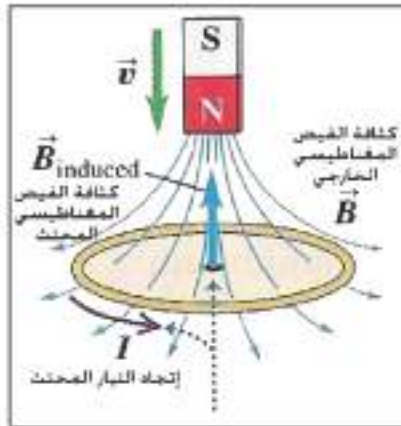

الشكل (25)

لذا يكون اتجاه التيار المحث معاكسا لاتجاه دوران عقارب الساعة (على وفق قاعدة الكف اليمنى للملف). فيولد مجالا مغناطيسيا محثا كثافته  $(\vec{B}_{ind})$ ، اتجاهاه نحو الاعلى. فيكون معاكسا لاتجاه الفيض المغناطيسي المؤثر نفسه، لكي يقاوم التزايد في الفيض المغناطيسي الذي ولد التيار المحث. اي يتولد في وجه الحلقة المقابل للقطب الشمالي N قطبا شمالياً N يتنافر مع القطب الشمالي المقترّب منه (على وفق قانون لنز).

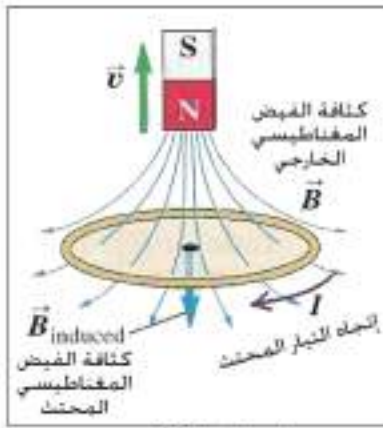

الشكل (26)

**b-** عند ابتعاد القطب الشمالي عن وجه الحلقة يتسبب في تناقص الفيض المغناطيسي الذي يخترق الحلقة، واتجاه كثافة الفيض المغناطيسي المؤثر  $\vec{B}$  نحو الأسفل، ومتناقصة بالمقدار  $(\Delta\Phi_B / \Delta t < 0)$ . لاحظ الشكل (26)

لذا يكون اتجاه التيار المحث مع اتجاه دوران عقارب الساعة (على وفق قاعدة الكف اليمنى للملف). فيولد فيضاً مغناطيسياً محثاً كثافته  $(\vec{B}_{ind})$  اتجاهه نحو الأسفل، فيكون باتجاه الفيض المغناطيسي المؤثر  $\vec{B}$  نفسه، لكي يقاوم التناقص في الفيض المغناطيسي الذي ولد التيار المحث. أي يتولد في وجه الحلقة المقابل للقطب الشمالي قطباً جنوبياً  $S$  لكي يتجاذب مع القطب الشمالي  $N$  المبتعد عنه (على وفق قانون لنز).

لعلك تتساءل ما الفائدة العملية من تطبيق قانون لنز؟

يفيدنا قانون لنز في تعيين اتجاه التيار المحث في دائرة كهربائية مغلقة، كما وأنه يعد تطبيقاً لقانون حفظ الطاقة. لأنه في كلتا الحالتين (اقتراب المغناطيس أو ابتعاد المغناطيس نسبة للحلقة) يتطلب إنجاز شغل ميكانيكي، ويتحول الشغل المنجز إلى نوع آخر من الطاقة في الحمل (عندما تكون الحلقة مربوطة بحمل) ويعد ذلك تطبيقاً لقانون حفظ الطاقة.

### تذكر

عليك التمييز بين كثافة الفيض المغناطيسي الخارجى  $\vec{B}$  الذي يتسبب تغير فيضه في توليد تيار محث في دائرة كهربائية مغلقة وذلك على وفق قانون فراداي في الحث الكهرومغناطيسي. وبين كثافة الفيض المغناطيسي المحث  $(\vec{B}_{ind})$  (الذي ولده التيار المحث) الذي يعاكس بتأثيره التغير بالفيض المغناطيسي الخارجى (العامل المسبب لتوليد التيار المحث) على وفق قانون لنز.

### فكر:

افرض أن ساقاً مغناطيسية سقطت سقوطاً حراً نحو الأسفل وهي بوضع شاقولي، وتحتها حلقة واسعة من النحاس مغلقة ومثبتة أفقياً، (باهمال مقاومة الهواء). لاحظ الشكل (27).



الشكل (27)

1- أتسقط هذه الساق بتعجيل يساوي تعجيل الجاذبية الأرضية؟

أم أكبر منه؟ أم أصغر؟

2- عين اتجاه القوة المغناطيسية التي تؤثر فيها الحلقة على الساق في

أثناء اقتراب الساق من الحلقة.



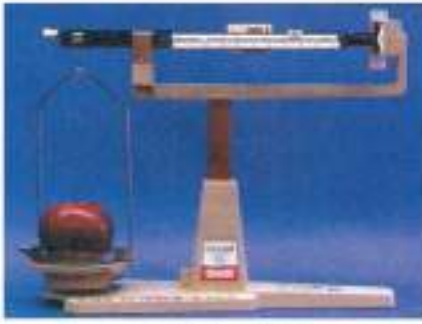

الشكل (28)

نلاحظ في عدد من الأجهزة الكهربائية [المحركات، المقاييس الكهربائية مثل الميزان الموضح في الشكل (28)، كاشفات المعادن، مكابح بعض عربات القطارات أو السيارات وغيرها] وجود صفائح معدنية ثابتة توضع مواجهة لفيض مغناطيسي متغيرا مع الزمن أو تكون تلك الصفائح متحركة نسبة لمجال مغناطيسي منتظم، لذا ستعرض تلك الصفائح دائما لفيض مغناطيسي متغير مع الزمن وعلى وفق قانون الحث الكهرومغناطيسي لفراداي تنشأ قوة دافعة كهربائية محتثة ( $\mathcal{E}_{ind}$ ) وينساب تيار محتث في تلك الصفائح وهذه التيارات تتخذ مسارات دائرية مغلقة ومتمركزة تقع في مستوي كل صفيحة وبمستويات عمودية على الفيض المغناطيسي  $\Phi_B$  المسبب لها، لاحظ الشكل (29)، تسمى هذه التيارات **بالتيارات الدوامة** (وهي تشبه التيارات الدوامة المتولدة في الماء والهواء).



الشكل (29)

من مضار التيارات الدوامة انها تتسبب في فقدان طاقة بشكل حرارة في الأجهزة أو في قلب الحديد للملفات التي تتولد فيها على وفق قانون جول. ولغرض تقليل مقدار الطاقة المتبددة بشكل حرارة كما في المحولات (مثلا) يصنع القلب بشكل صفائح من الحديد المطاوع، ترتب بموازاة الفيض المغناطيسي  $\Phi_B$  المتغير الذي يخترقها، وتكون هذه الصفائح معزولة عن بعضها ومكبوسة كبسا شديدا، لاحظ الشكل (30) فتزداد بذلك المقاومة الكهربائية إلى حد كبير داخل تلك الصفائح ويقل تبعا لذلك مقدار التيارات الدوامة.

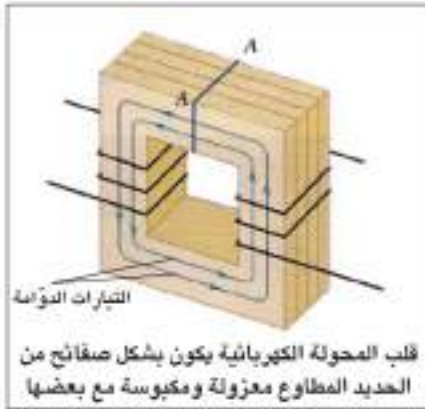

الشكل (30)

ولعلك تتساءل عن سبب نشوء التيارات الدوامة في الموصلات؟ وما تأثير المجالات المغناطيسية التي تولدها؟ وكيفية استثمارها في التقنيات الحديثة؟ لتوضيح ذلك لاحظ الشكل (31) الذي يبين صفيحة من النحاس سحبت أفقيا بين قطبي مغناطيس كهربائي كثافة فيضه  $\vec{B}$  منتظمة تتجه نحو الأسفل. ونتيجة للحركة النسبية بين الصفيحة المعدنية والفيض المغناطيسي تتولد تيارات دوامة في سطح الصفيحة على وفق قانون فراداي في الحث الكهرومغناطيسي.

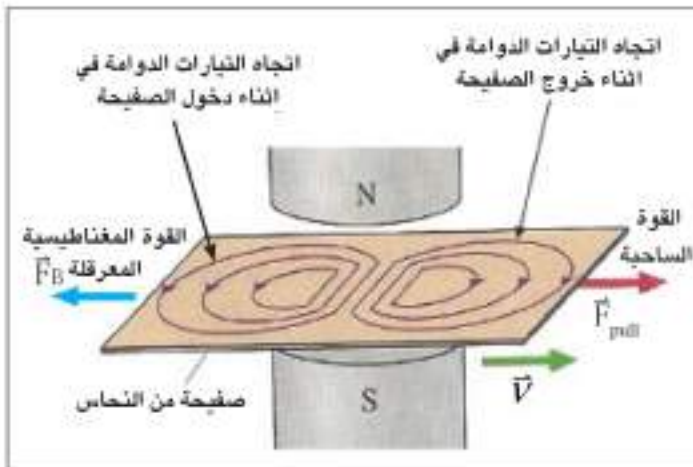

الشكل (31)

ففي أثناء خروج الجزء الأيمن للصفحة من المجال المغناطيسي، يتناقص الفيض المغناطيسي خلالها، لذا يكون اتجاه التيارات الدوامة باتجاه دوران عقارب الساعة، لكي تولد فيضا مغناطيسيا محتثا (كثافته  $\vec{B}_{ind}$ ) يعاكس المسبب الذي ولد تلك التيارات على وفق قانون لنز. فيكون اتجاه الفيض المغناطيسي المحتث نحو الاسفل (لكي يعمل على تقوية المجال المغناطيسي المؤثر المتناقص). أما جزء الصفحة الايسر، فيكون اتجاه التيارات الدوامة فيه باتجاه معاكسا لدوران عقارب الساعة للسبب نفسه.

وبالنتيجة تظهر قوة مغناطيسية ( $\vec{F}_B$ ) تتجه نحو اليسار وتكون معاكسة للقوة الساحبة فهي قوة معرقة لاتجاه الحركة، (أي تعاكس القوة الساحبة للساق ( $\vec{F}_{pull}$ )).

لتوضيح كيفية تقليل مقدار التيارات الدوامة في الموصلات تجري النشاط الآتي:

## نشاط (2)

يبين كيفية تقليل تأثير التيارات الدوامة المتولدة في الموصلات.

### أدوات النشاط:

بندولان متماثلان كل منهما بشكل صفيحة مصنوعة من مادة موصلة ضعيفة التمغنت (ليست فيرومغناطيسية من الألمنيوم مثلا) مثبتة بطرف ساق خفيفة من المادة نفسها. إحدى الصفحتين مقطعة بشكل شرائح معزولة عن بعضها مثل أسنان المشط والأخرى كاملة (غير مقطعة). مغناطيس دائم قوي (كثافة فيضه عالية)، حامل.

### خطوات النشاط:

- نزيح الصفحتين بإزاحة متساوية إلى أحد جانبي موقع استقرارهما.
- نترك الصفحتين في آن واحد لتهتز كل منهما بحرية بين قطبي المغناطيس
- ماذا نتوقع؟ أيهتز البندولان بالسعة نفسها؟ أم يختلفان؟ وما سبب ذلك؟
- الجواب عن ذلك يتوضح من مشاهدتنا للبندولين: إذ نجد أن البندول الذي يتألف من الصفحة الكاملة (غير المقطعة) يتوقف عن الحركة في أثناء مروره خلال الفجوة بين القطبين المغناطيسيين، في حين الصفحة المقطعة بشكل أسنان المشط تمر بين القطبين المغناطيسيين وتعبر إلى الجانب الآخر وتستمر بالاهتزاز على جانبي منطقة المجال المغناطيسي ذهابا وإيابا ولكن بتباطؤ قليل. لاحظ الشكل (32).



الشكل (32)

## نستنتج من النشاط:

تتولد تيارات دوامة كبيرة المقدار في الصفيحة غير المقطعة في أثناء دخولها المجال المغناطيسي بين القطبين فتكون باتجاه معين، نتيجة حصول تزايداً في الفيض المغناطيسي الذي يخترقها لوحدة الزمن  $(\frac{\Delta\Phi_{II}}{\Delta t})$  (على وفق قانون فراادي)، وتكون باتجاه معاكس في أثناء خروجها من المجال، نتيجة حصول تناقصاً في الفيض المغناطيسي  $(\frac{\Delta\Phi_{II}}{\Delta t})$  فتتولد في الحالتين قوة مغناطيسية  $\vec{F}_B$  تعرقل حركة الصفيحة (على وفق قانون

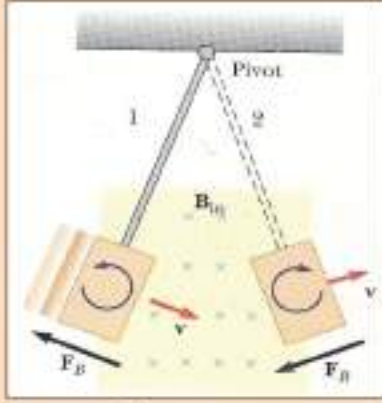

الشكل (33)

لنر) وبالنتيجة تتلاشى سعة اهتزاز الصفيحة وتتوقف عن الاهتزاز. لاحظ الشكل (33). في حين إن التيارات الدوامة المتولدة في الصفيحة المقطعة بشكل شرائح تكون صغيرة المقدار جداً فيكون تأثيرها في اهتزاز الصفيحة ضعيفاً جداً.

## فكر

ما مصير طاقة اهتزاز الصفيحة الكاملة (غير المقطعة) داخل مجال

مغناطيسي بعد توقفها عن الاهتزاز؟

تستثمر التيارات الدوامة في مكابح بعض القطارات الحديثة إذ توضع ملفات سلكية (كل منها يعمل كمغناطيس كهربائي) مقابل قضبان السكة، لاحظ الشكل (34) ففي الحركة الاعتيادية لا ينساب تيار كهربائي في تلك الملفات،

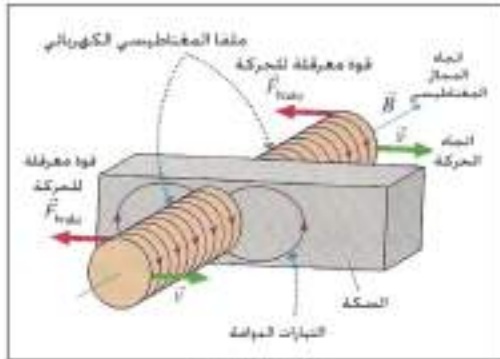

شكل (34)

ولا يقف القطار عن الحركة تغلق الدائرة الكهربائية لتلك الملفات فينساب تيار كهربائي في تلك الملفات وهذا التيار يولد مجالاً مغناطيسياً قوياً يمر خلال قضبان الحديد للسكة، ونتيجة للحركة النسبية بين المجال المغناطيسي والقضبان تتولد تيارات دوامة فيها. وعلى وفق قانون لنز تولد هذه التيارات مجالاً مغناطيسياً يعرقل تلك الحركة وهو السبب الذي ولدها. فيتوقف القطار عن الحركة.

وكذلك تستثمر التيارات الدوامة في كاشفات المعادن المستعملة حديثاً في نقاط التفتيش الأمنية وخاصة في المطارات. يعتمد عمل كاشفات المعادن على ظاهرة الحث الكهرومغناطيسي التي تسمى غالباً **الحث النبضي**

## (pulse induction).



شكل (35) (للاطلاع)

يحتوي جهاز كاشف المعادن على ملفين سلكيين أحدهما يستعمل كمرسل والآخر مستقبل، لاحظ الشكل (35) يسלט فرق جهد متناوب على طرفي ملف الأرسال فينساب في الملف تيار متناوب الذي بدوره يولد فيضاً مغناطيسياً

متناوباً، وهذا الفيض المتغير مع الزمن يحث تياراً في ملف الاستقبال ويقاس مقدار هذا التيار ابتداءً في الحالة التي لا تتوافر عندها أية مادة بين الملفين عدا الهواء.

فعند مرور أي جسم موصل معدني (لا يشترط أن يكون بشكل صفيحة) بين المستقبل والمرسل، سوف تتولد تيارات دوامة في ذلك الجسم المعدني فتعمل التيارات الدوامة المحتثة في الجسم المعدني على عرقلة التغير الحاصل في الفيض المغناطيسي المتولد في ملف الاستقبال وهذا يتسبب في تقليل التيار الابتدائي المقاس في المستقبل عما كان عليه في حالة وجود الهواء بين الملفين، وبهذا التأثير يمكن الكشف عن وجود القطع المعدنية في الحقايب اليدوية أو في ملابس الشخص.

تستعمل كاشفات المعادن أيضاً للسيطرة على الإشارات الضوئية المنصوبة في تقاطعات بعض الطرق البرية.

## المولدات الكهربائية Electric generators

12-2



شكل (36)

في بعض محطات إنتاج الطاقة الكهربائية، لاحظ الشكل (36) تعمل المولدات الكهربائية على تحويل الطاقة الميكانيكية إلى طاقة كهربائية بتأثير مجال مغناطيسي. وتكون المولدات الكهربائية بنوعين:

- 1- مولد التيار المتردد (ac) (أحادي الطور أو ثلاثي الطور).
- 2- مولد التيار المستمر (dc).

### 1- مولد التيار المتردد (ac-أحادي الطور) Single-phase (ac) generator

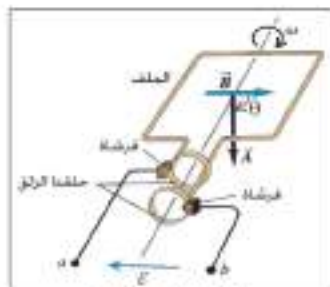

شكل (37-a)

ترتبط مع طرفي ملف النواة حلقتان معدنيتان تسميان بحلقتي الزلق وتوصلان مع الدائرة الخارجية بواسطة فرشتان من الكربون (كما عرفت في دراستك السابقة)

الشكل (37-a) يبين ملفاً سلكياً لنواة مولد كهربائي متناوب أحادي الطور تدور داخل مجال مغناطيسي منتظم.

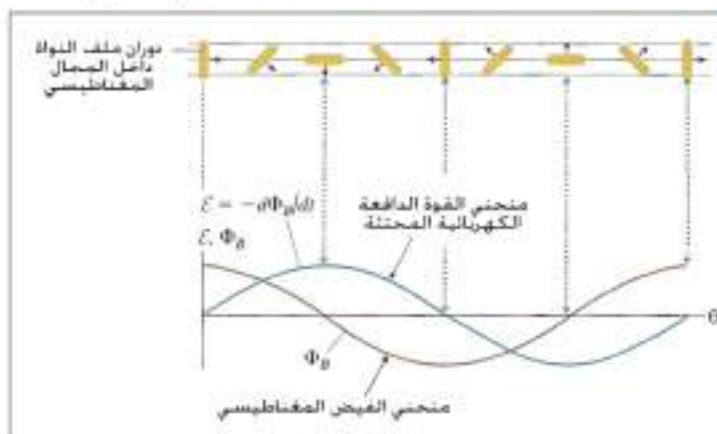

شكل (37-b)

وعند دوران الملف بسرعة زاوية  $\omega$  منتظمة داخل مجال مغناطيسي كثافة فيضه  $B$  منتظمة ومساحة اللفة الواحدة منه  $A$  الشكل (37-b) (وكما علمت سابقاً). والفيض المغناطيسي الذي يخترق اللفة الواحدة من الملف عند أية لحظة زمنية يعطى بالعلاقة الآتية:

$$\Phi_B = BA \cos \theta$$

تقاس السرعة الزاوية  $\omega$  بوحدات rad / s، ويقاس التردد  $f$  بوحدة Hertz يرمز لها (Hz) وبما أن المعدل الزمني للتغير في الإزاحة الزاوية يمثل السرعة الزاوية ( $\omega = \Delta\theta / \Delta t$ ) وعندما تكون السرعة الزاوية منتظمة فإن ( $\theta = \omega t$ ) فإن الفيض المغناطيسي الذي يخترق اللفة الواحدة عندئذ ويعطى بالعلاقة التالية:

$$\Phi_B = B A \cos(\omega t)$$

فهو دالة جيب تمام  $\cos(\omega t)$  تتغير مع الزمن.

أما المعدل الزمني للتغير بالفيض المغناطيسي الذي يخترق اللفة الواحدة فيعطى بالعلاقة الآتية:

$$\frac{\Delta\Phi_B}{\Delta t} = -B A \omega \sin(\omega t) \quad \left[ \frac{\Delta[\cos(\omega t)]}{\Delta t} = -\omega \sin(\omega t) \right] \quad \text{علماً بأن:}$$

وعلى وفق قانون فاراداي في الحث الكهرومغناطيسي فإن القوة الدافعة الكهربائية المحتثة ( $\mathcal{E}_{ind}$ ) في الملف تكون:

$$\mathcal{E}_{ind} = -N \frac{\Delta\Phi_B}{\Delta t} = -N \{-B A \omega \sin(\omega t)\}$$

ومن ثم تعطى القوة الدافعة الكهربائية المحتثة على طرفي ملف بالعلاقة الآتية:

$$\mathcal{E}_{ind} = N B A \omega \sin(\omega t)$$

$$\omega = 2 \pi f \quad \text{إذ أن}$$

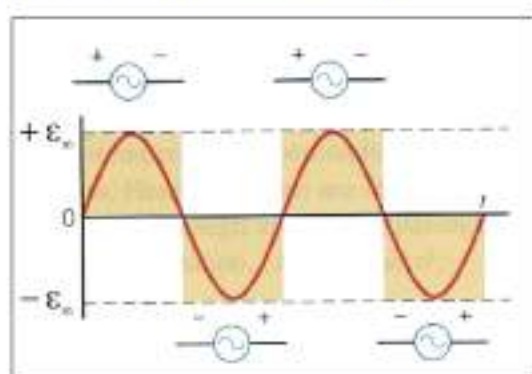

شكل (38)

أن المعادلة المذكورة آنفاً تبين فيها أن القوة الدافعة الكهربائية المحتثة تتغير (Sinusoidally جيبياً) مع الزمن فهي دالة جيبية، لاحظ الشكل (38).

والفولطية الانية (اللحظية)  $\mathcal{E}$  تعطى بالعلاقة الآتية:

$$\mathcal{E} = \mathcal{E}_{max} \sin(\omega t)$$

إذ تأخذ بالازدياد تدريجياً من الصفر عند ( $t = 0$ )، حتى تصل مقدارها الأعظم  $\mathcal{E}_{(max)}$  بعد ربع دورة فيكون

$$\sin(\omega t) = \sin \pi / 2 = 1 \quad \text{عندها: } (\omega t = \pi / 2)$$

$$\mathcal{E}_{(max)} = N B A \omega \quad \text{أي أنّ } \mathcal{E}_{instantaneous} = \mathcal{E}_{(max)}$$

ويسمى المقدار الأعظم للقوة الدافعة الكهربائية المحتثة ( $\mathcal{E}_{max}$ ) **بذروة الفولطية المحتثة**.

ثم تتناقص تدريجياً حتى تصل الصفر مرة أخرى في اللحظة التي تكون عندها ( $\omega t = \pi$ ).

ثم يأخذ مقدار القوة الدافعة الكهربائية المحتثة  $\mathcal{E}_{ind}$  بالازدياد تدريجياً بالاتجاه السالب حتى تصل مقدارها

الاعظم في اللحظة التي عندها تكون  $(\omega t = 3\pi/2)$  وبعدها يهبط مقدارها تدريجيا إلى الصفر عندما يكمل الملف دورة كاملة أي عند اللحظة التي عندها تكون  $(\omega t = 2\pi)$ .

من الشكل (38) نجد أن قطبية القوة الدافعة الكهربائية تنعكس مرتين في الدورة الواحدة، وعند ربط طرفي الملف بدائرة خارجية، ذات المقاومة الكلية R.

فان التيار في هذه الدائرة يعطى بالعلاقة الآتية:

$$I = \frac{\epsilon_{ind}}{R} = \frac{N B A \omega \sin(\omega t)}{R}$$

والمقدار الاعظم للتيار المحتث يعطى بالعلاقة الآتية:

$$I_{(max)} = N B A \omega / R$$

ويكون التيار الخارج من ملف هذا المولد، تيار متناوب جيبي الموجة ويعطى بالعلاقة التالية:

$$I = I_{max} \sin(\omega t)$$

اذ ان: (I) تمثل التيار الآني او يسمى التيار اللحظي.

$I_{max}$  تمثل المقدار الاعظم للتيار

### مولد تيار متناوب ذي الاطوار الثلاثة Three phase (ac) Generator

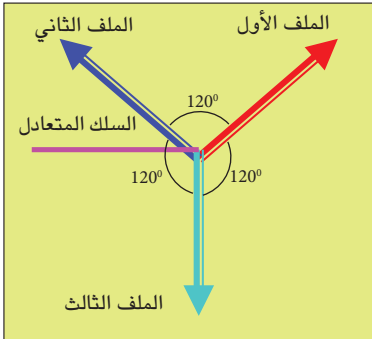

شكل (39)

يتألف من ثلاثة ملفات حول النواة تربط ربطا نجما لاحظ الشكل (39)، تفصل بينها زوايا متساوية قياس كل منها  $(120^\circ)$  وتربط أطرافها الأخرى مع سلك يسمى بالسلك المتعادل (او الخط الصفري) والتيار الخارج من هذا المولد ينقل بثلاثة خطوط.

ومثل هذا المولد يجهز تيارا متناوبا ذا مقدار اكبر من التيار الذي يجهزه مولد التيار المتناوب احادي الطور.

### 2- مولد التيار المستمر (dc-generator)

لكي نجعل التيار المناسب في الدائرة الخارجية للملف باتجاه واحد (يحافظ على اتجاهه ثابتا)، يتطلب أن نرفع الحلقتين المعدنيتين (حلقتا الزلق) ونضع في طرفي الملف حلقة معدنية واحدة تتألف من نصفين معزولين عن بعضهما عزلا كهربائيا تسميان المبادل، لاحظ الشكل (40) ويتماسان مع فرشيتين من الكربون لغرض ربط الملف مع الدائرة الخارجية، ويكون عدد قطع المبادل ضعف عدد ملفات المولد.

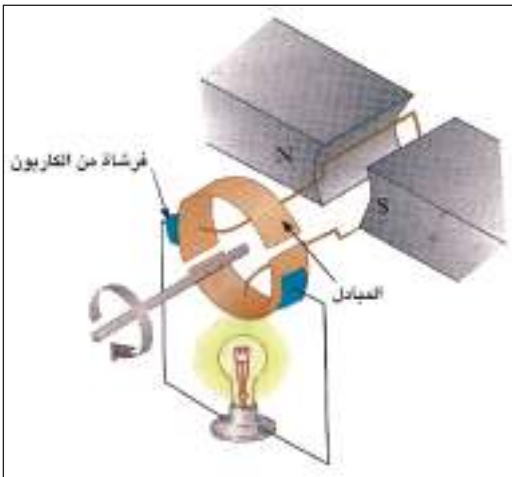

شكل (40)

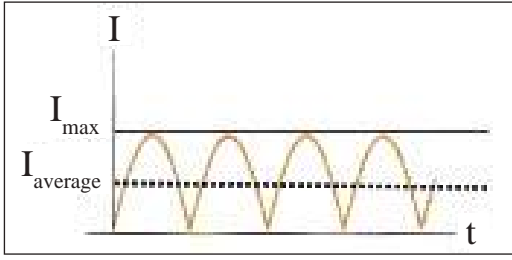

شكل (41)

ويكون التيار الناتج من هذا المولد، تيار نبضي الشكل، لاحظ

الشكل (41)

ويعطى المقدار المتوسط ( $I_{average}$ ) لهذا التيار بالعلاقة الآتية:

$$I_{average} = 0.636 I_{max}$$

ولجعل التيار الخارج من مولد التيار المستمر ذي الملف الواحد أقرب الى تيار النضيدة (ثابت المقدار تقريبا)

نزيد عدد الملفات حول النواة تحصر بينها زوايا متساوية.

#### مثال (4)

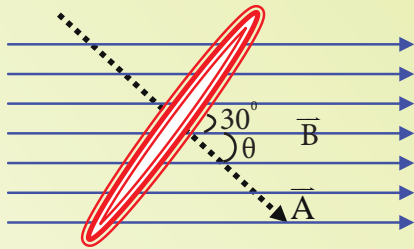

شكل (42)

في الشكل (42) ملف سلكي يتألف من 500 لفة دائرية قطرها (4cm) وضع بين قطبي مغناطيس، ذي فيض مغناطيسي منتظم، عندما كان الفيض المغناطيسي يصنع زاوية  $30^\circ$  مع مستوى اللفة، فإذا تناقصت كثافة الفيض المغناطيسي خلال اللفة بمعدل  $0.2T/s$ . احسب معدل القوة الدافعة الكهربائية المحتثة على طرفي الملف.

#### الحل

$$\Phi_B = B A \cos \theta$$

في العلاقة التالية للفيض المغناطيسي

تكون الزاوية  $\theta$  في القانون اعلاه محصورة بين متجه المساحة  $\vec{A}$  ومتجه كثافة الفيض المغناطيسي  $\vec{B}$

والزاوية المعطاة بالسؤال تقع بين مستوي الملف وكثافة الفيض المغناطيسي  $\vec{B}$

$$\theta = 90^\circ - 30^\circ = 60^\circ \quad \text{لذا فإن}$$

$$\epsilon_{ind} = -N \frac{\Delta \Phi_B}{\Delta t} = -N A \cos \theta \times (\Delta B / \Delta t)$$

$$A = \pi r^2 = 3.14 \times (4 \times 10^{-4}) = 12.56 \times 10^{-4} \text{ m}^2 \quad \text{نحسب مقدار مساحة الملف:}$$

$$\begin{aligned} \epsilon_{ind} &= -N A \cos \theta \times (\Delta B / \Delta t) \\ &= -500 \times 12.56 \times 10^{-4} \text{ m}^2 \times \cos 60^\circ \times (-0.2T/s) \end{aligned}$$

$$\epsilon_{ind} = + 628 \times 10^{-4} = + 0.0628 \text{ V}$$

من المعروف أن المحرك الكهربائي وسيلة تعمل على تحويل الطاقة الكهربائية إلى طاقة ميكانيكية، فبدلاً من التيار الذي تولده حلقة موصلة مغلقة تدور في مجال مغناطيسي، تزود هذه الحلقة بتيار كهربائي بواسطة مصدر للفولطية (بطارية مثلاً).

الشكل (43) فتعمل القوى المغناطيسية المؤثرة في الحلقة على تدويرها بتأثير عزم يسمى عزم المزدوج داخل مجال مغناطيسي.

يتركب محرك التيار المستمر من الأجزاء نفسها التي يتركب منها مولد التيار المستمر ولكن يعمل على العكس من عمل المولد، إذ يحول الطاقة الكهربائية إلى طاقة ميكانيكية بتوافر مجال مغناطيسي.

### القوة الدافعة الكهربائية المضادة في المحرك (Back Electromotive force $\mathcal{E}_{back}$ ):

لا تستغرب إذا عرفت أن المحرك الكهربائي يعمل عمل المولد الكهربائي في أثناء دوران نواته (في أثناء اشتغاله)، فعند دوران ملف النواة داخل المجال المغناطيسي يحصل تغير في الفيض المغناطيسي الذي يخترق الملف، وعلى وفق قانون فراڤاي في الحث الكهرومغناطيسي تتولد قوة دافعة كهربائية محتثة على طرفي ملف نواة المحرك تسمى **القوة الدافعة الكهربائية المحتثة المضادة  $\mathcal{E}_{back}$** .

وتسميتها بالمضادة لأنها تكون معاكسة للمسبب الذي ولدها على وفق قانون لنز. وتعطى بالعلاقة الآتية:

$$\mathcal{E}_{back} = -N \frac{\Delta \Phi_B}{\Delta t}$$

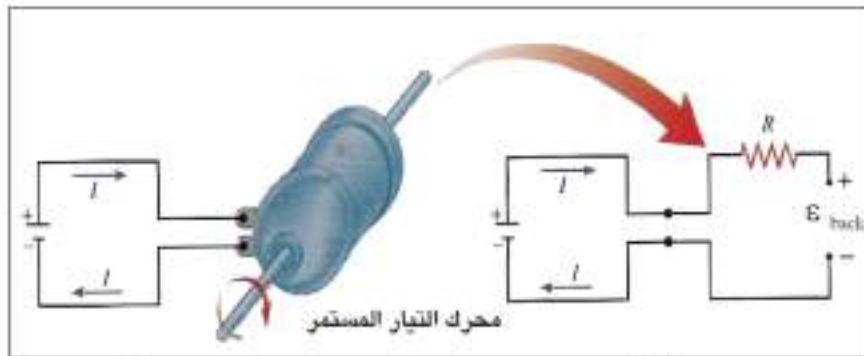

شكل (43-a)

شكل (43-b)

الدائرة الكهربائية المبينة على يسار الشكل (43-a) توضح انسياب تيار كهربائي في ملف المحرك نتيجة للفولطية المستمرة المسلطة  $V_{applied}$  بين طرفي ملف نواة المحرك والذي بدوره يتسبب في توليد عزم المزدوج الذي يعمل على تدوير الملف.

أما الدائرة التي على يمين شكل (43-b) توضح تولد القوة الدافعة الكهربائية المحتثة المضادة  $\mathcal{E}_{back}$  على طرفي ملف النواة في أثناء دورانه داخل المجال المغناطيسي على وفق قانون فراڤاي في الحث الكهرومغناطيسي.

يعتمد مقدار القوة الدافعة الكهربائية المحتثة المضادة  $\mathcal{E}_{back}$  على:

سرعة دوران النواة (أي المعدل الزمني لتغير الفيض المغناطيسي للفة واحدة) وعدد لفات الملف ومساحة اللفة وكثافة الفيض المغناطيسي.



وقد تسأل، ما الذي يحدد مقدار التيار المناسب في دائرة المحرك؟  
 الجواب: أن الفرق بين الفولطية الموضوعة  $V_{\text{applied}}$  والقوة الدافعة الكهربائية المحتثة المضادة  $\mathcal{E}_{\text{back}}$  في دائرة المحرك هو الذي يحدد مقدار التيار المناسب في تلك الدائرة والذي يعطى بالعلاقة الآتية:

$$I = \frac{V_{\text{applied}} - \mathcal{E}_{\text{back}}}{R}$$

## Inductance المحاثية

14-2

لقد تعلمت حتى الآن، أن شرط تولد قوة دافعة كهربائية محتثة في ملف، هو حصول تغير في الفيض المغناطيسي الذي يخترق ذلك الملف. وعرفت أن توافر الحركة النسبية بين الساق المغناطيسية والملف، تتسبب في حصول ذلك التغير، والآن يحق لك أن تسأل هل ان التغير في الفيض المغناطيسي الناتج عن تغير التيار المناسب في الملف، يمكنه توليد قوة دافعة كهربائية في ذلك الملف؟

لتوضيح ذلك لاحظ الدائرة الكهربائية في الشكل (44) والمربوط فيها مصباحان متماثلان مربوطان على التوازي مع بطارية، والمقاومة المتغيرة  $R$  تمتلك مقداراً مساوياً لمقاومة الملف  $L$  مربوطة على التوالي مع

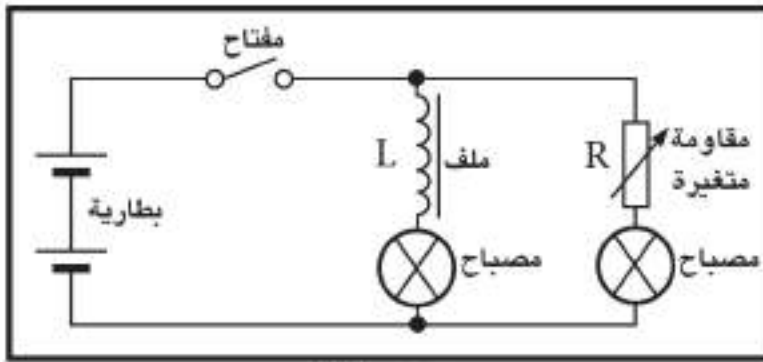

شكل (44)

أحد المصباحين، والملف مربوط على التوالي مع المصباح الثاني، (والملف في جوفه قلب من الحديد المطاوع لزيادة كثافة فيضه المغناطيسي لكي يكون تأثيره واضحاً) والسؤال الذي يتبادر الى ذهننا؟

هل تتوقع أن يكون توهج المصباحين توهجا بالمقدار نفسه لحظة اغلاق المفتاح في الدائرة؟

وهل أن المصباحين يصلان حالة تساوي شدة التوهج في آن واحد؟

لتوضيح ذلك، بعد إغلاق المفتاح بمدة زمنية معينة حينها نشاهد ان كلا المصباحين يتوهجان توهجا متساوياً في الشدة بعد وصول التيار مقداره الثابت، ولكن لا يصلان ذلك في آن واحد، بل هنالك تأخر ملحوظ في الزمن المستغرق لتوهج المصباح المربوط على التوالي مع الملف توهجا كاملاً عن الزمن المستغرق لتوهج المصباح المربوط على التوالي مع المقاومة  $R$  توهجاً كاملاً. ولعلك تتساءل لماذا هذا التأخر؟

الجواب عن ذلك هو: أن التباطؤ الذي حصل في توهج المصباح المربوط مع الملف يعزى إلى صفة الملف التي تسمى **تأثير المحاثية للملف** (او الحث الذاتي للملف)، ومثل هذا الملف يسمى بالمحث.

لوربطنا دائرة كهربائية تتألف من ملف وبطارية ومفتاحا على التوالي، كالتى موضحة في الشكل (45). نجد إنه لحظة اغلاق مفتاح هذه الدائرة يتزايد فيها مقدار التيار من الصفر إلى مقداره الثابت، الشكل (46)، والتغير في التيار المنساب في الملف يتسبب في حصول تغير في الفيض المغناطيسي خلاله، والتغير في الفيض المغناطيسي بدوره يولد قوة دافعة كهربائية محتثة في الملف تعاكس ذلك التغير تسمى قوة دافعة كهربائية محتثة ذاتية ( $\mathcal{E}$ )، والتي بدورها تقاوم التغير المسبب في تولدها على وفق قانون لنز (وهو التغير الحاصل في التيار المنساب في الملف نفسه)، تسمى هذه الظاهرة بظاهرة الحث الذاتي. وتعرف بانها:

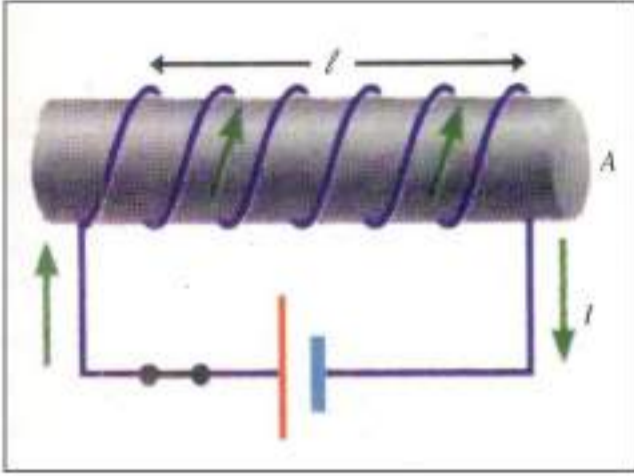

شكل (45)

عملية تولد قوة دافعة كهربائية محتثة في ملف نتيجة تغير مقدار التيار المنساب لوحدة الزمن في الملف نفسه.

### حساب مقدار القوة الدافعة الكهربائية المحتثة الذاتية ( $\mathcal{E}_{ind}$ ):

نفرض انسياب تيار كهربائي مستمر ( $I$ ) في الملف، فإن ذلك يسبب فيضا مغناطيسيا مقداره  $\Phi_B$  يخترق كل لفه من لفات الملف ويتناسب مقداره طرديا مع مقدار التيار. أي أن:  $N\Phi_B \propto I$

$$N\Phi_B = LI$$

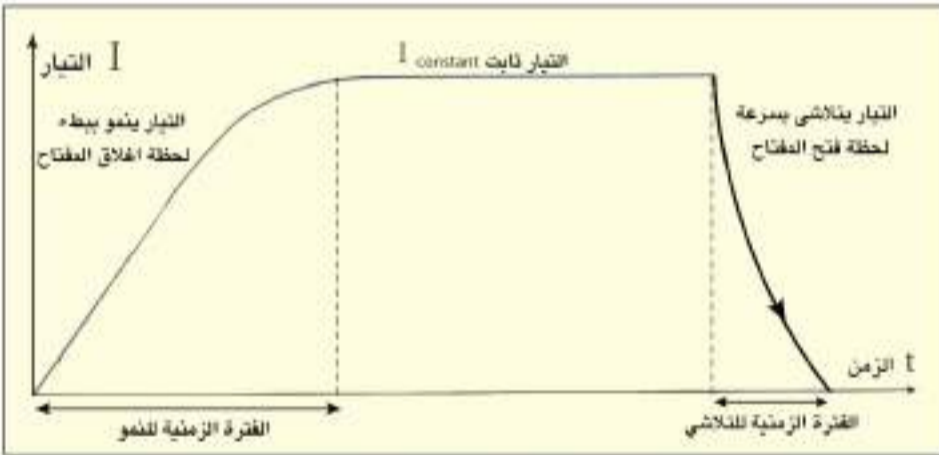

إذ إن:  $L$  هي ثابت التناسب وتمثل معامل الحث الذاتي للملف، وإذا تغير التيار بمعدل زمني ( $\Delta I / \Delta t$ )، فإن الفيض المغناطيسي المتولد يتغير بمعدل زمني ( $\Delta \Phi_B / \Delta t$ )

شكل (46) يوضح إن زمن تلاشي التيار من مقداره الثابت إلى الصفر أصغر من زمن تنامي التيار من الصفر إلى مقداره الثابت.

$$N \times (\Delta \Phi_B / \Delta t) = L \times (\Delta I / \Delta t)$$

وبما أن القوة الدافعة الكهربائية المحتثة ( $\mathcal{E}_{ind}$ ) في الملف، يتناسب مقدارها طرديا مع المعدل الزمني للتغير في الفيض المغناطيسي ( $\Delta \Phi / \Delta t$ ) على وفق قانون فراداي في الحث الكهرومغناطيسي  $\mathcal{E}_{ind} = -N \frac{\Delta \Phi_B}{\Delta t}$ :

$$\mathcal{E}_{ind} = -L \frac{\Delta I}{\Delta t}$$

فتكون:

معامل الحث الذاتي لملف هو " نسبة القوة الدافعة الكهربائية المحتثة الى المعدل الزمني للتغير في التيار المناسب في الملف نفسه ". يعطى بالعلاقة الآتية:

$$L = \frac{\epsilon_{ind}}{-(\Delta I / \Delta t)}$$

يقاس معامل الحث الذاتي  $L$  في النظام الدولي للوحدات بوحدات (Volt .second/ Ampere) وتسمى Henry

نسبة الى العالم هنري مكتشف ظاهرة الحث الذاتي وتختصر (H). وفي الغالب يقاس بوحدة (micro.Henry) او (milli. Henry)

وحدة Henry هي وحدة معامل الحث الذاتي لملف، اذا تغير التيار فيه بمعدل (Ampere / second) تتولد قوة دافعة كهربائية محتثة ( $\epsilon_{ind}$ ) على طرفيه مقدارها فولطا واحدا.

يتوقف مقدار معامل الحث الذاتي ( $L$ ) لملف على:

عدد لفات الملف وحجم الملف والشكل الهندسي للملف والنفوذية المغناطيسية للوسط في جوف الملف.

(يزداد مقدار معامل الحث الذاتي للملف عند ادخال قلب من الحديد المطاوع في جوف الملف).

لتكون ظاهرة الحث الذاتي اكثر وضوحا عليك التمعن في الاشكال الآتية:

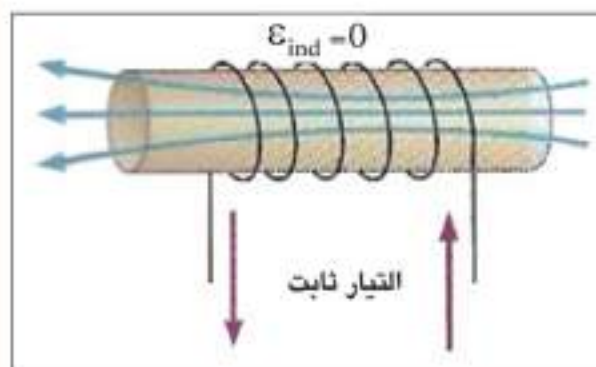

شكل (47-a)

الشكل (47- a): يبين لنا انسياب تيار ثابت المقدار خلال الملف يولد هذا التيار فيضا مغناطيسيا ثابت المقدار خلال الملف، لذا فهو لايتسبب في تولد قوة دافعة كهربائية محتثة ( $\epsilon_{ind}$ ) على طرفي الملف. أي إن:  $\epsilon_{ind} = -L \Delta I / \Delta t = 0$

فيعطى صافي الفولطية بالعلاقة:  $V_{applied} = I_{const} \cdot R$

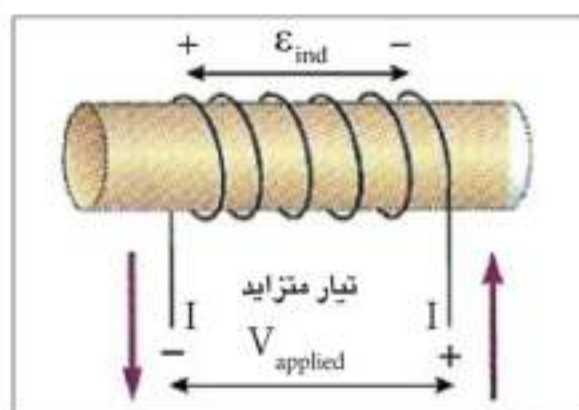

شكل (47-b)

الشكل (47-b): يبين انسياب تيار متزايد في الملف فيولد التيار المتزايد فيضا مغناطيسيا خلال الملف متزايدا ايضا، ونتيجة لذلك تتولد قوة دافعة كهربائية محتثة ( $\epsilon_{ind}$ ) على طرفي الملف بقطبية معاكسة للفولطية على طرفي الملف فهي تعرقل التزايد في التيار.

لذا يكون زمن تنامي التيار من الصفر الى مقداره الثابت كبيرا، وعندئذ يعطى صافي الفولطية في الدائرة بالعلاقة الآتية:

$$V_{net} = V_{applied} - \epsilon_{ind}$$

إذا كانت:  $V_{app}$  تمثل الفولطية الموضوعة على الملف. وإذا كانت مقاومة الملف  $R$  فإن العلاقة المذكورة آنفاً تكون:

$$V_{applied} - \epsilon_{ind} = I_{inst} \cdot R$$

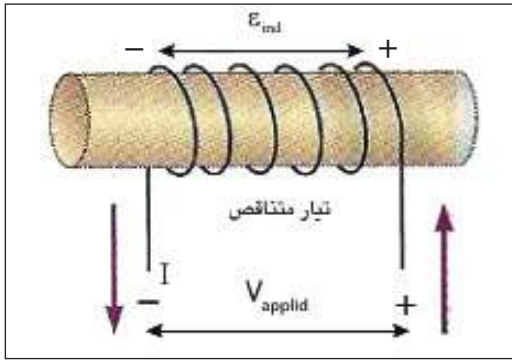

شكل (47-c)

الشكل (47-c): يبين انسياب تيار متناقص  $(\Delta I / \Delta t) < 0$  في الملف، فيولد التيار المتناقص فيضا مغناطيسيا خلال الملف متناقصا ايضا ونتيجة لذلك تتولد قوة دافعة كهربائية محتثة  $(\epsilon_{ind})$  على طرفي الملف. وتكون بالقطبية نفسها للفولطية الموضوعه على الملف وعندئذ يعطى صافي الفولطية في الدائرة بالعلاقة الآتية:

$$V_{applied} + \epsilon_{ind} = I_{inst} \cdot R$$

فيكون زمن تلاشي التيار من مقداره الثابت الى الصفر صغيرا نسبة إلى زمن تناميهِ وذلك بسبب ظهور فجوة هوائية بين جزئي المفتاح تجعل مقاومة الدائرة كبيرة جدا.

هل

تعلم

ان المقاومات المصنوعة من الأسلاك تلف لفا غير حثي. فهي تلف عادة بشكل طبقات، إذ يكون اتجاه لف النصف الأول من السلك (احدى الطبقات) معاكسا لاتجاه لف النصف الثاني من السلك (الطبقة التي تليها)، وينتج عن ذلك ان التأثيرات الحثية المتولد في النصف الاول من السلك تلغي التأثيرات الحثية للنصف الثاني، فهي تساويها في المقدار وتعاكسها في الاتجاه وسبب ذلك أن التيار ينساب في نصفي السلك باتجاهين متعاكسين.

## Potential Energy in Inductance الطاقة المخزنة في الحث

16-2

لقد درست في الفصل الأول من هذا الكتاب أن الطاقة الكهربائية PE المخزنة في المجال الكهربائي بين صفيحتي المتسعة تتناسب طردياً مع مربع الشحنة المخزنة في أي من صفيحتي المتسعة وتعطى بالعلاقة الآتية:

$$PE = \frac{1}{2} \times \frac{q^2}{C}$$

إذ إن q مقدار الشحنة المخزنة في أي من صفيحتي المتسعة، وان C مقدار سعة المتسعة. أما الطاقة المخزنة في المجال المغناطيسي للمحث فتكون بشكل طاقة مغناطيسية، وهذه الطاقة تتناسب طردياً مع مربع التيار الثابت (I).

فتعطى الطاقة المخزنة في المجال المغناطيسي للمحث بالعلاقة الآتية:

$$PE = \frac{1}{2} L I^2$$

إذ إن  $L$  يمثل مقدار معامل الحث الذاتي للمحث

$I$  يمثل مقدار التيار المناسب في المحث

ومن الجدير بالذكر أن المحث يعد ملفاً مهملاً المقاومة، وهذا يعني أن المحث لا يتسبب في ضياع طاقة .

### نشاط (3)

يوضح تولد القوة الدافعة الكهربائية الذاتية على طرفي الملف

#### أدوات النشاط:

بطارية ذات فولتية (9V)، مفتاح، ملف سلكي في جوفه قلب من الحديد المطاوع، مصباح نيون يحتاج

(80V) ليتوهج

#### خطوات النشاط:

- نربط الملف والمفتاح والبطارية على التوالي مع بعض.
- نربط مصباح النيون على التوازي مع الملف. لاحظ الشكل (48).

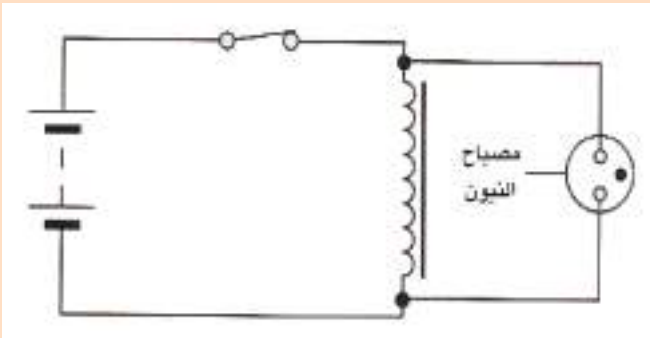

الشكل (48)

- نغلق دائرة الملف والبطارية بوساطة المفتاح، للاحظ توهج المصباح.
- نفتح دائرة الملف والبطارية بوساطة المفتاح نلاحظ توهج مصباح النيون بضوء ساطع لبرهة قصيرة من الزمن، على الرغم من فصل البطارية عن الدائرة.

#### نستنتج من النشاط:

أولاً: عدم توهج مصباح النيون لحظة اغلاق المفتاح كان بسبب الفولتية الموضوعة على طرفيه لم تكن كافية لتوهجه، وذلك لان نمو التيار من الصفر الى مقداره الثابت يكون بطيئاً نتيجة لتولد قوة دافعة كهربائية محتثة في الملف تعرقل المسبب لها على وفق قانون لنز.

ثانياً: توهج مصباح النيون لحظة فتح المفتاح كان بسبب تولد فولتية كبيرة على طرفيه تكفي لتوهجه. وتفسير ذلك هو نتيجة التلاشي السريع للتيار خلال الملف تتولد على طرفي الملف قوة دافعة كهربائية محتثة ذاتية كبيرة المقدار، **فيعمل الملف في هذه الحالة كمصدر طاقة يجهز المصباح بفولتية تكفي لتوهجه.**

## مثال (5)

ملف معامل حثه الذاتي (2.5mH) وعدد لفاته (500) لفه، ينساب فيه تيار مستمر (4A)، احسب:

- 1- مقدار الفيض المغناطيسي الذي يخترق اللفة الواحدة.
- 2- الطاقة المخزنة في المجال المغناطيسي للملف.
- 3- معدل القوة الدافعة الكهربائية المحتثة في الملف إذا انعكس اتجاه التيار خلال (0.25s).

## الحل

1- لدينا العلاقة:

$$N\Phi_B = LI$$

$$500 \times \Phi_B = 2.5 \times 10^{-3} \times 4$$

$$\Phi_B = 2 \times 10^{-5} \text{ Wb}$$

2- نحسب الطاقة المخزنة في المجال المغناطيسي للملف.

من العلاقة:

$$PE = \frac{1}{2} L I^2$$

$$PE = \frac{1}{2} \times 2.5 \times 10^{-3} \times (4)^2 = 0.02 \text{ J}$$

$$\varepsilon_{\text{ind}} = -L \frac{\Delta I}{\Delta t}$$

3- بانعكاس التيار يكون:  $(\Delta I = -8A)$

$$\varepsilon_{\text{ind}} = -2.5 \times 10^{-3} \times \frac{(-8)}{0.25} = 0.08 \text{ V}$$

## الحث المتبادل Mutual Induction

17-2

عند وضع سلكين موصلين مستقيمين متجاورين ينساب في كل منهما تيارا مستمرا، فالتيار المنساب في أحد السلكين يولد حوله مجالا مغناطيسيا يؤثر بقوة في التيار المنساب في الموصل الآخر.

وفي هذا الفصل نود أن نعرف هل يحصل التأثير نفسه بين حلقتين موصلتين مقفلتين متجاورتين (أو بين ملفين متجاورين) لو تغير التيار المنساب في أحدهما؟

الجواب عن ذلك: أن التغيير في التيار المنساب في أحد هذين الملفين بإمكانه أن يحث تيارا في الملف الآخر.

ولتوضيح ذلك: نفترض وجود ملفين سلكيين متجاورين لاحظ الشكل (49) فالتيار المناسب في الملف الابتدائي (الملف رقم (1)) يولد مجالا مغناطيسيا  $\vec{B}$  و فيضه المغناطيسي  $\vec{\Phi}_{(B1)}$  يخترق الملف الثانوي (الملف رقم (2)).

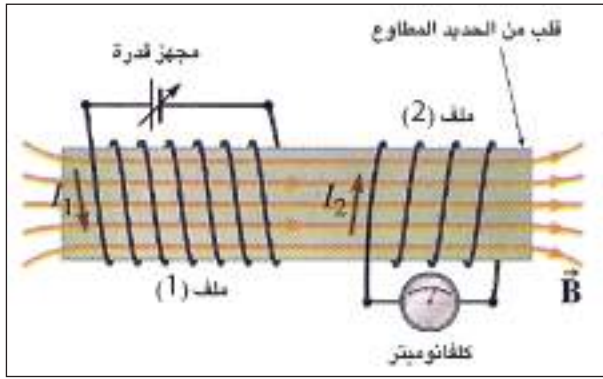

الشكل (49)

فاذا تغير التيار المناسب في الملف رقم (1) لوحدة الزمن يتغير تبعا لذلك الفيض المغناطيسي  $\vec{\Phi}_{(B2)}$  الذي اخترق الملف رقم (2) لوحدة الزمن، وعلى وفق قانون فراداي في الحث الكهرومغناطيسي تتولد قوة دافعة كهربائية محتثة  $\mathcal{E}_{ind(2)}$  في الملف رقم (2) ذو عدد اللفات  $N_2$ .

$$\mathcal{E}_{ind(2)} = -N_2 \frac{\Delta \Phi_{B(2)}}{\Delta t}$$

ولقد تبين عمليا ان الفيض المغناطيسي الذي يخترق كل لفة من لفات الملف الثانوي يتناسب طرديا مع التيار

$$\Phi_{B(2)} \propto I_1 \quad \text{فهذا يعني ان:}$$

وبهذا يكون الفيض المغناطيسي الذي يخترق جميع لفات الملف الثانوي ذي عدد اللفات  $N_2$  يتناسب طرديا مع

$$(N_2 \Phi_{B(2)}) \propto I_1 \quad \text{فهذا يعني ان:}$$

$$N_2 \Phi_{B(2)} = M I_1 \quad \text{و ثابت التناسب يسمى معامل الحث المتبادل } M \text{ بين الملفين المتجاورين فيكون:}$$

وعندما يتغير التيار في الملف الابتدائي بمعدل زمني  $\frac{\Delta I_1}{\Delta t}$  يتغير الفيض المغناطيسي الذي يخترق الملف

الثانوي بمعدل زمني  $(N_2 \Delta \Phi_{B(2)} / \Delta t)$  وبما ان:

$$\mathcal{E}_{ind(2)} = -(N_2 \Delta \Phi_{B(2)} / \Delta t)$$

فيمكن أن تعطى القوة الدافعة الكهربائية المحتثة في الملف الثانوي بالعلاقة الآتية:

$$\mathcal{E}_{ind(2)} = -M \frac{\Delta I_1}{\Delta t}$$

اذا كان الملفان في الهواء الشكل (49) فان معامل الحث المتبادل  $M$  بين الملفين يعتمد على:

ثوابت الملفين ( $L_1$  و  $L_2$ ) أي (حجم كل ملف والشكل الهندسي لكل ملف وعدد لفات كل ملف والنفوذية

المغناطيسية للمادة في جوف كل ملف)، ويعتمد كذلك على وضعية كل ملف والفاصلة بين الملفين وفي حالة وجود

قلب من الحديد ومغلق بين الملفين فإن معامل الحث المتبادل  $M$  بين الملفين يعتمد فقط على:

ثوابت الملفين ( $L_1$  و  $L_2$ ) نتيجة **لحصول الاقتران المغناطيسي التام بين الملفين** كما في المحولة الكهربائية.

فان معامل الحث المتبادل بين الملفين في هذه الحالة يعطى بالعلاقة الآتية:

$$M = \sqrt{L_1 \times L_2}$$

تستثمر ظاهرة الحث المتبادل في استعمال جهاز التحفيز المغناطيسي خلال الدماغ  
(TMS) transcranial magnetic stimulation



الشكل (50)

إذ يسלט تيار متغير مع الزمن على الملف الابتدائي الذي يمسك على منطقة دماغ المريض (كما موضح في الشكل (50) فالمجال المغناطيسي المتغير المتولد بواسطة هذا الملف يخترق دماغ المريض مولدا قوة دافعة كهربائية محتثة فيه، وهذه بدورها تولد تيارا محتثا يشوش الدوائر الكهربائية في الدماغ وبهذه الطريقة تعالج بعض أعراض الأمراض النفسية مثل الكآبة.

مثال (6)

ملفان متجاوران ملفوفين حول حلقة مقفلة من الحديد المطاوع، ربط بين طرفي الملف الابتدائي بطارية فرق الجهد بين طرفيها (100V) ومفتاح على التوالي. فإذا كان معامل الحث الذاتي للملف الابتدائي (0.5H)، ومقاومته (20 Ω) احسب مقدار:

- 1- المعدل الزمني لتغير التيار في دائرة الملف الابتدائي لحظة اغلاق الدائرة.
- 2- معامل الحث المتبادل بين الملفين اذا تولدت قوة دافعة كهربائية محتثة بين طرفي الملف الثانوي مقدارها (40V) لحظة اغلاق المفتاح في دائرة الملف الابتدائي.
- 3- التيار الثابت المناسب في دائرة الملف الابتدائي بعد اغلاق الدائرة.
- 4- معامل الحث الذاتي للملف الثانوي.

الحل

$$V_{app} = L \frac{\Delta I_1}{\Delta t} + I_{ins} R$$

1- في دائرة الملف الابتدائي لدينا العلاقة التالية:

يكون: ( $I_{ins} = 0$ ) لحظة اغلاق الدائرة.

$$100 = 0.5 \frac{\Delta I_1}{\Delta t} + 0$$

$$\frac{\Delta I_1}{\Delta t} = \frac{100}{0.5} = 200 \text{ A / s}$$

2- لحساب معامل الحث المتبادل بين الملفين لدينا العلاقة التالية:

$$\varepsilon_{ind(2)} = -M \frac{\Delta I_1}{\Delta t}$$



بما ان التيار في دائرة الابتدائي يكون متزايداً  $(\Delta I / \Delta t) > 0$  لحظة اغلاق المفتاح فان  $(\epsilon_{ind})$  تكون باشارة سالبة:

$$-40 = -M \times 200$$

$$M = \frac{-40}{-200} = 0.2H$$

3- لحساب التيار الثابت:

$$I_{const} = \frac{V_{app}}{R} = \frac{100}{20} = 5A$$

4- بما أن الترابط المغناطيسي بين الملفين يكون تماماً في حالة الملفين الملفوفين حول حلقة من الحديد المطاوع فان:

$$M = \sqrt{L_1 \times L_2}$$

$$0.2 = \sqrt{0.5 \times L_2}$$

$$0.04 = 0.5 \times L_2$$

$$L_2 = \frac{0.04}{0.5} = 0.08H$$

## الهجالات الكهربائية الهجئة Induced electric fields

18-2

من خلال دراستنا لموضوع الحث الكهرومغناطيسي عرفنا كيف أن تياراً محتثاً ينساب في حلقة موصلة مغلقة. ولكن بقي الجزء المهم في هذا الموضوع مفقوداً حتى الآن، الذي يقودنا الى مجموعة من الاسئلة، منها ما مسببات هذا التيار؟ وما القوى التي تدفع الشحنات الكهربائية لتحريكها خلال تلك الحلقة؟

وللإجابة عن تلك الاسئلة نقول إن الذي يتسبب في حركة الشحنات هي المجالات الكهربائية والمجالات المغناطيسية. فالقوى المغناطيسية تكون مسؤولة عن توليد القوة الدافعة الكهربائية الحركية في الموصل المتحرك داخل مجال مغناطيسي ثابت. ولكن هذه القوى لاتعطينا أي تفسير للتيارات المحتثة في حلقة موصلة مغلقة ثابتة في موضعها نسبة إلى المجال مغناطيسي متغير المقدار.

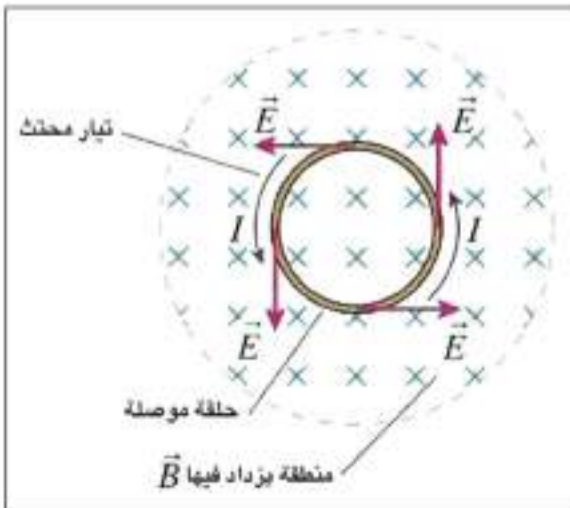

الشكل (51)

الشكل (51) يوضح حلقة موصلة مغلقة موضوعة في حالة سكون داخل فيض مغناطيسي متزايد في المقدار، لذا ينساب فيها تيار محتث على وفق قانون فراداي في الحث الكهرومغناطيسي، أما اتجاه هذا التيار فيتحدد على وفق قانون لنز، فيكون باتجاه معاكس لدوران عقارب الساعة، وحركة الشحنات الكهربائية داخل الحلقة هو نتيجة لتولد مجال كهربائي يؤثر فيها باتجاهات مماسية دائماً، المجال الكهربائي هذا يسمى **المجال الكهربائي المحتث**.

والمجال الكهربائي المحتث هذا يتولد نتيجة للتغيرات الحاصلة في الفيض المغناطيسي لوحدة الزمن الذي يخترق الحلقة.

لقد عرفنا سابقاً أن المجال الكهربائي المحتث هو العامل الأساسي في نشوء التيار المحتث في الحلقة الموصلة الساكنة نسبة إلى فيض مغناطيسي متغير المقدار. وبما أن كل المجالات الكهربائية التي درستها سابقاً كانت تنشأ بواسطة الشحنات الكهربائية الساكنة ومثل هذه المجالات تسمى **مجالات كهربائية مستقرة (electrostatic fields)** أما المجالات الكهربائية التي تنشأ بواسطة التغيرات الحاصلة في الفيض المغناطيسي فتسمى **مجالات كهربائية غير المستقرة (Nonelectrostatic fields)**.

هل

تعلم



الشكل (52)



الشكل (53)

من التطبيقات العملية للمجالات الكهربائية المحتثة:

a- السيارات المهجّنة التي تمتلك كلا المحركين، محرك الكازولين والمحرك الكهربائي والتيارات المحتثة الناتجة في دوائرها الكهربائية تستثمر في إعادة شحن بطارية السيارة. الشكل (52)

b- في بعض الطائرات التي تستثمر التيارات المحتثة المتولدة في دوائرها الكهربائية على ابقاء محركها في حالة اشتغال حتى بعد عطل أي نظام كهربائي فيها. الشكل (53)

## بعض التطبيقات العملية لظاهرة الحث الكهرومغناطيسي

19-2

### 1- بطاقة الائتمان Credit Card



الشكل (54)

عند تحريك بطاقة الائتمان (بطاقة خزن المعلومات) الممغنطة أمام ملف سلكي يستحث تيار كهربائي ثم يضخم هذا التيار ويحول إلى نبضات للفولطية تحتوي المعلومات. لاحظ الشكل (54)

## 2 - القيثارة الكهربائي Electric Guitar

اوتار القيثارة الكهربائي المعدنية (فهي مصنوعة من مواد فيرومغناطيسية) تتمغنط في اثناء اهتزازها بواسطة ملفات سلكية يحتوي كل منها بداخله ساقا مغناطيسية، توضع هذه الملفات في مواضع مختلفة تحت الاوتار المعدنية للقيثارة الكهربائي وعندما تهتز هذه الاوتار يستحث تيار كهربائي متناوب تردده يساوي تردد الاوتار، ثم يوصل الى

مضخم، لاحظ الشكل (55)

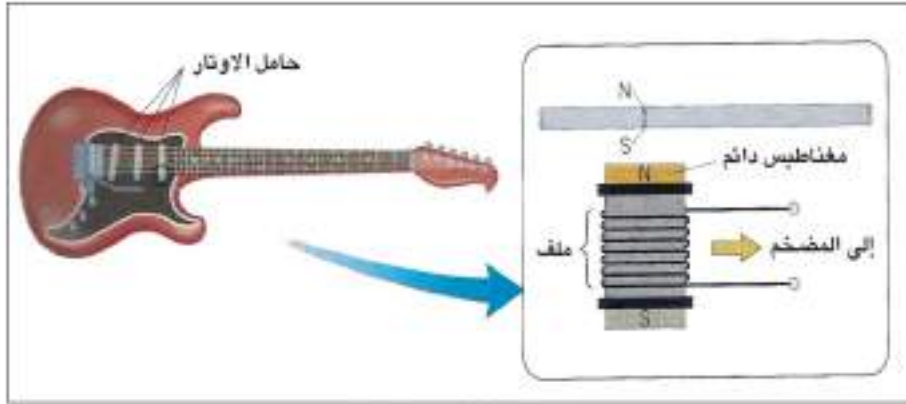

الشكل (55) للاطلاع

## 3- الطباخ الحثي Induction stove

تستثمر ظاهرة الحث الكهرومغناطيسي في عمل هذا النوع من الطباخات، إذ يوضع تحت السطح العلوي للطباخ ملف سلكي ينساب فيه تيار متناوب ويحث هذا التيار مجالاً مغناطيسياً متناوباً ينتشر نحو الخارج ويمرور المجال المغناطيسي خلال قاعدة الإناء إذا كان مصنوعاً من المعدن تتولد تيارات دوامة في قاعدة الإناء المعدني لاحظ الشكل (56-a)، وبذلك تسخن قاعدة الإناء فيغلي الماء الذي يحتويه.

أما إذا كان الوعاء من الزجاج فلا تتولد تيارات دوامة في قاعدته لان الزجاج مادة عازلة ولا يسخن الماء الذي يحتويه لاحظ الشكل (56-b)، والمدهش في الأمر أنه لو لمسنا السطح العلوي للطباخ الحثي لانشعر بسخونة السطح.



الشكل (56-a)



الشكل (56-b)



## أسئلة الفصل الثاني

س 1

اختر العبارة الصحيحة لكل من العبارات الآتية:

1- أي من الأشكال الآتية لاحظ الشكل (57) يتبين فيه الاتجاه الصحيح للتيار الكهربائي المحتث في الحلقة الموصلة:

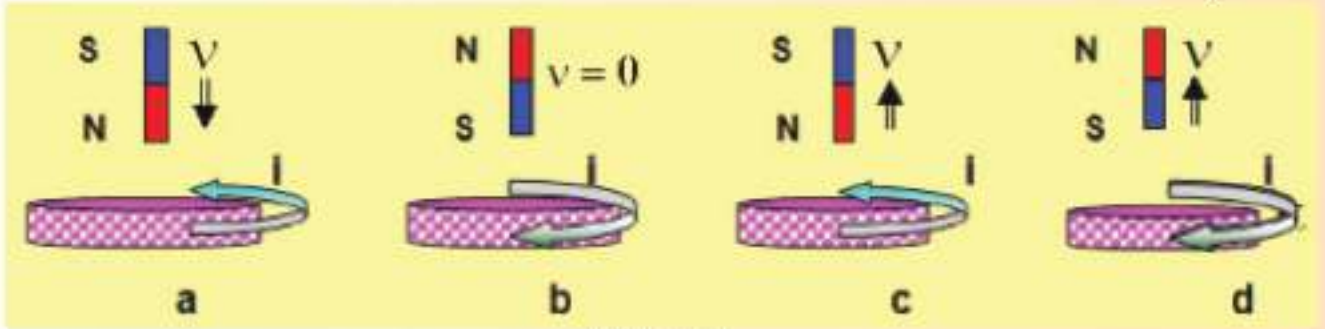

الشكل (57)

2- في الشكل (58) حلقة مصنوعة من النحاس وضعت في مستوي الورقة وموصولة مع المقاومة R سلط مجال مغناطيسي باتجاه عمودي على مستوي الورقة، خارجا من الورقة. في أي حالة من الحالات التالية ينساب تيار محتث في المقاومة R اتجاهه من اليسار نحو اليمين:

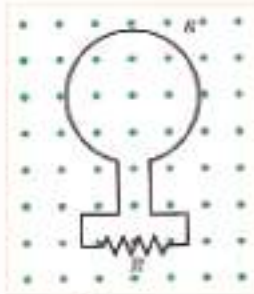

الشكل (58)

- a- عند تزايد الفيض المغناطيسي الذي يخترق الحلقة.
- b- عند تناقص الفيض المغناطيسي الذي يخترق الحلقة.
- c- عند ثبوت الفيض المغناطيسي الذي يخترق الحلقة.
- d- جميع الاحتمالات المذكورة آنفاً.

3- عند سقوط الساق المغناطيسية خلال حلقة واسعة من الألمنيوم موضوعة أفقياً بواسطة حامل تحت الساق لاحظ الشكل (59)، فإذا نظرت إلى الحلقة من موقع فوقها وباتجاه السهم لتحديد اتجاه التيار المحتث فيها. فإن اتجاه التيار المحتث في الحلقة يكون:

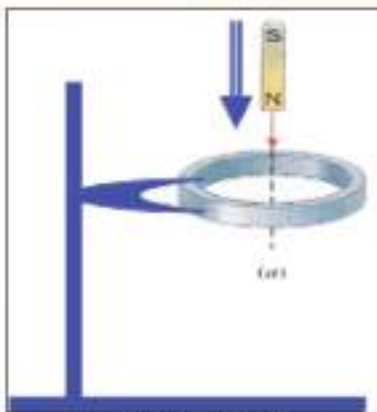

الشكل (59)

- a- دائما باتجاه دوران عقارب الساعة.
- b- دائما باتجاه معاكس لدوران عقارب الساعة.
- c- باتجاه دوران عقارب الساعة، ثم يكون صفرا للحظة، ثم يكون باتجاه معاكسا لدوران عقارب الساعة.
- d- باتجاه معاكس لدوران عقارب الساعة، ثم يكون صفرا للحظة، ثم يكون باتجاه دوران عقارب الساعة.

4- عند سقوط الساق المغناطيسية خلال حلقة من الألمنيوم غير مقفلة موضوعة أفقياً تحت الساق لاحظ الشكل (60):

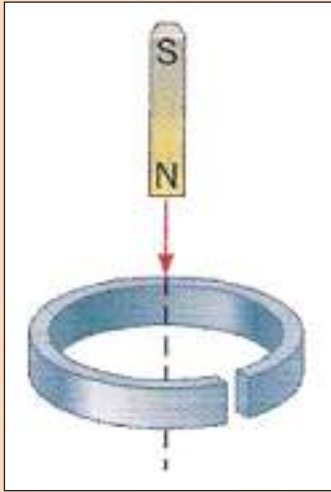

الشكل (60)

- a- تتأثر الساق بقوة تنافر في أثناء اقترابها من الحلقة، ثم تتأثر بقوة تجاذب في أثناء ابتعادها عن الحلقة.
- b- تتأثر الساق بقوة تجاذب في أثناء اقترابها من الحلقة، ثم تتأثر بقوة تنافر في أثناء ابتعادها عن الحلقة.
- c- لا تتأثر الساق بأية قوة في أثناء اقترابها من الحلقة، أو في أثناء ابتعادها عن الحلقة.
- d- تتأثر الساق بقوة تنافر في أثناء اقترابها من الحلقة وكذلك تتأثر بقوة تنافر في أثناء ابتعادها عن الحلقة.

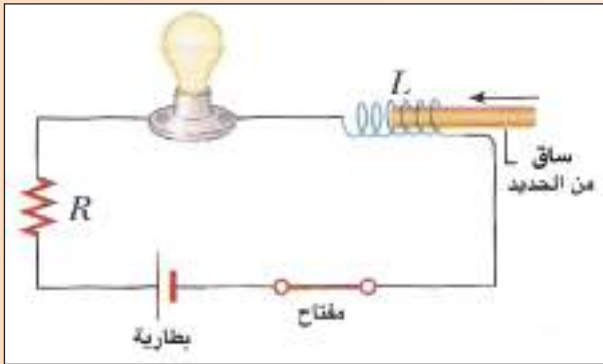

الشكل (61)

5- في الشكل (61) ملف محلزن مجوف مربوط على التوالي مع مصباح كهربائي ومقاومة وبطارية ومفتاح، وعندما كان المفتاح في الدائرة مغلقاً كانت شدة توهج المصباح ثابتة. إذا أدخلت ساق من الحديد المطاوع في جوف الملف فان توهج المصباح في أثناء دخول الساق:

- a- يزداد. b- يقل. c- يبقى ثابتاً. d- يزداد ثم يقل.

6- عندما يدور ملف دائري حول محور شاقولي موازي لوجه الملف داخل مجال مغناطيسي كثافة فيضه منتظمة B أفقية لاحظ الشكل (62)، تولد أعظم مقدار للقوة الدافعة الكهربائية المحتثة  $\mathcal{E}_{\max}$ . وعند زيادة عدد لفات الملف إلى ثلاثة أمثال ماكانت عليه وتقليل قطر الملف إلى نصف ماكان عليه ومضاعفة التردد الدوراني للملف.

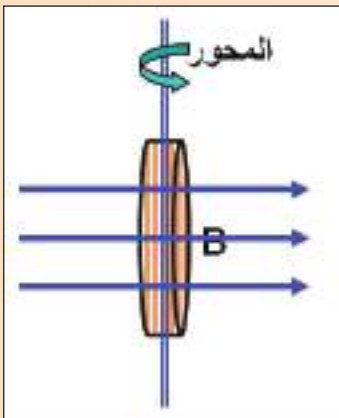

الشكل (62)

فإن المقدار الاعظم للقوة الدافعة الكهربائية المحتثة سيكون:

- a-  $\mathcal{E}_{\max} (3/2)$
- b-  $\mathcal{E}_{\max} (1/4)$
- c-  $\mathcal{E}_{\max} (1/2)$
- d-  $\mathcal{E}_{\max} (3)$

7- تتحقق ظاهرة الحث الذاتي في ملف معين عندما:

- a- تسحب ساق مغناطيسية بعيدا عن وجه الملف.
- b- يوضع هذا الملف بجوار ملف آخر ينساب فيه تيار كهربائي متغير المقدار لوحدة الزمن.
- c- ينساب في هذا الملف تيار كهربائي متغير المقدار لوحدة الزمن
- d- تدوير هذا الملف داخل مجال مغناطيسي منتظم.

8- مقدار القوة الدافعة الكهربائية المحتثة على طرفي ساق موصلة تتحرك نسبة إلى مجال مغناطيسي في حالة سكون لا يعتمد على:

- a- طول الساق.
- b- قطر الساق.
- c- وضعية الساق نسبة للفيض المغناطيسي.
- d- كثافة الفيض المغناطيسي.

9- عندما تقل السرعة الزاوية لدوران ملف نواة المحرك الكهربائي نتيجة لزيادة الحمل الموصول مع ملفه تتسبب في هبوط مقدار:

- a- القوة الدافعة الكهربائية المحتثة المضادة.
- b- الفولطية الموضوعة على طرفي ملف النواة.
- c- التيار المنساب في دائرة المحرك.
- d- فرق الجهد الضائع (IR) بين طرفي ملف النواة.

10- يمكن ان يستحث تيار كهربائي في حلقة موصلة ومقفلة في العمليات التالية ما عدا واحدة منها. فالعملية التي لا يستحث فيها التيار هي:

- a- حلقة موصلة ومقفلة تدور حول محور مواز لمستواها وعمودي على فيض مغناطيسي منتظم.
- b- وضع حلقة موصلة ومقفلة ومتجه مساحتها مواز لفيض مغناطيسي متغير لوحدة الزمن.
- c- وضع حلقة موصلة ومقفلة ومتجه مساحتها عموديا على فيض مغناطيسي متغير لوحدة الزمن.
- d- حلقة موصلة ومقفلة، متجه مساحتها مواز لفيض مغناطيسي منتظم كبست من جانبيها المتقابلين.

11- وحدة قياس كثافة الفيض المغناطيسي هي:

- a- weber
- b- weber / s
- c- weber / m<sup>2</sup>
- d- weber.s

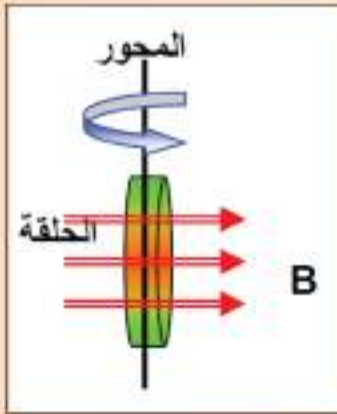

الشكل (63)

12- في الشكل (63)، عندما تدور حلقة موصلة حول محور شاقولي مواز لوجهها ومار من مركزها والمحور عمودي على فيض مغناطيسي افقي ومنتظم. فإن قطبية القوة الدافعة الكهربائية المحتثة تكون دالة جيبيية تتغير مع الزمن وتنعكس مرتين خلال كل:

- a - دورة واحدة.  
b - ربع دورة.  
c - نصف دورة.  
d - دورتين.

13- معامل الحث الذاتي لملف لا يعتمد على:

- a - عدد لفات الملف. b - الشكل الهندسي للملف. c - المعدل الزمني للتغير في التيار المنساب في الملف.  
d - النفوذية المغناطيسية للوسط في جوف الملف.

س2 عـل:

- 1- يتوهج مصباح النيون المربوط على التوازي مع ملف بضوء ساطع لبرهة قصيرة من الزمن لحظة فتح المفتاح على الرغم من فصل البطارية عن الدائرة، ولا يتوهج عند اغلاق المفتاح.  
2- يغلي الماء داخل الاناء المعدني الموضوع على السطح العلوي لطبخ حثي ولا يغلي الماء الذي في داخل اناء زجاجي موضوع مجاور له وعلى السطح العلوي للطبخ نفسه.  
3- اذا تغير تيار كهربائي منساب في أحد ملفين متجاورين يتولد تيار محتث في الملف الاخر.

س3 وضح كيف يمكنك عملياً معرفة فيما إذا كان مجالاً مغناطيسياً أم مجالاً كهربائياً موجوداً في حيز معين؟

- س4 عند دوران ملف مساحة اللفة الواحدة فيه (A) بسرعة زاوية (ω) داخل مجال مغناطيسي كثافة فيضه (B) منتظمة. فإن الفيض المغناطيسي الذي يخترق اللفة الواحدة يعطى بشكل دالة جيب تمام  $[\Phi_B = BA \cos(\omega t)]$  في حين تعطى القوة الدافعة الكهربائية المحتثة على طرفي هذا الملف بشكل دالة جيبيية  $[\varepsilon_{ind} = NBA\omega \sin(\omega t)]$  وضح ذلك بطريقة رياضية.

س5 ما المقصود بالمجالات الكهربائية غير المستقرة؟

س6 اذكر بعض المجالات التي تستثمر فيها التيارات الدوامة، ووضح كل منها.

س7 إذا تحركت الساق الموصلة (ab) في الشكل (64)، في مستوى الورقة

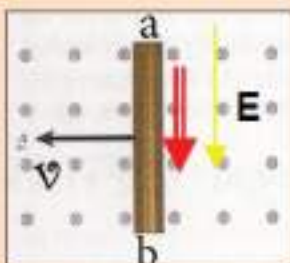

الشكل (64)

افقياً نحو اليسار داخل مجال مغناطيسي منتظم مسلط عمودياً على الورقة متجهها نحو الناظر، يتولد مجال كهربائي داخل الساق يتجه نحو الطرف (b). أما إذا تحركت هذه الساق نحو اليمين وداخل المجال المغناطيسي نفسه ينعكس اتجاه المجال الكهربائي في داخلها باتجاه الطرف (a)، ما تفسير ذلك؟

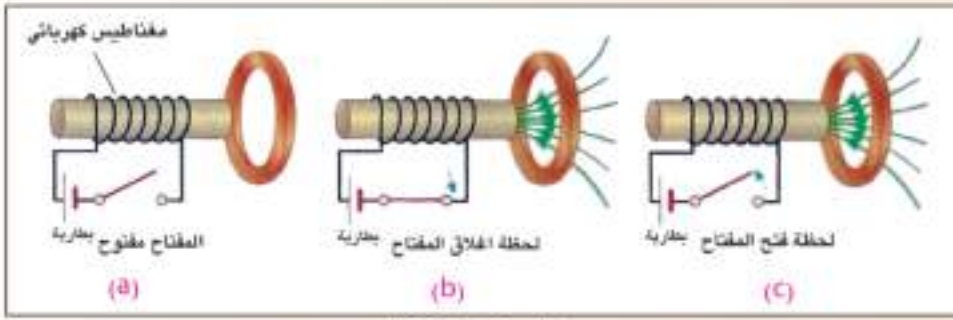

الشكل (65)

س8 عين اتجاه التيار المحتث في وجه الحلقة المقابلة للملف السلكي في الأشكال الثلاثة التالية لاحظ الشكل (65)



الشكل (66)

س9 أفترض أن الملف والمغناطيس الموضح في الشكل (66) كل منهما يتحرك بالسرعة نفسها نسبة إلى الأرض هل أن الملي أميتر الرقمي (او الكلفانوميتر) المربوط مع الملف، يشير إلى انسياب تيار في الدائرة؟ وضح ذلك

س10 ما الكميات الفيزيائية التي تقاس بالوحدات الآتية:

a - Weber      b - Weber / m<sup>2</sup>      c - Weber / s      d - Tesla      e - Henry

س11 كيف تعمل التيارات الدوامة على كبح اهتزاز الصفيحة المعدنية المهتزة عمودياً على مجال مغناطيسي منتظم؟

س12 شريحة من النحاس وضعت بين قطبي مغناطيس كهربائي منتظم كثافة فيضه كبيرة وبمستوي شاقولي وكان مستوي الصفيحة عمودياً على الفيض المغناطيسي. وعندما سحبت الصفيحة أفقياً بسرعة معينة لإخراجها من المجال وجد ان عملية السحب تتطلب تسليط قوة معينة. ويزداد مقدار القوة الساحبة بازدياد مقدار تلك السرعة ما تفسير الحالين؟

س13 في كل من الشكلين (67) و (68) سلك نحاسي وحلقة من النحاس مقلعة. في أي وضعية ينساب تيار

محتث في الحلقة عندما يتزايد التيار الكهربائي المنساب في السلك في كل من الحالين؟ وضح ذلك.

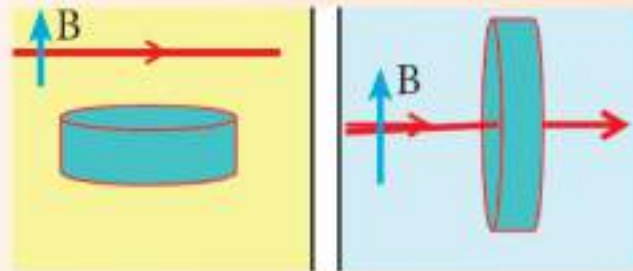

الشكل (68)

الشكل (67)

س14 يتوافر لك سلك ذو طول ثابت وترغب في الحصول على مولد بسيط يجهزك بأعظم مقدار للقوة الدافعة

الكهربائية، أيتطلب منك أن تجعل السلك بشكل ملف ذي لفة واحدة دائرية الشكل؟ أم ملف ذي لفتين دائرتي الشكل؟ أو ملف ذي ثلاث لفات دائرية الشكل؟ عند تدوير الملف الذي تحصل عليه بسرعة زاوية معينة داخل مجال مغناطيسي منتظم؟ وضح إجابتك.



س15

في معظم الملفات يصنع القلب بشكل سيقان متوازية من الحديد المطاوع معزولة عن بعضها البعض كهربائياً ومكبوسة كبسا شديداً، بدلاً من قلب من الحديد مصنوع كقطعة واحدة. لاحظ الشكل (69) مالفائدة العملية من ذلك؟



الشكل (69)

## الأسئلة

س1

ملف سلكي دائري الشكل عدد لفاته (40) لفة ونصف قطره (30 cm)، وضع بين قطبي مغناطيس كهربائي، لاحظ الشكل (70) فإذا تغيرت كثافة الفيض المغناطيسي المارة خلال الملف من (0.0T) إلى (0.5T) خلال زمن قدره (4s).  
ما مقدار القوة الدافعة الكهربائية المحتثة في الملف عندما يكون:  
a- متجه مساحة اللفة الواحدة من الملف بموازاة متجه كثافة الفيض المغناطيسي.

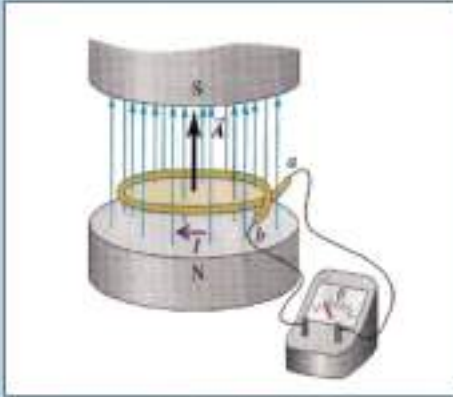

الشكل (70)

b- متجه كثافة الفيض المغناطيسي يصنع زاوية قياسها  $30^\circ$  مع مستوي الملف.

س2

ملف لمولد دراجة هوائية قطره (4 cm) وعدد لفاته (50) لفة يدور داخل مجال مغناطيسي منتظم كثافة فيضه  $\frac{1}{\pi}$  T وكان اعظم مقدار للفولطية المحتثة على طرفي الملف (16V) والقدرة العظمى المجهزة للحمل المربوط مع المولد (12W). ما مقدار:  
1- السرعة الزاوية التي تدور بها نواة المولد. 2- المقدار الاعظم للتيار المناسب في الحمل.

س3

ملف سلكي مستطيل الشكل عدد لفاته (50) لفة وابعاده (4cm ، 10cm)، يدور بسرعة زاوية منتظمة مقدارها (15π rad / s)، داخل مجال مغناطيسي منتظم كثافة فيضه (0.8 Wb / m<sup>2</sup>). احسب:  
1- المقدار الاعظم للقوة الدافعة الكهربائية المحتثة في الملف.  
2- القوة الدافعة الكهربائية الآتية المحتثة في الملف بعد مرور s (1/90) من الوضع الذي كان مقدارها يساوي صفراً.



الشكل (71)

س4 في الشكل (71) حلقة موصلة دائرية مساحتها  $626\text{cm}^2$  ومقاومتها  $9\Omega$  موضوعة في مستوي الورقة، سلط عليها مجال مغناطيسي منتظم كثافة فيضه  $0.15\text{T}$  باتجاه عمودي على مستوي الحلقة. سحبت الحلقة من جانبيها بقوتي شد متساويتين فبلغت مساحتها  $26\text{cm}^2$  خلال فترة زمنية  $0.2\text{s}$ . احسب مقدار التيار المحث في الحلقة.

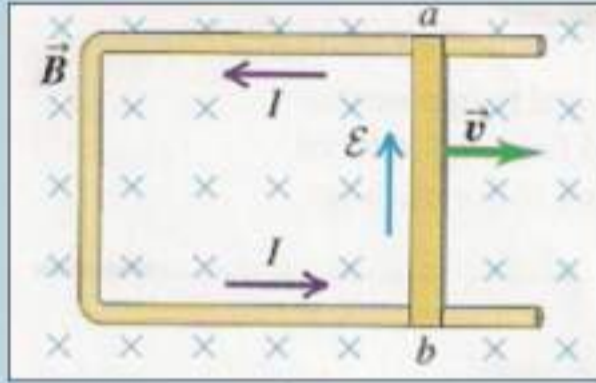

الشكل (72)

س5 افرض إن الساق الموصلة في الشكل (72) طولها  $(0.1\text{m})$ ، ومقدار السرعة التي يتحرك بها  $(2.5\text{ m/s})$  والمقاومة الكلية للدائرة (الساق والسكة) مقدارها  $(0.03\Omega)$  وكثافة الفيض المغناطيسي  $(0.6\text{T})$ ، احسب مقدار:

- 1- القوة الدافعة الكهربائية المحتثة على طرفي الساق.
- 2- التيار المحث في الحلقة.
- 3- القوة الساحبة للساق.
- 4- القدرة المتبددة في المقاومة الكلية للدائرة.

س6 إذا كانت الطاقة المغناطيسية المخزنة في ملف تساوي  $(360\text{ J})$  عندما كان مقدار التيار المناسب فيه  $(20\text{A})$ . احسب:

- 1- مقدار معامل الحث الذاتي للمحث.
- 2- معدل القوة الدافعة الكهربائية المحتثة في الملف اذا انعكس التيار خلال  $(0.1\text{s})$

س7 ملفان متجاوران بينهما ترابط مغناطيسي تام، كان معامل الحث الذاتي للملف الابتدائي  $(0.4\text{H})$  ومقاومته  $(16\Omega)$  ومعامل الحث الذاتي للملف الثانوي  $(0.9\text{H})$ . الفولطية الموضوعة في دائرة الملف الابتدائي  $(200\text{V})$ ، احسب مقدار:

التيار الأني والمعدل الزمني لتغير التيار في دائرة الملف الابتدائي لحظة ازدياد التيار فيها إلى  $(80\%)$  من مقداره الثابت، والقوة الدافعة الكهربائية المحتثة على طرفي الملف الثانوي في تلك اللحظة.

# التيار المتناوب Alternating current

## الفصل الثالث 3

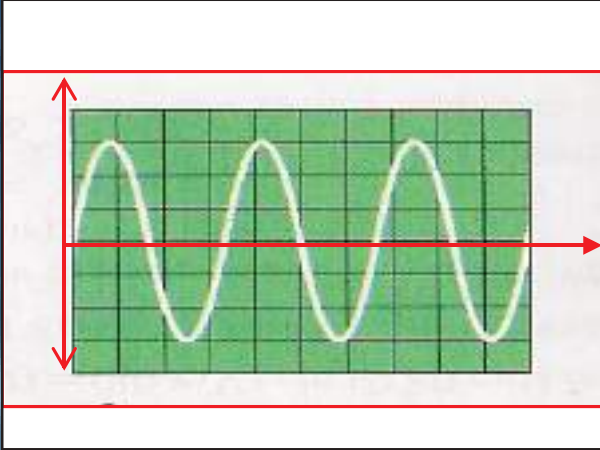

### مفردات الفصل:

- 1-3 المقدمة
- 2-3 دوائر التيار المتناوب
- 3-3 دائرة تيار متناوب الحمل فيها مقاومة صرف
- 4-3 القدرة في دائرة تيار متناوب تحتوي مقاومة صرف
- 5-3 المقدار المؤثر للتيار المتناوب
- 6-3 دائرة تيار متناوب الحمل فيها رحث صرف
- 7-3 دائرة تيار متناوب الحمل فيها متسعة ذات سعة صرف
- 8-3 دائرة تيار متناوب متوالية الربط تحتوي مقاومة صرف ورحث صرف ومتسعة ذات سعة صرف
- 9-3 عامل القدرة
- 10-3 الاهتزاز الكهرومغناطيسي
- 11-3 الرنين في دوائر التيار المتناوب
- 12-3 عامل النوعية
- 13-3 دائرة تيار متناوب متوازية الربط تحتوي مقاومة صرف ورحث صرف ومتسعة ذات سعة صرف

## الأهداف السلوكية

بعد دراسة الفصل ينبغي للطالب ان يكون قادرا على ان:

- يتعرف دوائر التيار المتناوب .
- يتعرف المقدار المؤثر للتيار المتناوب .
- يطبق بعلاقة رياضية المقدار المؤثر للفولطية .
- يجري تجربة يوضح فيها تأثير تغير تردد التيار المتناوب ومعامل الحث الذاتي في مقدار رادة الحث.
- يستنتج قانون عامل القدرة .
- يفهم الاهتزاز الكهرومغناطيسي .
- يعرف عامل النوعية .

### الاصطلاحات العلمية

Alternating current	التيار المتناوب ويرمز له (ac)
Direct current	التيار المستمر ويرمز له (dc)
Effective current	التيار المؤثر ويرمز له ( $I_{eff}$ )
Root mean square current	جذر معدل مربع التيار ويرمز له ( $I_{rms}$ )
Instantaneous current	التيار الآني ويرمز له (I)
Instantaneous potential difference	فرق الجهد الآني ويرمز له ( $\Delta V$ )
Maximum potential difference	فرق الجهد الاعظم ويرمز له ( $\Delta V_m$ )
Sinusoidal potential difference	فرق الجهد جيبي الشكل ويرمز له ( $\sim$ )
Phase angle	زاوية الطور
Phase difference angle	زاوية فرق الطور ويرمز لها ( $\Phi$ )
Angular frequency	التردد الزاوي ويرمز لها ( $\omega$ )
Frequency	التردد ويرمز له (f)
Pharos diagram	المخطط الطوري
Pure resistance	مقاومة صرف ويرمز لها (R)
Pure inductor	محث صرف ويرمز لها (L)
Reactance	الراداة ويرمز لها (X)
Capacitive reactance	راداة السعة ويرمز لها ( $X_C$ )
Inductive reactance	راداة الحث ويرمز لها ( $X_L$ )
Average power	القدرة المتوسطة ويرمز لها ( $P_{ave}$ )
Dissipated power	القدرة المستهلكة ويرمز لها ( $P_{diss}$ )
Resonance	الرنين
Power factor	عامل القدرة ويرمز له (PF)
Quality factor	عامل النوعية ويرمز له ( $Q_f$ )

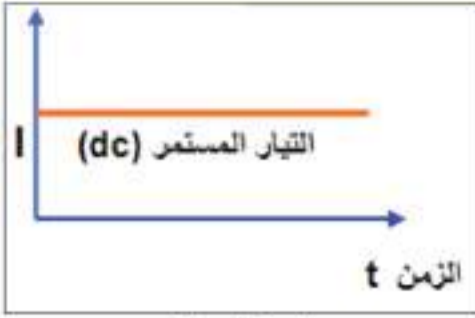

الشكل (1)

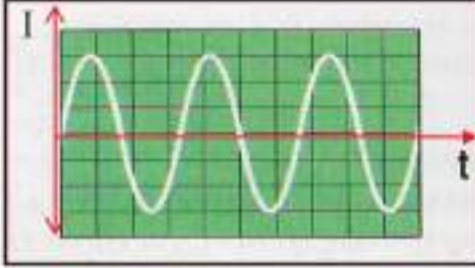

الشكل (2)

في دراستنا السابقة للكهربائية كان جل اهتمامنا بالتيارات المستمرة وهي التيارات التي تنساب في الدوائر الكهربائية المقفلة باتجاه واحد، والتي تولدها البطاريات لاحظ الشكل (1). ويرمز للتيار المستمر بـ (dc).

أما الطاقة الكهربائية التي تستثمر في البيوت والمصانع والمدارس لتشغيل معظم الاجهزة الكهربائية (التلفاز ، أجهزة التكييف ، التلاجة وغيرها) فتولد في محطات انتاج الطاقة الكهربائية بوساطة مولدات ضخمة للتيار المتردد، وهو تيار يتغير دوريا مع الزمن وينعكس اتجاهه مرات عديدة في الثانية الواحدة، لاحظ الشكل (2) يرمز له (ac).

يكون تردد التيار المتردد (f= 50Hz) في معظم دول العالم (ومنها العراق) إذ ينعكس اتجاه التيار المتردد 100 مرة في الثانية الواحدة، وتردده في دول اخرى (f=60Hz). يفضل استعمال التيار المتردد في الدوائر الكهربائية لسهولة نقله الى مسافات بعيدة بأقل خسائر بالطاقة، وكذلك يفيدنا التيار المتردد في امكانية تطبيق قانون فرايدي في الحث الكهرومغناطيسي. ولهذا السبب تستعمل المحولة الكهربائية في عملية رفع أو خفض الفولطية المترددة عند نقلها في شبكات توزيع القدرة الكهربائية. إذ ترسل القدرة الكهربائية بفولطية عالية والتيار واطى باستعمال المحولات الرافعة لغرض تقليل خسائر القدرة في الاسلاك الناقلة ( $I^2R$ ) التي تظهر بشكل حرارة في حين تستعمل المحولات الخافضة في مواقع استهلاكها في المدن التي تعمل على خفض الفولطية ورفع التيار.

## دوائر التيار المتردد

## 2-3

لقد عرفنا في الفصل الثاني إنه عند دوران ملف بسرعة زاوية منتظمة داخل مجال مغناطيسي منتظم نحصل على فولطية محتثة ( $V_m$ ) متناوبة جيبيية الموجة تعطى بالعلاقة الآتية:

$$V = V_m \sin(\omega t)$$

$V$ : تمثل الفولطية المحتثة الآنية (اللحظية).

$V_m$ : تمثل أعظم مقدار للفولطية المحتثة وتسمى بذروة الفولطية.

ونحصل على ( $V_m$ ) في اللحظة التي تكون عندها زاوية الطور  $[\omega t = \pi/2]$  وبما ان  $[\sin(\pi/2) = 1]$ ، فنحصل عندئذ على:

$$V = V_m$$

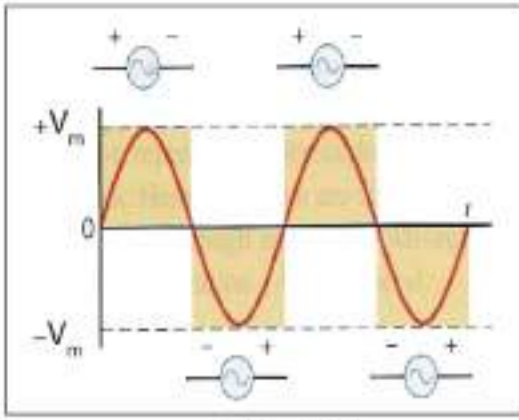

شكل (3)

يتغير مقدار الفولطية الآنية ( $V$ ) وينعكس اتجاهها دورياً مع الزمن بين  $(+V_m)$  و  $(-V_m)$  مرتين في الدورة الواحدة. لاحظ الشكل (3).

وبما أن التردد الزاوي ( $\omega$ ) يساوي:  $\omega = 2\pi f$  فإن هذه الفولطية يمكن ان تعطى بالصيغة الآتية:

$$V = V_m \sin (2\pi ft)$$

$$I = \left( \frac{V_m}{R} \right) \sin (\omega t)$$

وعلى وفق قانون أوم فإن التيار:

لذا فإن التيار المناسب في دائرة تيار متناوب الحمل فيها يتألف من مقاومة صرف (مقاومة مثالية) يعطى

$$I = I_m \sin (\omega t)$$

بالعلاقة الآتية:

وهو دالة جيبية أيضاً، إذ ان:  $I$  يمثل التيار الانبي،  $I_m$  يمثل المقدار الأعظم للتيار.

للتعامل مع الفولطية المتناوبة والتيار المتناوب في الدوائر الكهربائية، نرسم مخططاً يسمى مخطط متجه الطور ويسمى أحياناً (المتجه الدوّار).

### متجه الطور:

الشكل (4) يوضح متجهين طوريين يدوركل منهما باتجاه معاكس لدوران عقارب الساعة حول نقطة ثابتة تسمى نقطة الاصل (0) بتردد زاوي  $\omega$  ثابت. ويتميز متجه الطور بما يأتي:

- طول متجه الطور للفولطية يمثل المقدار الأعظم للفولطية المتناوبة، ويرمز له،  $(V_m)$  وإذا كان متجه الطور يمثل التيار فإن طول متجه الطور يمثل المقدار الأعظم للتيار ويرمز له  $(I_m)$ .
- مسقط متجه الطور على المحور الشاقولي  $y$  يمثل المقدار الآني لذلك المتجه، للفولطية يكون ( $V$ )

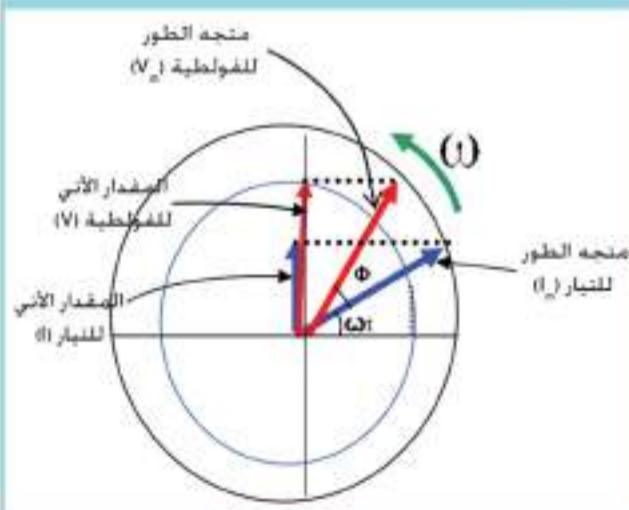

شكل (4)

والمقدار الآني للتيار ( $I$ ). فيكون مسقط متجه الفولطية  $V_m \sin (\omega t + \Phi)$  ومسقط متجه التيار  $I_m \sin (\omega t)$  تمثل زاوية الطور التي يصنعها متجه الطور مع المحور الأفقي  $X$ .

• عند بدء الحركة ( $t=0$ ) يكون متجه الطور منطبقاً مع المحور الأفقي  $X$ .

• إذا تطابق متجه الطور للفولطية  $(V_m)$  مع متجه الطور للتيار  $(I_m)$  يقال عندئذ أن الفولطية والتيار يتغيران معاً

بطور واحد، وهذا يعني ان زاوية فرق الطور بينهما صفرأ ( $\Phi=0$ ). ويحصل ذلك في حالة الحمل ذي مقاومة صرف (مقاومة مثالية).

- إذا لم يتطابق المتجهان أحدهما على الآخر (في الحالة التي يحتوي الحمل محث او متسعة او كليهما، فضلاً عن المقاومة) عندئذ تتولد بينهما زاوية فرق في الطور يرمز لها ( $\Phi$ )
- أحياناً تسمى ( ثابت الطور)، يتحدد مقداره على وفق نوع الحمل في الدائرة.
- تقاس كل من زاوية الطور ( $\omega t$ ) وزاوية فرق الطور ( $\Phi$ ) بالدرجات الستينية او (rad).
- إذا كانت  $\Phi$  موجبة، يقال إن متجه الطور للفولطية يسبق متجه الطور للتيار بزاوية فرق طور ( $\Phi$ ).
- وإذا كانت  $\Phi$  سالبة، فإن متجه الطور للفولطية يتأخر عن متجه الطور للتيار بزاوية فرق طور ( $\Phi$ ) (عندما يؤخذ التيار كأساس).

وكما عرفت في دراستك السابقة أن:

الطور: هو الحالة الحركية للجسم المهتز من ناحية الموضع واتجاه الحركة.

وفرقت الطور: هو التغير في الحالة الحركية للجسم المهتز بين لحظتين مختلفتين أو لجسمين في اللحظة نفسها.

### دائرة تيار متناوب الحمل فيها مقاومة صرف

3-3

إذا ربطنا مقاومة صرف  $R$  (مقاومة مثالية) بين قطبي مصدر للفولطية المتناوبة في دائرة كهربائية. (يرمز للمصدر المتناوب (ac) بالرمز  $\sim$ ). لاحظ الشكل (5).

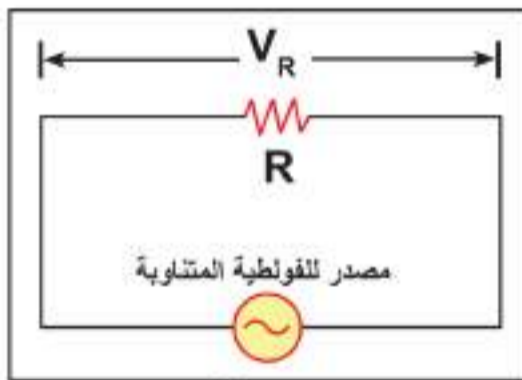

شكل (5)

الشكل (6) يوضح موجة التيار تتغير بشكل منحنٍ جيبي وموجة الفولطية تتغير بشكل منحنٍ جيبي أيضاً، وكلاهما يتغيران مع الزمن بالكيفية نفسها، فيقال انهما يتغيران بطور واحد.

تعطى الفولطية المتناوبة في هذه الدائرة بالعلاقة الآتية:

$$V_R = V_m \sin(\omega t)$$

ويعطى التيار المتناوب المناسب في هذه الدائرة بالعلاقة الآتية:

$$I_R = I_m \sin(\omega t)$$

إذ إن  $I_R$  يمثل المقدار الآني للتيار المناسب في المقاومة  $R$

$I_m$  يمثل المقدار الاعظم للتيار المناسب في المقاومة  $R$

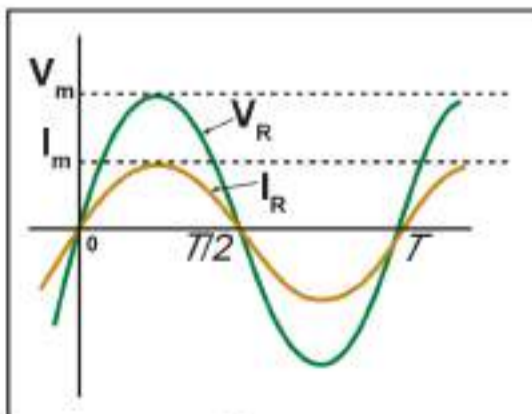

شكل (6)

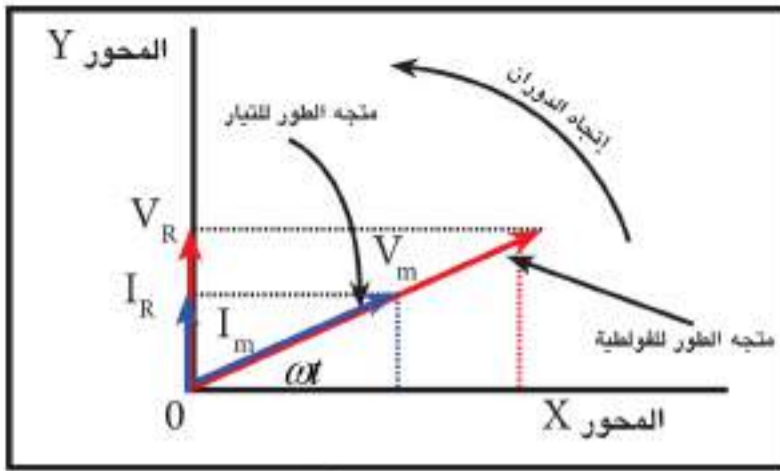

الشكل (7-a)

من ملاحظتنا للشكل (7-a) نجد أن: متجه الطور للفولطية ( $V_m$ ) ومتجه الطور للتيار ( $I_m$ ) متطابقان ومتلازمان، وهذا يعني أنهما يدوران حول نقطة الاصل (O) بطور واحد وباتجاه معاكس لدوران عقارب الساعة، أي ان زاوية فرق الطور بينهما ( $\Phi = 0$ )، أما زاوية الطور التي يدور بها كل من المتجهين فمتساوية ومقدارها ( $\omega t$ ).

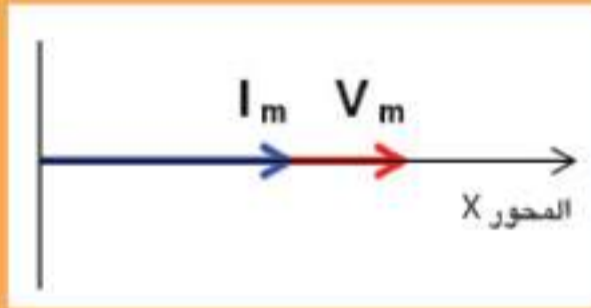

الشكل (7-b)

وللتبسيط، يمكن رسم متجه الطور ( $I_m$ ) للتيار المتناوب ومتجه الطور ( $V_m$ ) للفولطية المتناوبة لمثل هذه الدائرة على المحور الأفقي X، في اللحظة الزمنية ( $t = 0$ ) أي عند زاوية طور  $[(\omega t) = 0]$  لاحظ الشكل (7-b).

### فكر:

ما قياس زاوية الطور ( $\omega t$ ) لكل من متجه الطور للفولطية ( $V_m$ ) ومتجه الطور للتيار ( $I_m$ ) في الحالة التي يكون عندها  $V_R = V_m$  وكذلك يكون  $I_R = I_m$  ؟ وضح ذلك.

### القدرة في دائرة تيار متناوب تحتوي مقاومة صرف

4-3

بما إن الفولطية والتيار المناسب في دائرة التيار المتناوب التي تحتوي مقاومة صرف يتغير أن بطور واحد مع الزمن. تعطى الفولطية بالعلاقة الآتية:

$$V_R = V_m \sin(\omega t)$$

والتيار المناسب خلال المقاومة يعطى بالعلاقة الآتية:

$$I_R = I_m \sin(\omega t)$$

والقدرة الآنية تعطى بالعلاقة الآتية:  $P = I_R \cdot V_R$

الشكل (8)، رسم فيه منحنى القدرة الآنية لدائرة تيار تحتوي مقاومة صرف، لاحظ إنه منحنٍ موجب دائماً وبشكل منحنٍ جيب تمام (cosine)، يتغير بين المقدار الاعظم للقدرة ( $P_m = I_m \cdot V_m$ ) والصفر.

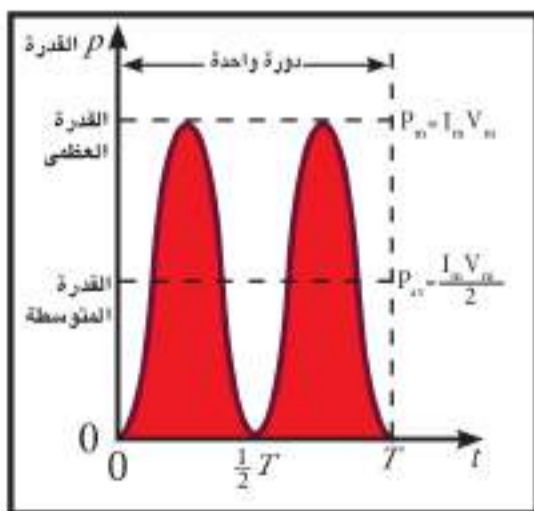

شكل (8)



والمنحني الموجب للقدر في دائرة التيار المتناوب عندما يكون الحمل فيها مقاومة صرف، يعني إن القدرة في الدائرة تستهلك باجمعها في المقاومة بشكل حرارة.

وعندئذ تكون القدرة المتوسطة  $P_{av}$  تساوي نصف القدرة العظمى  $(I_m \cdot V_m / 2)$  لذا تعطى  $P_{av}$  بالعلاقة الآتية:

$$P_{av} = \frac{I_m \cdot V_m}{2}$$

### المقدار المؤثر للتيار المتناوب ( $I_{eff}$ )

5-3

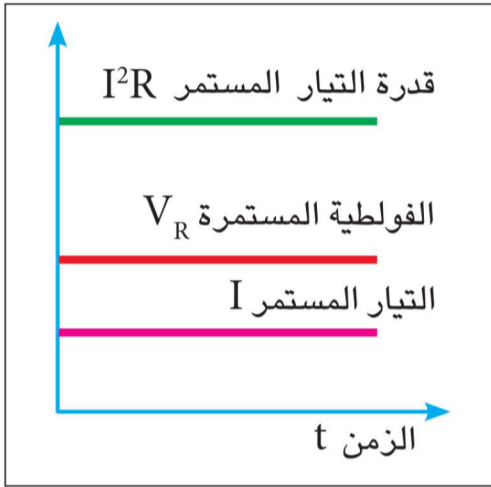

شكل (9)

القدرة المتبددة (او المستهلكة) في دائرة تيار مستمر تحتوي مقاومة صرف تكون ثابتة المقدار تتناسب طرديا مع مربع التيار المنساب فيها  
 $P = I^2R$  لاحظ الشكل (9) لذا فإن:

**القدرة المتبددة في مقاومة صرف لاتعتمد على اتجاه التيار.**

لاحظ الشكل (10-b)، يتبين ان القدرة المتبددة بوساطة تيار متناوب له مقدار أعظم ( $I_m$ ) لاتساوي القدرة التي ينتجها تيار مستمر يمتلك المقدار نفسه. ما سبب ذلك؟

وللاجابة عن هذا السؤال:

لقد وجد إن التيار المتناوب يتغير دوريا مع الزمن بين  $(+I_m)$  و  $(-I_m)$  لاحظ الشكل (10-a) ومقداره عند أية لحظة لايساوي دائما مقداره الاعظم، وإنما فقط عند لحظة معينة يساوي مقداره الاعظم، في حين أن التيار المستمر مقداره ثابت.

لذا فإن جميع التأثيرات الناتجة عن التيار المتناوب تتغير دورياً مع الزمن أيضاً ومنها التأثيرات الحرارية. إن العلاقة التي تعطى فيها القدرة المتوسطة هي العلاقة نفسها لحساب قدرة التيار المستمر:

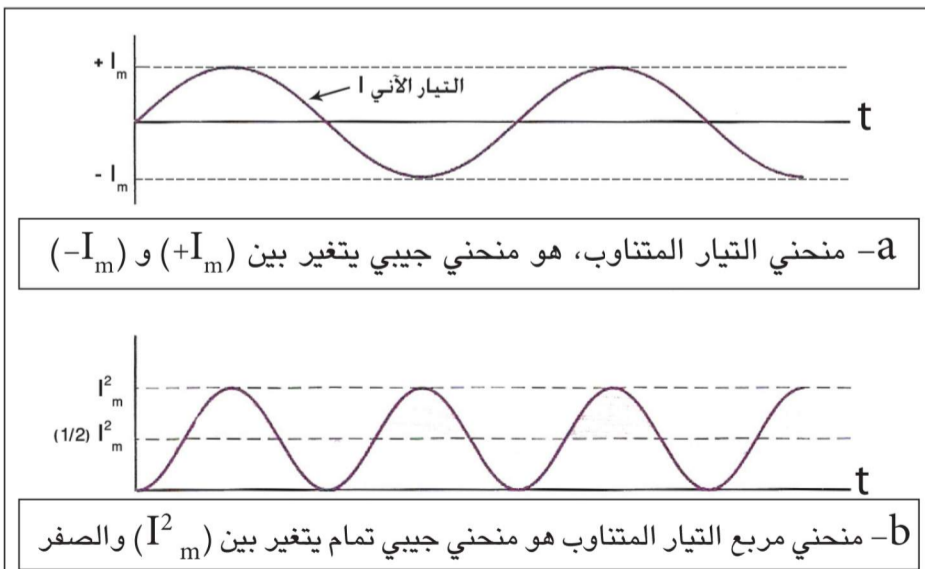

شكل (10)

$$P = I^2 R$$

$$P = [I_m^2 \sin^2(\omega t)] R$$

$$P_{av} = \frac{1}{2} I_m^2 R$$
 فتكون القدرة المتوسطة

لأن المقدار المتوسط للكمية  $\sin^2(\omega t)$  (لدورة كاملة أو عدد صحيح من الدورات) يساوي نصف  $(1/2)$ .

$$\sin^2(\omega t) = \frac{1}{2}$$
 أي أن:

وكما عرفت فإن القدرة المتبددة في دائرة التيار المستمر خلال المقاومة تعطى بالعلاقة الآتية:

$$P = I_{dc}^2 R$$

وتكون القدرة المتوسطة للتيار المتناوب مساوية لقدرة التيار المستمر خلال المقاومة نفسها وللمدة الزمنية نفسها.

$$I_{dc}^2 R = \frac{I_m^2 R}{2}$$

ويطلق على  $I_{dc}$  بالتيار المؤثر  $I_{eff}$

$$I_{eff}^2 R = \frac{I_m^2 R}{2}$$

$$I_{eff}^2 = \frac{I_m^2}{2}$$

بما أن المقاومة نفسها فنحصل على:

$$I_{eff} = \sqrt{\frac{I_m^2}{2}}$$

وعند جذر الطرفين نحصل على

$$I_{eff} = \frac{I_m}{\sqrt{2}} = 0.707 I_m$$

المقدار المؤثر للتيار المتناوب وهو:

$$0.707 = \frac{1}{\sqrt{2}}$$

علماً بأن:

لذا يسمى المقدار المؤثر للتيار المتناوب بجذر معدل مربع المقدار الأعظم للتيار (root mean square) ويرمز له  $(I_{rms})$ .

يعرف المقدار المؤثر للتيار المتناوب بأنه: مقدار التيار المتناوب المساوي للتيار المستمر الذي لو انساب خلال مقاومة معينة فإنه يولد التأثير الحراري نفسه الذي يولده التيار المتناوب المناسب خلال المقاومة نفسها والفترة الزمنية نفسها.

$$V_{eff} = \frac{V_m}{\sqrt{2}} = 0.707 V_m$$

وكذلك يعطى المقدار المؤثر للفولطية المتناوبة بالعلاقة الآتية:

ماذا تعني العبارة الآتية "ان مقدار التيار المتناوب في الدائرة يساوي (1 ampere)" ؟  
بالتأكيد إن ذلك لايعني المقدار الاعظم  $(I_m)$  للتيار، وإنما تعني العبارة ان المقدار المؤثر للتيار  $(I_{eff})$  يساوي (1 Ampere).

وليكن معلوماً أن معظم مقاييس التيار المتناوب مثل الاميترات والفولطيمترات تعمل على قياس المقادير المؤثرة للتيار والفولطية. وأن معظم أجهزة قياس التيار المستمر (dc) تقيس المقدار المتوسط للتيار المتناوب. لذا فإن مؤشرها يقف عند تدريجة الصفر عند وضعها في دائرة التيار المتناوب.

**فكر:**

يقول زميلك "ان التيار المؤثر يتذبذب كالدالة الجيبية" ما رأيك في صحة مقاله زميلك؟ وإذا كانت العبارة خاطئة، كيف تصحح قوله؟

## مثال (1)

مصدر للفولطية المتناوبة، ربط بين طرفيه مقاومة صرف ( $R = 100 \Omega$ )، الفولطية في الدائرة تعطى بالعلاقة الآتية:

$$V_R = 424.2 \sin(\omega t)$$

إحسب:

- 1- المقدار المؤثر للفولطية.
- 2- المقدار المؤثر للتيار.
- 3- مقدار القدرة المتوسطة.

## الحل

لحساب:

1- المقدار المؤثر للفولطية

$$V_R = V_m \sin(\omega t)$$

$$V_R = 424.2 \sin(\omega t)$$

$$V_m = 424.2 \text{ V}$$

$$V_{\text{eff}} = \frac{V_m}{\sqrt{2}} = \frac{424.2}{1.414} = 300 \text{ V}$$

$$I_{\text{eff}} = \frac{V_{\text{eff}}}{R} = \frac{300}{100} = 3 \text{ A}$$

$$P_{\text{av}} = I_{\text{eff}}^2 R = (3)^2 \times 100 = 900 \text{ W}$$

OR

$$\begin{aligned} P_{\text{av}} &= I_{\text{eff}} \times V_{\text{eff}} \\ &= 3 \times 300 \\ &= 900 \text{ W} \end{aligned}$$

2- المقدار المؤثر للتيار

3- مقدار القدرة المتوسطة

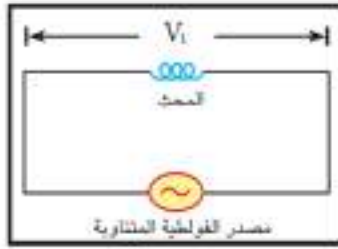

شكل (11)

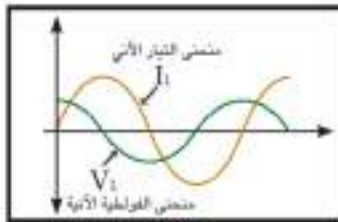

شكل (12-a)

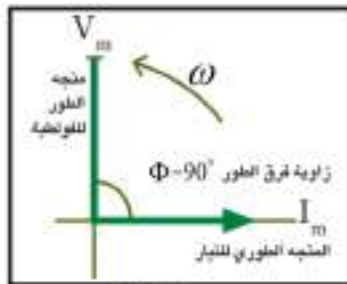

شكل (12-b)

الشكل (11)، يبين دائرة تيار متناوب تحتوي مصدراً للفولطية المتناوبة ومَحْتٌ صرف (يعني ملف مهمل المقاومة)، ان الفولطية عبر المَحْتٌ تعطى بالعلاقة الآتية:

$$V_L = V_m \sin(\omega t + \pi/2)$$

لاحظ الشكل (12-a):

$V_L$  تمثل المقدار الأني للفولطية عبر المحث

$V_m$  تمثل المقدار الاعظم للفولطية عبر المحث

$(\omega t)$  تمثل زاوية الطور

$\Phi = \pi/2$  تمثل زاوية فرق الطور بين متجه الطور

للفولطية ومتجه الطور للتيار لاحظ الشكل (12-b)

ان التيار المنساب في هذه الدائرة يعطى بالعلاقة الآتية:

$$I_L = I_m \cdot \sin(\omega t)$$

وهذا يعني ان:

متجه الطور للفولطية  $V_m$  عبر محث صرف يتقدم عن متجه الطور للتيار  $I_m$  بفرق طور  $\Phi$  يساوي

$$(\Phi = \pi/2 = 90^\circ)$$

في هذه الدائرة يُظهِر المَحْتٌ معاكسة للتغير في التيار، وهذه المعاكسة تسمى رادة الحث ويرمز لها ( $X_L$ ) وتعطى بالعلاقة الآتية:

$$X_L = \omega L = 2\pi f L$$

تعتمد مقدار رادة الحث ( $X_L$ ) على مقدار:

- 1- معامل الحث الذاتي للمحث ( $L$ ) وتتناسب معه طردياً ( $X_L \propto L$ ) بثبوت تردد التيار ( $f$ ).
  - 2- التردد الزاوي ( $\omega$ ) وتتناسب معه طردياً ( $X_L \propto \omega$ ) بثبوت معامل الحث الذاتي ( $L$ ).
- تقاس رادة الحث بوحدته (ohm) ويرمز لها ( $\Omega$ ) وذلك لان:

$$X_L = 2\pi f L = \text{Hz} \cdot \text{Henry} = \left(\frac{1}{\text{sec}}\right) \left(\frac{\text{Volt} \cdot \text{sec}}{\text{Ampere}}\right) = \frac{\text{Volt}}{\text{Ampere}} = \text{ohm}(\Omega)$$

اذ ان التردد ( $f$ ) يقاس بوحدته (Hz) ومعامل الحث الذاتي ( $L$ ) يقاس بوحدته (Henry).

لنثبت الآن كيف يتأثر مقدار رادة الحث ( $X_L$ ) مع مقدار كل من تردد تيار الدائرة ( $f$ ) ومعامل الحث الذاتي ( $L$ )؟ وما هو شكل المنحني الذي نحصل عليه؟ للإجابة عن ذلك نجري النشاط الآتي:

### نشاط (1) يوضح تأثير تغير تردد تيار ( $f$ ) في مقدار رادة الحث ( $X_L$ ).

#### ادوات النشاط:



شكل (13)

مذبذب كهربائي (مصدر فولطيته متناوبة يمكن تغيير ترددها) أميتر فولطميتر ، ملف مهمل المقاومة (مَحْتُ)، مفتاح كهربائي.

#### خطوات النشاط:

- نربط دائرة كهربائية عملية (تتألف من الملف والأميتر والمذبذب الكهربائي على التوالي، ونربط الفولطميتر على التوازي بين طرفي الملف) كما في الشكل (13).

- نغلق الدائرة ونبدأ بزيادة تردد المذبذب الكهربائي تدريجياً مع المحافظة على بقاء مقدار الفولطية ثابتاً (بمراقبة قراءة الفولطميتر). كيف ستتغير قراءة الأميتر في الدائرة؟ نلاحظ حصول نقصان قراءة الأميتر.

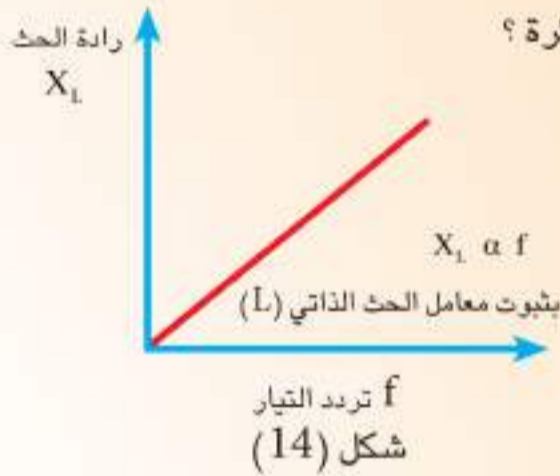

شكل (14)

#### نستنتج من النشاط:

رادة الحث ( $X_L$ ) تتناسب طردياً مع تردد التيار ( $f$ ).  
بثبوت معامل الحث الذاتي ( $L$ )

من النشاط المذكور آنفاً يمكننا رسم مخططاً بيانياً:

يمثل العلاقة الطردية بين رادة الحث  $X_L$  وتردد التيار ( $f$ ). لاحظ الشكل (14).

### نشاط (2) يوضح تأثير تغير معامل الحث الذاتي ( $L$ ) في مقدار رادة الحث ( $X_L$ ).

#### ادوات النشاط:



شكل (15)

مصدر فولطية تردده ثابت ، قلب من الحديد المطاوع ، أميتر فولطميتر ، ملف مجوف مهمل المقاومة (مَحْتُ) ، مفتاح كهربائي.

#### خطوات النشاط:

- نربط دائرة كهربائية عملية (تتألف من الملف والأميتر ومصدر الفولطية على التوالي، ونربط الفولطميتر على التوازي بين طرفي الملف) كما في الشكل (15).

- نغلق الدائرة ونلاحظ قراءة الاميتر.
- ندخل قلب الحديد تدريجياً في جوف الملف مع المحافظة على بقاء مقدار الفولطية بين طرفي الملف ثابتاً (بمراقبة قراءة الفولطميتر).

كيف ستتغير قراءة الاميتر في الدائرة ؟

نلاحظ حصول نقصان في قراءة الاميتر وذلك بسبب ازدياد مقدار رادة الحث (لان ادخال قلب الحديد في جوف الملف يزيد من معامل الحث الذاتي للملف).

**نستنتج من هذا النشاط:**

رادة الحث ( $X_L$ ) تتناسب طردياً مع معامل الحث الذاتي  $L$  للملف بثبوت تردد التيار.

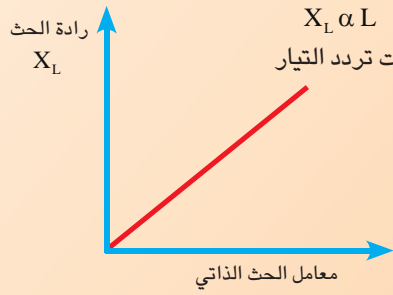

شكل (16)

من النشاط المذكور آنفاً يمكننا رسم مخططاً بيانياً بين

رادة الحث ومعامل الحث الذاتي لاحظ الشكل (16)

يمثل العلاقة الطردية بين رادة الحث  $X_L$  ومعامل الحث الذاتي  $L$

$$X_L \propto L \quad (\text{بثبوت تردد التيار } f)$$

كيف تفسر ازدياد مقدار رادة الحث بازدياد تردد التيار على وفق قانون لنز؟

للإجابة على ذلك : نقول ان ازدياد تردد التيار المناسب في الدائرة ، أي ازدياد المعدل الزمني للتغير في التيار

( $\Delta I / \Delta t$ ) فتزداد بذلك القوة الدافعة الكهربائية المحتثة ( $\epsilon_{\text{ind}}$ ) في المحث والتي تعمل على عرقلة المسبب لها

( $\epsilon_{\text{ind}} \propto -\frac{\Delta I}{\Delta t}$ ) ، على وفق قانون لنز، أي تعرقل المعدل الزمني للتغير في التيار فتزداد نتيجة لذلك رادة الحث التي

تمثل تلك المعاكسة التي يبديها المحث للتغير في التيار.

## تذكر

عند الترددات الواطئة جداً تقل رادة الحث ( $X_L = 2\pi fL$ ) فهي تتناسب طردياً مع تردد التيار ( $X_L \propto f$ )

وقد تصل الى الصفر عند الترددات الواطئة جداً، فيمكن القول عندئذ إن الملف يعمل عمل مقاومة صرف (لان

الملف غير مهمل المقاومة).

في حين أنها عند الترددات العالية جداً تزداد رادة الحث ( $X_L$ ) إلى مقدار كبير جداً قد تؤدي الى قطع تيار

الدائرة فيعمل الملف عندئذ عمل مفتاح مفتوح.

## القدرة في دائرة تيار متناوب تحتوي محث صرف:

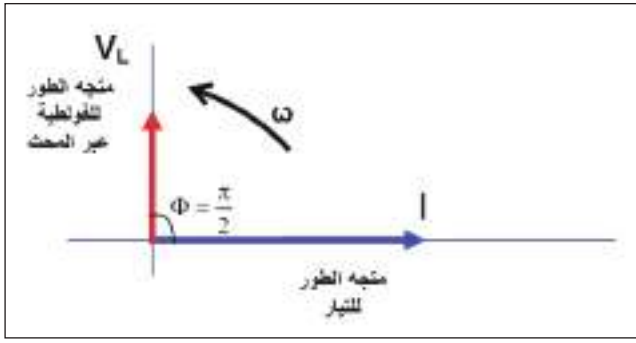

شكل (17)

بما أن الفولطية عبر محث صرف تتقدم عن التيار المناسب في الدائرة بزاوية فرق طور ( $\Phi$ ) قياسها ( $\pi/2$ ) أي إن ( $\Phi = \pi/2$ ) لاحظ الشكل (17) لذا فإن الفولطية تعطى بالعلاقة الآتية:

$$V_L = V_m \sin(\omega t + \pi/2)$$

والتيار المناسب خلال المحث يعطى بالعلاقة الآتية:

$$I_L = I_m \sin(\omega t)$$

وعند رسم المقدار الانني للفولطية عبر المحث والمقدار الآني للتيار كدالة للزمن نحصل على منحني القدرة بشكل دالة جيبيية تردده ضعف تردد الفولطية او التيار. يحتوي اجزاء موجبة واجزاء سالبة متساوية بالمساحة. لذا فإن القدرة المتوسطة لدورة كاملة او عدد صحيح من الدورات الكاملة يساوي صفرا، لاحظ الشكل (18).

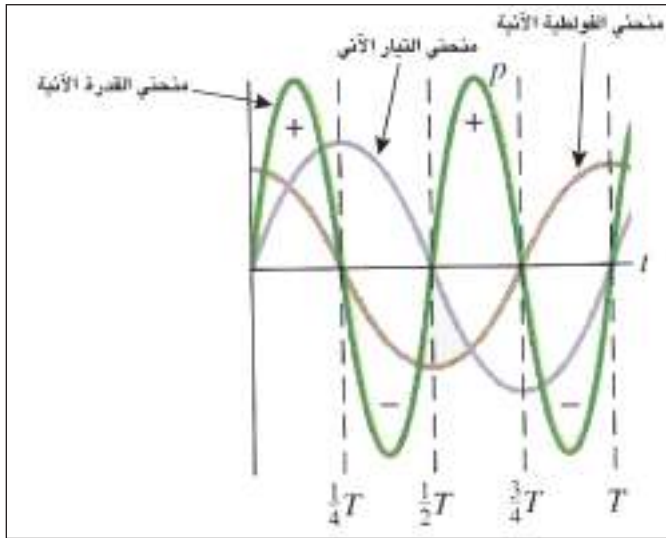

شكل (18)

ما تفسير ذلك؟

أن سبب ذلك هو عند تغير التيار المناسب خلال المحث من الصفر الى مقداره الاعظم في أحد ارباع الدورة تنتقل الطاقة من المصدر وتخزن في المحث بهيئة مجال مغناطيسي، (يمثله الجزء الموجب من المنحني). ثم تعاد جميع هذه الطاقة الى المصدر عند تغير التيار من مقداره الاعظم الى الصفر في الربع الذي يليه، (يمثله الجزء السالب من المنحني).

وهذا يعني أن المحث عندما يكون صرف لا يستهلك قدرة وان رادة الحث لاتعد مقاومة اومية ولا تخضع لقانون جول، لانها لاتستهلك قدرة (القدرة المتوسطة تساوي صفر).

## مثال (2)

ملف مهمل المقاومة (محث صرف) معامل حثه الذاتي  $(\frac{50}{\pi} \text{mH})$  ربط بين قطبي مصدر للفولطية المتناوية فرق الجهد بين طرفيه  $(20\text{V})$ . احسب كل من رادة الحث والتيار في الدائرة عندما يكون تردد المصدر:

$$f = 1 \text{ MHz} \quad - \text{b} \quad f = 10 \text{ Hz} \quad - \text{a}$$

## الحل

$$\text{-a عند التردد } f = 10 \text{ Hz}$$

$$\begin{aligned} X_L &= 2\pi f L \\ &= 2\pi \times 10 \times \frac{50}{\pi} \times 10^{-3} = 1 \Omega \\ I &= \frac{V_L}{X_L} = \frac{20}{1} = 20 \text{ A} \end{aligned}$$

$$\text{-b عند التردد } f = 1 \text{ MHz}$$

$$\begin{aligned} X_L &= 2\pi f L \\ &= 2\pi \times 1 \times 10^6 \times \frac{50}{\pi} \times 10^{-3} = 10^5 \Omega \\ I &= \frac{V_L}{X_L} = \frac{20}{10^5} = 20 \times 10^{-5} \text{ A} \end{aligned}$$

ناقش نتائج هذا المثال ووضح ماذا تستنتج من ذلك؟



الشكل (19-a)، يبين دائرة تيار متناوب تحتوي مصدرا للفولطية المتناوبة ومتسعة فقط، إن فرق الجهد عبر المتسعة يعطى بالعلاقة الآتية:

$$V_c = V_m \sin(\omega t)$$

إذ إن  $V_c$  تمثل المقدار الآني لفرق الجهد عبر المتسعة

$V_m$  تمثل المقدار الاعظم لفرق الجهد عبر المتسعة

$(\omega t)$  تمثل زاوية الطور للمتجه الطوري لفرق الجهد عبر المتسعة

الشكل (19-b).

ومن تعريف سعة المتسعة (C):

$$Q = C \cdot V_c$$

$$Q = C V_m \sin(\omega t)$$

وعندئذ تكون:

$$I_c = \Delta Q / \Delta t$$

بما إن التيار:

$$I_c = \frac{\Delta [C V_m \sin(\omega t)]}{\Delta t}$$

إذ إن:

$$I_c = \omega C V_m \cos(\omega t)$$

$$I_c = \omega C V_m \sin(\omega t + \frac{\pi}{2}) \quad \text{نحصل على:}$$

$$\sin(\omega t + \frac{\pi}{2}) = \cos(\omega t) \quad \text{لأن:}$$

إن مقلوب  $(\omega C)$  يسمى رادة السعة capacitive reactance للمتسعة، ويرمز لها  $(X_c)$  وتعرف رادة السعة بأنها: المعاكسة التي تبديها المتسعة للتغير في فولطية الدائرة.

أي أن:

$$X_c = \frac{1}{2\pi f C} \quad \text{أو} \quad X_c = \frac{1}{\omega C}$$

وبالتعويض عن:  $\omega C = \frac{1}{X_c}$  في معادلة التيار نحصل على:

$$I_c = \left(\frac{V_m}{X_c}\right) \sin(\omega t + \frac{\pi}{2})$$

$$I_m = \frac{V_m}{X_c} \quad \text{وعلى وفق قانون أوم}$$

وعندئذ يعطى التيار في دائرة تيار متناوب تحتوي متسعة ذات سعة صرف بالعلاقة الآتية:

$$I_c = I_m \cdot \sin(\omega t + \frac{\pi}{2})$$

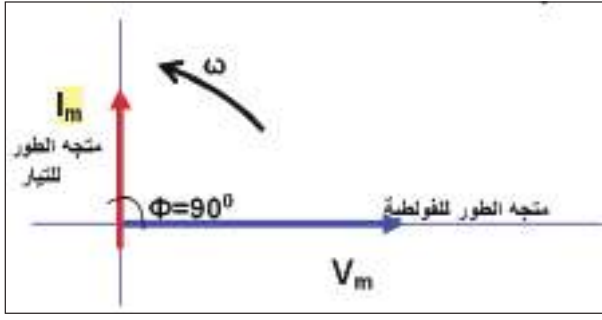

شكل (20)

من العلاقة المذكورة آنفاً يتبين ان متجه التوتر للتيار  $I_m$  في دائرة تيارمتناوب تحتوي متسعة ذات سعة  $V_m$  يتقدم عن متجه التوتر للفولطية  $V_m$  بزاوية فرق طور  $(\Phi = \pi/2)$  أو ربع دورة) لاحظ الشكل (20) الذي يمثل مخطط طوري لمتجه التوتر للفولطية ومتجه التوتر للتيار:

لنسال الآن كيف يتأثر مقدار رادة السعة مع مقدار كل من تردد فولطية المصدر وسعة المتسعة ؟ وما شكل المنحني الذي نحصل عليه؟ للإجابة على ذلك نجري النشاط الآتي:

### نشاط (1) يوضح تأثير تغير مقدار تردد فولطية المصدر في مقدار رادة السعة.

#### ادوات النشاط:

اميتر ، فولطميتر ، متسعة ذات الصفيحتين المتوازيتين. مذذب كهربائي واسلاك توصيل ، مفتاح كهربائي.



شكل (21)

#### خطوات النشاط:

- نربط دائرة كهربائية عملية (تتألف من المتسعة والاميتر والمذذب الكهربائي على التوالي، ونربط الفولطميتر على التوازي بين صفيحتي المتسعة) كما في الشكل (21).

- نغلق الدائرة ونبدأ بزيادة تردد المذذب الكهربائي مع المحافظة على بقاء مقدار فرق الجهد بين صفيحتي المتسعة ثابتا (بمراقبة قراءة الفولطميتر). كيف ستتغير قراءة الاميتر في الدائرة ؟ نلاحظ ازدياد قراءة الاميتر (ازدياد التيار المناسب في الدائرة مع ازدياد تردد فولطية المصدر).

#### نستنتج من النشاط:

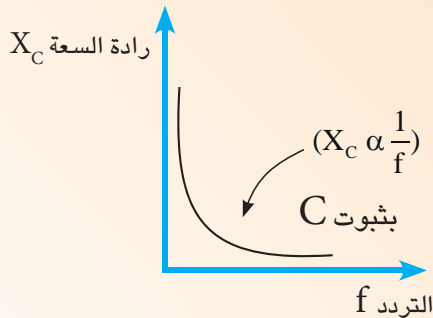

شكل (22)

إن رادة السعة  $X_C$  تتناسب عكسيا مع تردد فولطية المصدر  $(X_C \propto 1/f)$  بثبوت سعة المتسعة (C).

من النشاط المذكورة آنفاً يمكن رسم العلاقة بين تردد فولطية المصدر و رادة السعة بيانياً لاحظ الشكل (22)

فهو يمثل العلاقة العكسية بين رادة السعة  $X_C$  وتردد فولطية المصدر  $f$  بثبوت سعة المتسعة (C) عندما تحتوي الدائرة متسعة ذات سعة  $V_m$  فقط.

## نشاط (2) يوضح تأثير تغير سعة المتسعة في مقدار رادة السعة.

### أدوات النشاط:

مصدر للفولطية المتناوبة تردده ثابت ، اميتر ، فولطميتر ، متسعة ذات الصفيحتين المتوازيتين متغيرة السعة ، مفتاح كهربائي ، أسلاك توصيل ، عازل .



شكل (23)

### خطوات النشاط:

- نربط دائرة كهربائية عملية (تتألف من المتسعة والاميتر ومصدر الفولطية على التوالي، ونربط الفولطميتر على التوازي بين صفيحتي المتسعة) كما في الشكل (23).
  - نغلق الدائرة ونلاحظ قراءة الاميتر.
  - نزيد مقدار سعة المتسعة تدريجياً (وذلك بإدخال لوح من مادة عازلة كهربائياً بين صفيحتي المتسعة). كيف ستتغير قراءة الاميتر في الدائرة في هذه الحالة؟
  - نلاحظ ازدياد قراءة الاميتر (ازدياد التيار المناسب في الدائرة زيادة طردية مع ازدياد سعة المتسعة).
- نستنتج من النشاط: رادة السعة تتناسب عكسياً مع مقدار سعة المتسعة، بثبوت تردد فولطية المصدر.

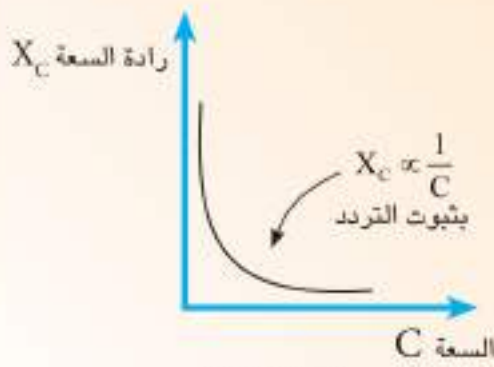

شكل (24)

من النشاط المذكورة آنفاً يمكن تمثيل العلاقة بين رادة السعة والسعة بيانياً لاحظ الشكل (24) يمثل العلاقة العكسية بين رادة السعة  $X_c$  وسعة المتسعة  $C$  بثبوت تردد فولطية المصدر عندما يكون الحمل في الدائرة متسعة ذات سعة صرف.

تقاس رادة السعة بوحدة (ohm) وذلك لان:

$$X_c = \frac{1}{2\pi f c} = \frac{1}{\text{Hz} \cdot \text{Farad}} = \frac{1}{(1/\text{sec})(\text{Coulomb}/\text{Volt})} = \frac{\text{sec} \cdot \text{Volt}}{\text{Ampere} \cdot \text{sec}} = \frac{\text{Volt}}{\text{Ampere}} = \text{ohm}$$

### تذكر

عند الترددات العالية جداً لفولطية المصدر تقل رادة السعة فهي تتناسب عكسياً مع التردد ( $X_c \propto 1/f$ ) وقد تصل الى الصفر، فيمكن القول عندئذ إن المتسعة تعمل عمل مفتاح مغلق (تعد المتسعة خارج الدائرة). في حين أنها عند الترددات الواطئة جداً تزداد رادة السعة الى مقدار كبير جداً قد يقطع تيار الدائرة، وعندئذ تعمل المتسعة عمل مفتاح مفتوح. كما يحصل ذلك في حالة وجود المتسعة في دائرة التيار المستمر.

### مثال (3)

ربطت متسعة سعتها  $(\frac{4}{\pi} \mu F)$  بين قطبي مصدر للفولطية المتناوبة فرق الجهد بين طرفيه  $2.5V$ . احسب مقدار رادة السعة ومقدار التيار في هذه الدائرة. إذا كان تردد الدائرة (a)  $5Hz$  (b)  $5 \times 10^5 Hz$

### الحل

a- نحسب رادة السعة عند التردد ( $5 Hz$ )

$$X_C = \frac{1}{2\pi f c}$$

$$X_C = \frac{1}{2\pi \times 5 \times (4/\pi) \times 10^{-6}} = \frac{10^6}{40} = 25 \times 10^3 \Omega$$

$$I = \frac{V_C}{X_C} = \frac{2.5}{25 \times 10^3} = 1 \times 10^{-4} A$$

b- نحسب رادة السعة عند التردد ( $5 \times 10^5 Hz$ )

$$X_C = \frac{1}{2\pi f C}$$

$$X_C = \frac{1}{2\pi \times 5 \times 10^5 (4/\pi) \times 10^{-6}} = \frac{1}{4} = 0.25 \Omega$$

$$I = \frac{V_C}{X_C} = \frac{2.5}{0.25} = 10A$$

ناقش نتائج هذا المثال ووضح ماذا تستنتج من ذلك؟

### القدرة في دائرة تيار متناوب تحتوي متسعة ذات سعة صفر:

بما أن الفولطية عبر المتسعة ذات سعة صفر تعطى بالعلاقة:

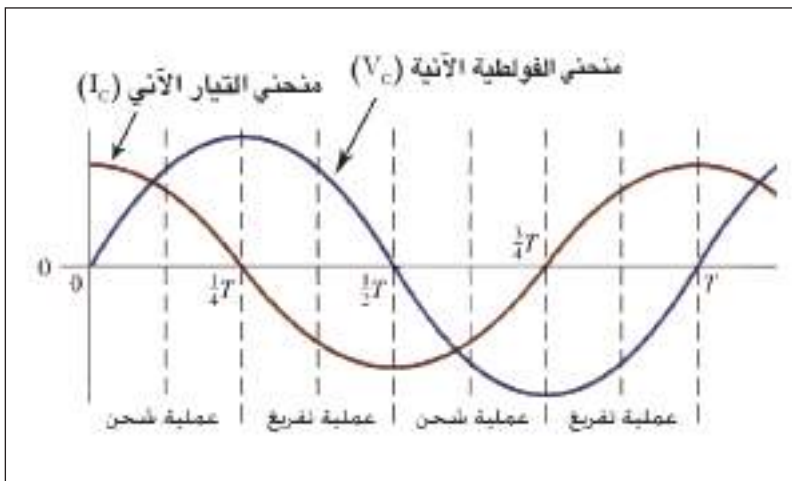

شكل (25)

$$V_C = V_m \sin(\omega t)$$

فيكون التيار المنساب في الدائرة متقدماً عن الفولطية بفرق طور  $\Phi = \pi/2$  لاحظ الشكل (25) لذا يعطى التيار بالعلاقة الآتية:

$$I_C = I_m \sin(\omega t + \pi/2)$$

فان منحني القدرة الانية يتغير كدالة جيبيية، تردده ضعف تردد التيار او الفولطية فهو يحتوي اجزاء موجبة واجزاء سالبة متساوية بالمساحة، لذا فإن القدرة المتوسطة لدورة كاملة او عدد صحيح من الدورات يساوي صفرا. لاحظ الشكل (26). ما تفسير ذلك؟

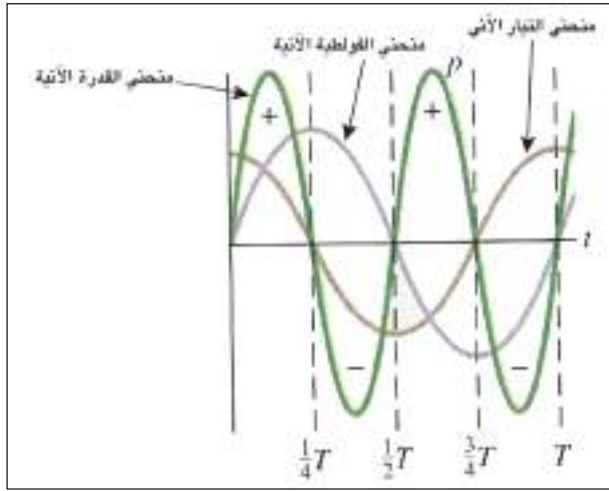

شكل (26)

إن سبب ذلك هو أن المتسعة تشحن خلال الربع الأول من الدورة ثم تفرغ جميع شحنتها الى المصدر خلال الربع الذي يليه من الدورة، وبعدها تشحن المتسعة بقطبية معاكسة وتفرغ وهكذا بالتعاقب. ماذا نستنتج من ذلك؟  
نستنتج ان المتسعة ذات السعة الصرف لاتبدد قدرة في دائرة التيار المتناوب لعدم توافر مقاومة في الدائرة.

### دائرة تيار متناوب متوالية الربط تحتوي مقاومة صرف ومحث صرف ومتسعة ذات سعة صرف (R-L-C)

8-3

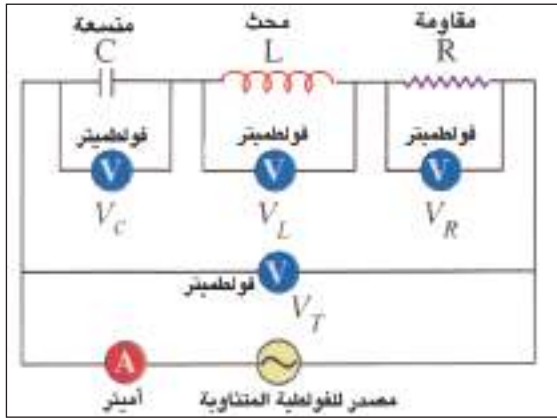

شكل (27)

عند ربط كل من مقاومة صرف ومحث صرف ومتسعة ذات سعة صرف على التوالي مع بعضها ومجموعتها على التوالي مع اميتر، لاحظ الشكل (27) يتخذ المحور الافقي X كمحور اسناد (محور مرجعي) فتكون المتجهات الطورية للتيارات في الدائرة المتوالية الربط منطبقة على المحور X  
أما المتجهات الطورية للفولطية، فيعمل كل منها زاوية فرق طور  $\Phi$  مع المحور X، والآن نمثل متجهات الطور لكل من التيار وفروق الجهد كما يأتي:

#### 1- خلال مقاومة صرف:

المتجه الطوري للفولطية  $V_m$  والمتجه الطوري للتيار  $I_m$  خلال المقاومة يكونان بطور واحد (أي إن فرق الطور بينهما يساوي صفرا  $\Phi = 0$ ).  
لذا فان الفولطية خلال مقاومة صرف تعطى بالعلاقة الآتية:

$$V_R = V_m \sin(\omega t)$$

ويعطى التيار خلال مقاومة صرف بالعلاقة الآتية: الشكل (28)

$$I_R = I_m \sin(\omega t)$$

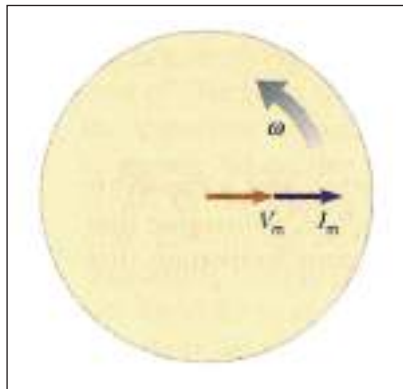

شكل (28)

## 2- خلال متسعة ذات سعة صرف:



شكل (29)

متجه الطور لفرق الجهد عبر المتسعة  $V_{C(max)}$  يتخلف (يتأخر) عن متجه الطور للتيار  $I_{C(max)}$  بفرق طور يساوي  $90^\circ$  ( $\Phi = -\pi/2$ ). لاحظ الشكل (29) لذا يعطى فرق الجهد خلال متسعة ذات سعة صرف بالعلاقة التالية:

$$V_C = V_m \sin(\omega t - \pi/2)$$

ويعطى التيار خلال متسعة ذات سعة صرف بالعلاقة التالية:

$$I_C = I_m \sin(\omega t)$$

## 3- خلال محث صرف:

متجه الطور للفولطية عبر المحث  $V_L$  يتقدم عن متجه الطور للتيار  $I_L$  بزاوية فرق طور قياسها  $(\Phi = +\pi/2)$  لاحظ الشكل (30).

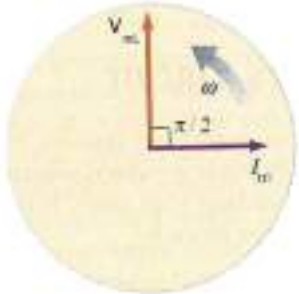

شكل (30)

لذا تعطى الفولطية خلال محث صرف بالعلاقة التالية:

$$V_L = V_m \sin(\omega t + \pi/2)$$

ويعطى التيار خلال محث صرف بالعلاقة التالية:

$$I_L = I_m \sin(\omega t)$$

نرسم التيار على محور الاسناد (كاساس) في دائرة التيار المتناوب متوالية الربط (التيار متساوي في المقدار في جميع اجزاء دائرة التوالي) وبتمثيل كل من  $(V_L, V_C, V_R)$  على وفق المتجهات الطورية نحصل على الشكل (31).

ومتجه الطور للفولطية الكلية (المحصلة) للمتجهات الطورية

الثلاث يمثلها المتجه  $V_T$

ويمكن حسابه بتطبيق العلاقة التالية:

$$(V_T)^2 = (V_R)^2 + (V_L - V_C)^2$$

من مخطط المتجهات الطورية للفولطيات يمكن حساب زاوية

فرق الطور  $\Phi$  بين متجه الطور للفولطية الكلية (المحصلة)

ومتجه الطور للتيار في هذه الدائرة:

$$\tan \Phi = \frac{V_L - V_C}{V_R}$$

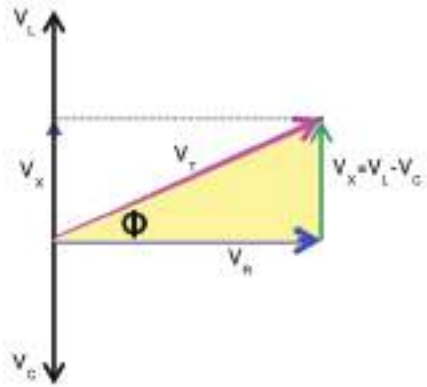

مخطط المتجهات الطورية للفولطيات

الشكل (31)

## خواص الدائرة (R-L-C):

**أولاً:** إذا كانت  $V_L$  أكبر من  $V_C$  فإن دائرة التيار المتناوب المتوالية الربط التي تحتوي (R-L-C) تكون لها:

- خواصاً حثية.
- زاوية فرق طور  $\Phi$  موجبة (متجه الطور للفولطية الكلية ( $V_T$ ) يتقدم عن متجه الطور للتيار  $I$  بزاوية فرق طور

$$R = V_R / I \quad \text{المقاومة } R: \text{ وعلى وفق قانون اوم نحصل على:}$$

$$X_L = V_L / I \quad \text{زادة الحث } X_L:$$

$$X_C = V_C / I \quad \text{زادة السعة } X_C:$$

$$Z = \frac{V_T}{I}$$

الممانعة الكلية في الدائرة (يرمز لها  $Z$ )

وهي المعاكسة المشتركة للمقاومة والرادية

يرسم مخطط الممانعة كما في الشكل (32-a) إذا كان  $X_L$  أكبر من  $X_C$  فإن للدائرة:

**خواص حثية** وتكون زاوية فرق الطور  $\Phi$  موجبة فنحصل على:

$$Z^2 = R^2 + X^2$$

$$X = X_L - X_C$$

علماً إن الرادة ( $X$ ) تساوي الفرق بين الراديتين (زادة الحث وزادة السعة)

$$Z^2 = R^2 + (X_L - X_C)^2$$

أو تحسب زاوية فرق الطور  $\Phi$  من مثلث الممانعة

$$\tan \Phi = \frac{X}{R} = \frac{X_L - X_C}{R}$$

**ثانياً:** إذا كانت  $V_L$  أصغر من  $V_C$  فإن دائرة التيار المتناوب المتوالية الربط التي تحتوي (R-L-C) لاحظ الشكل (32-b) تكون لها:

**خواص سعوية.**

- زاوية فرق طور  $\Phi$  سالبة (متجه الطور للفولطية الكلية يتأخر عن متجه الطور للتيار بزاوية فرق طور  $\Phi$ ).

ويمكن رسم مخطط طوري للممانعة لهذه الدائرة، لاحظ الشكل (32-c)

عندما ( $X_C > X_L$ ).

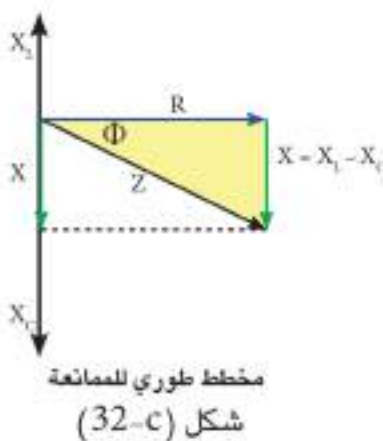
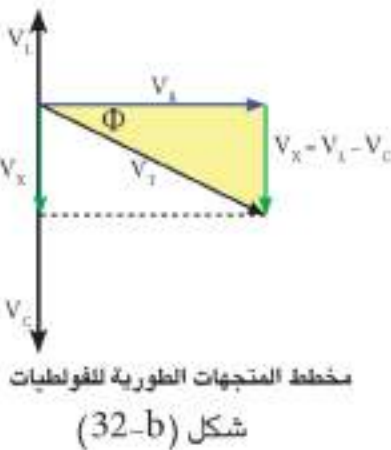
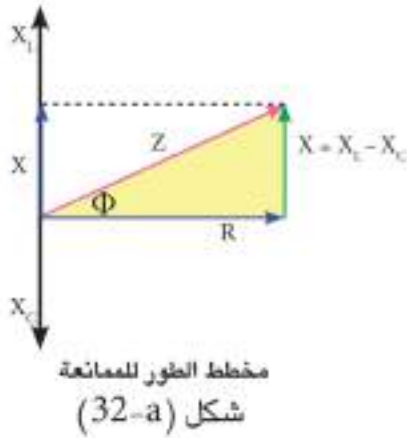

**ثالثاً:** اذا كانت  $V_L$  تساوي  $V_C$  فإن دائرة التيار المتناوب المتوالية الربط التي تحتوي (R-L-C) تكون لها:

- خواص مقاومة صرف (أومية)، (وهي حالة الرنين الكهربائي التي سندرسها لاحقاً).
  - زاوية فرق طور  $\Phi$  صفراً (متجه الطور للفولطية الكلية ينطبق على متجه الطور للتيار) لاحظ الشكل (33-a).
- ويمكن رسم مخطط طوري للممانعة لهذه الدائرة، لاحظ الشكل (33-b).

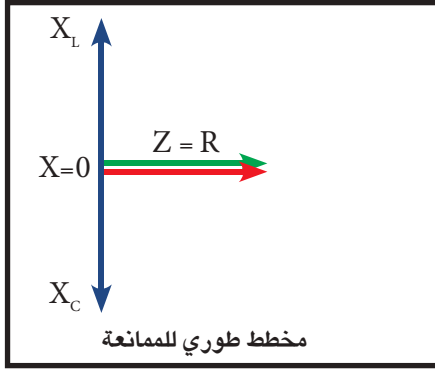

شكل (33-b) مخطط طوري للممانعة

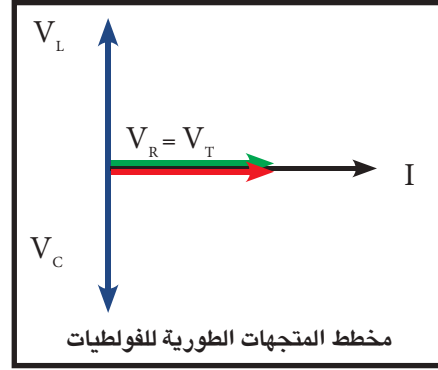

شكل (33-a) مخطط المتجهات الطورية للفولطيات

#### مثال (4)

ربط ملف معامل حثه الذاتي ( $L = \frac{\sqrt{3}}{\pi} \text{mH}$ ) بين قطبي مصدر للفولطية المتناوبة فرق جهده (100V) فكانت زاوية فرق الطور  $\Phi$  بين متجه الطور للفولطية الكلية ومتجه الطور للتيار  $60^\circ$  ومقدار التيار المناسب في الدائرة (10A) ما مقدار: 1- مقاومة الملف . 2- تردد المصدر

#### الحل

$$Z = \frac{V_T}{I} = \frac{100}{10} = 10\Omega$$

1- نحسب الممانعة الكلية في الدائرة:

$$\cos \Phi = \frac{R}{Z}$$

نرسم مخطط طوري للممانعة، ومنه نحسب R و  $X_L$  لاحظ الشكل ادناه

$$\cos 60^\circ = \frac{R}{10} \Rightarrow \frac{1}{2} = \frac{R}{10}$$

$$R = 5\Omega$$

$$Z^2 = R^2 + X_L^2$$

$$(10)^2 = (5)^2 + X_L^2$$

$$X_L^2 = 75$$

$$X_L = 5\sqrt{3}\Omega$$

$$X_L = 2\pi f L$$

$$5\sqrt{3} = 2\pi f \times \frac{\sqrt{3}}{\pi} \times 10^{-3}$$

$$f = 2500\text{Hz}$$

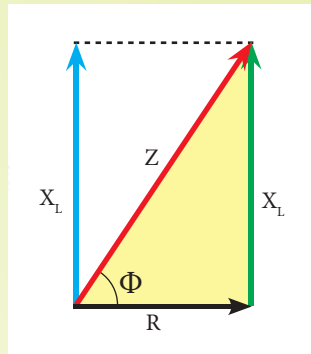

2- لحساب التردد:



تستهلك القدرة في دوائر التيار المتردد في المقاومة فقط، وبشكل قدرة حرارية. اما القدرة في محث صرف فهي تختزن في مجاله المغناطيسي في احد ارباع الدورة ثم تعاد الى المصدر في الربع الذي يليه. وكذلك الحال فان القدرة في المتسعة تختزن في مجالها الكهربائي في احد ارباع الدورة ثم تعيدها الى المصدر في الربع الذي يليه. ونفهم من ذلك ان القدرة لاتستهلك في المحث اذا كان محث صرف ولاستهلك في المتسعة اذا كانت متسعة ذات سعة صرف.

ان القدرة المستهلكة في المقاومة تسمى بالقدرة الحقيقية ( $P_{real}$ ) تقاس بوحدة (Watt) وتعطى بالعلاقة الآتية:

$$P_{real} = I_R \cdot V_R \quad \text{تقاس بوحدة (Watt)}$$

ومن مخطط متجهات للفولطية الشكل (34) فان  $\cos \Phi = V_R / V_T$

$$V_R = V_T \cdot \cos \Phi \quad \text{فيكون:}$$

$$P_{real} = I_R \cdot V_T \cos \Phi. \quad \text{فتكون القدرة الحقيقية}$$

وبما ان التيار في دائرة تيار متردد تحتوي (R-L-C) على التوالي يكون متساوياً في جميع أجزائها:

$$I_R = I_L = I_C = I \quad \text{أي ان}$$

تعوض في المعادلة السابقة فنحصل على:

$$p_{real} = I_T V_T \cdot \cos \Phi$$

والكمية ( $I \cdot V_T$ ) تسمى بالقدرة الظاهرية وهي القدرة الكلية المجهزة للدائرة وتقاس بوحدة

(Volt . Amper) ويرمز لها (V.A) وتعطى بالعلاقة الآتية:

$$P_{app} = I \cdot V_T.$$

وتسمى نسبة القدرة الحقيقية  $P_{real}$  الى القدرة الظاهرية  $P_{app}$  بعامل القدرة power factor (ويرمز له pf)

فيعطى عامل القدرة بالعلاقة الآتية:

$$p f = \frac{P_{real}}{P_{app}} = \cos \Phi$$

$$p f = \cos \Phi \quad \text{او}$$

ان مقدار عامل القدرة في دائرة التيار المتردد يتغير على وفق زاوية فرق الطور ( $\Phi$ ) في الدائرة، فإذا كان:

• الحمل في الدائرة مقاومة صرف فإن زاوية فرق الطور  $\Phi$  بين متجه الطور للفولطية  $V_R$  ومتجه الطور للتيار

$I$  تساوي صفراً، فإن عامل القدرة يساوي الواحد الصحيح لأن:

$$p f = \cos \Phi = \cos 0 = 1$$

فتكون عندئذ القدرة الحقيقية (المستهلكة) = القدرة الظاهرية (المجهزة) أي:

$$P_{\text{real}} = P_{\text{app}}$$

- الحمل في الدائرة محث صرف فان زاوية فرق الطور  $\Phi$  بين متجه الطور للفولطية  $V_L$  ومتجه الطور للتيار  $I$  تساوي  $90^\circ$  ، فان عامل القدرة يساوي صفرا. لان:  $\cos 90^\circ = 0$

$$pf = \cos \Phi = \cos 90^\circ = 0$$

- الحمل في الدائرة متسعة ذات سعة صرف فان زاوية فرق الطور  $\Phi$  بين متجه الطور للفولطية  $V_C$  ومتجه الطور للتيار  $I$  تساوي  $90^\circ$  ، فان عامل القدرة يساوي صفرا. لان:  $\cos 90^\circ = 0$

$$pf = \cos \Phi = \cos 90^\circ = 0$$

دائرة تيارمتناوب تحتوي مقاومة صرف ومتسعة صرف ومحث صرف (R -L- C)

**مثال (5)**

مربوطة مع بعضها على التوالي ومجموعتها مربوطة مع مصدر للفولطية المتناوبة

(200V) وكانت:

(  $X_C = 90\Omega$  ،  $X_L = 120\Omega$  ،  $R = 40\Omega$  ) . احسب مقدار:

- 1- الممانعة الكلية.
- 2- التيار المناسب في الدائرة
- 3- زاوية فرق الطور بين متجه الفولطية الكلية ومتجه التيار. وارسم المخطط الطوري للممانعة. وما خصائص هذه الدائرة؟
- 4- عامل القدرة.
- 5- القدرة الحقيقية المستهلكة في المقاومة.
- 6- القدرة الظاهرية (القدرة المجهزة للدائرة).

**الحل**

1- نرسم مخطط طوري للممانعة، لاحظ الشكل أدناه:

$$(1) \quad z^2 = R^2 + (X_L - X_C)^2 \\ = (40)^2 + (120 - 90)^2 \\ = 1600 + 900 = 2500$$

$$Z = 50\Omega$$

$$(2) \quad I = \frac{V_T}{Z} = \frac{200}{50} = 4A$$

$$(3) \quad \tan \theta = \frac{(X_L - X_C)}{R} \\ = \frac{120 - 90}{40} = \frac{30}{40} = \frac{3}{4}$$

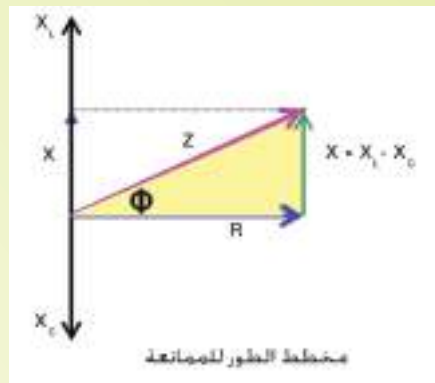

للدائرة خصائص حثية لأن

$$\theta = 37^\circ$$

$$X_L > X_C$$

$$(4) \quad \text{pf} = \cos \theta = \frac{R}{Z} = \frac{40}{50} = 0.8$$

عامل القدرة

$$(5) \quad p_{\text{real}} = I^2 R$$

$$= (4)^2 \times 40 = 16 \times 40 = 640 \text{ watt}$$

القدرة الحقيقية

$$(6) \quad p_{\text{app}} = I_T \times V_T$$

$$= 4 \times 200 = 800 \text{ VA}$$

القدرة الظاهرية  $p_{\text{app}}$

## الاهتزاز الكهرومغناطيسي Electromagnetic oscillation

10-3

تتألف دائرة الاهتزاز الكهرومغناطيسي من متسعة ذات سعة متغيرة السعة ومحث صرف. لقد درست في الفصول السابقة ثلاثة عناصر ، المتسعات ، المقاومات ، المحاثات. لنفترض الآن لدينا دائرة بسيطة تتألف من متسعة ذات سعة صرف ومحث صرف، تسمى مثل هذه الدائرة بدائرة المحث-المتسعة (L-C). نجد إن تيار هذه الدائرة وكذلك فرق الجهد يتغير كل منهما كدالة جيبية مع الزمن، لاحظ الشكل (35) هذه التغيرات في الفولطية والتيار في دائرة المحث-المتسعة (L-C) تسمى الاهتزازات الكهرومغناطيسية.

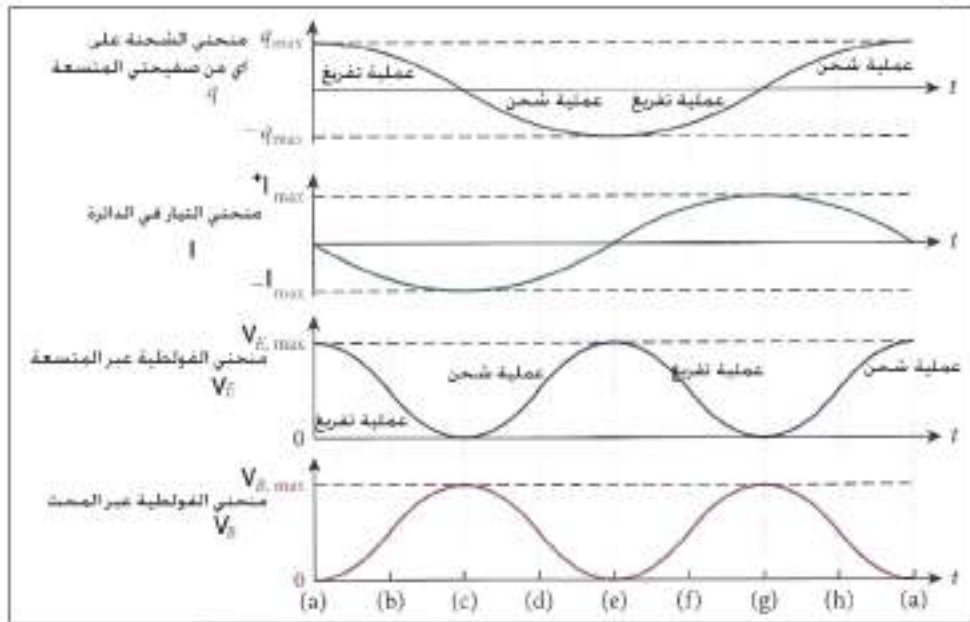

شكل (35)

وقد عرفت أن الطاقة المخزونة في المجال الكهربائي بين صفيحتي المتسعة ذات السعة (C) تعطى بالعلاقة الآتية:

$$PE_{\text{electric}} = \frac{1}{2} \times \frac{Q^2}{C}$$

إذ إن Q تمثل مقدار الشحنة المخزنة في أي من صفيحتي متسعة ذات سعة صرف سعتها C.

وإن الطاقة المخزنة في المجال المغناطيسي لمحث صرف ذي معامل الحث الذاتي  $L$  تعطى بالعلاقة الآتية:

$$PE_{\text{magnetic}} = \frac{1}{2} \times L I^2$$

إذ إن  $I$  يمثل التيار المناسب خلال المحث الصريف.

الشكل (36) يمثل عمليات تبادل الطاقة المخزنة في المجال الكهربائي بين صفيحتي المتسعة والطاقة المخزنة في المجال المغناطيسي للمحث خلال دورة كاملة.

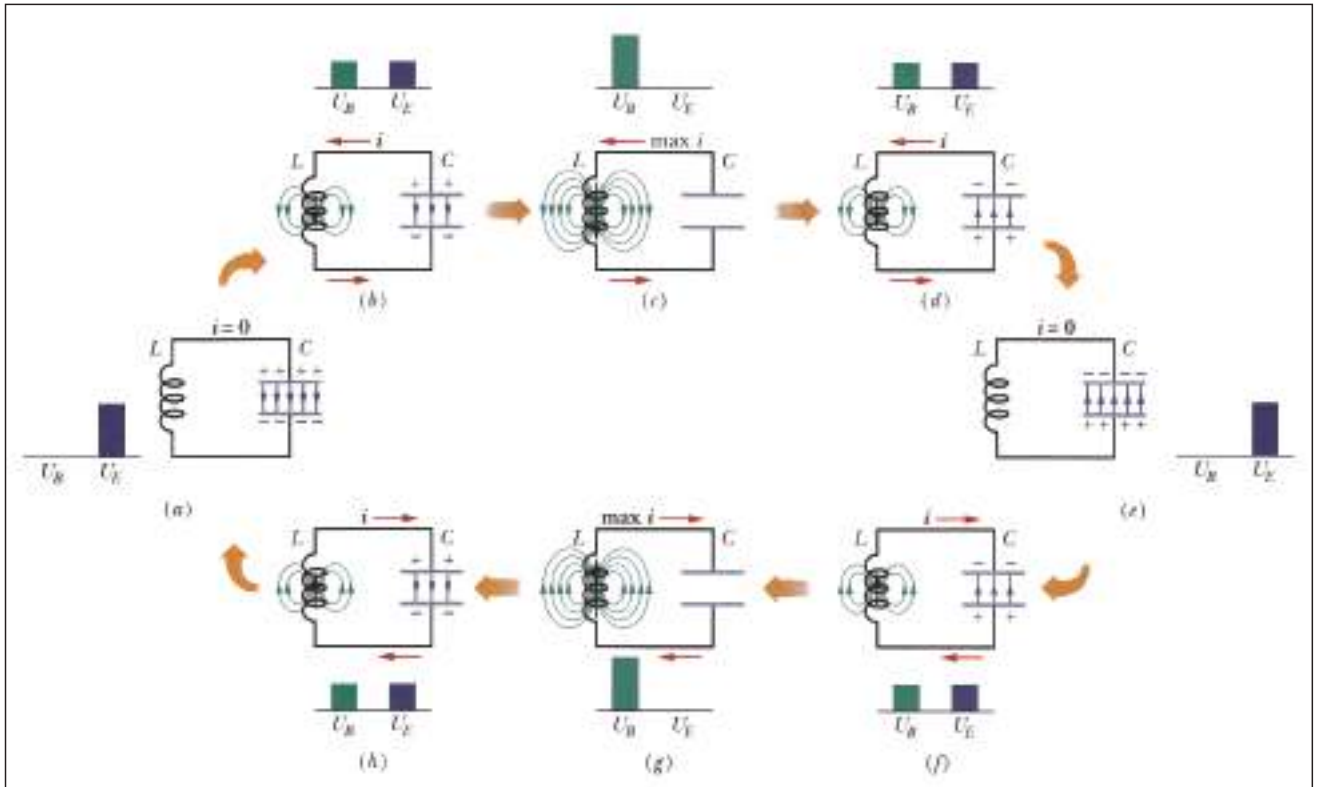

الشكل (36)

ابتداءً، الشكل (a) تكون المتسعة مشحونة بكامل شحنتها وعندئذ تكون الطاقة الكلية في هذه الدائرة قد اختزنت في المجال الكهربائي بين صفيحتي المتسعة، وبعد ذلك تبدأ المتسعة بتفريغ شحنتها خلال المحث، الشكل (b)، وفي هذه اللحظة ينساب تيار في المحث مولداً مجالاً مغناطيسياً، وعندئذ يكون قسماً من الطاقة الكلية للدائرة مختزناً في المجال الكهربائي بين صفيحتي المتسعة والقسم الآخر يختزن في المجال المغناطيسي للمحث. الشكل (c) يبين إن المتسعة قد تفرغت تماماً من جميع شحنتها وهذا يعني أن التيار المناسب خلال المحث يكون عند قيمته العظمى. وعندئذ تكون جميع الطاقة في الدائرة قد اختزنت في المجال المغناطيسي للمحث. وبعد ذلك تنشحن المتسعة من جديد وتختزن الطاقة في المجال الكهربائي بين صفيحتي المتسعة ثم تتفرغ المتسعة من شحنتها لكي تخزن الطاقة في المجال المغناطيسي للمحث. وهكذا يستمر تناوب اختزان الطاقة بين المتسعة والمحث من غير نقصان وذلك لأن الدائرة لا تتوافر فيها مقاومة تتسبب في ضياع طاقة.

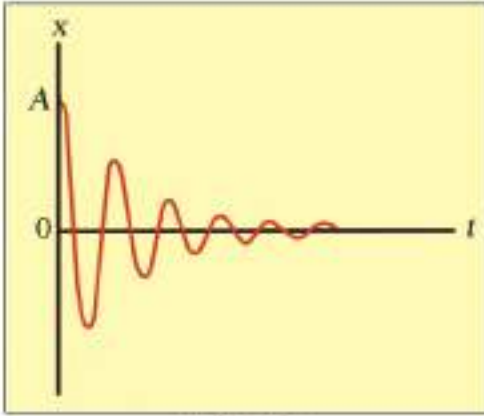

شكل (37)

في حين نجد سعة اهتزاز الطاقة في دائرة الاهتزاز الكهرومغناطيسي العملية التي تحتوي متسعة وملفًا (غير مهمل المقاومة) تتلاشى مع الزمن بسبب احتواء مثل هذه الدائرة مقاومة لاحظ الشكل (37). بما ان الشحنة المختزنة في أي من صفيحتي المتسعة والتيار المنساب في المحث يتغيران كدالة جيبيية مع الزمن فان الطاقة المختزنة في المجال الكهربائي بين صفيحتي المتسعة تعتمد على مربع الشحنة ( $Q^2$ ) المختزنة في أي من صفيحتيها والطاقة المخزونة في المجال المغناطيسي للمحث تعتمد على مربع

التيار ( $I^2$ ) فان هذا يعني ان الطاقة الكهربائية والطاقة المغناطيسية تتغير كل منهما بين الصفر والقيمة العظمى كدالة للزمن.

يمكن الحصول على حالة الرنين في دائرة الاهتزاز الكهرومغناطيسي اذا تم توليف هذه الدائرة مع تردد الاشارة المطلوب تسلمها (أي جعل تردد دائرة الاستقبال مساويا لتردد الاشارة المطلوب تسلمها) وهذا ما يحدث في عملية التوليف بين محطات الاذاعة أو التلفاز وتردد اجهزة الاستقبال في البيوت، وذلك بتغير سعة المتسعة في الدائرة المهتزة. وبما أن شرط الرنين الكهربائي هو تساوي رادة الحث ( $X_L = \omega L$ ) مع رادة السعة ( $X_C = 1/\omega C$ )

$$\text{يعطى التردد الطبيعي للدائرة المهتزة بالعلاقة الآتية: } \omega_r = \frac{1}{\sqrt{LC}} \quad \text{أو} \quad f_r = \frac{1}{2\pi\sqrt{LC}}$$

### الرنين في دوائر التيار المتناوب

11-3

أن الأهمية العملية لدوائر التيار المتناوب ( $L-R-C$ ) متوالية الربط تكمن في الطريقة التي تتجاوب فيها مثل هذه الدوائر مع مصادر ذوات ترددات مختلفة. والتي تجعل القدرة المتوسطة المنقولة الى الدائرة بأكبر مقدار.

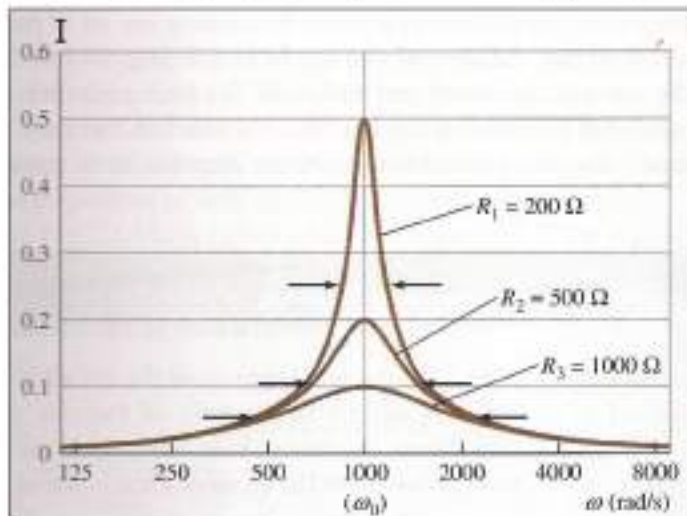

شكل (38)

كمثال على ذلك دوائر التنعيم المستعملة في المستقبلات في أجهزة الراديو وهي ببساطة دائرة ( $L-R-C$ ) متوالية الربط، لاحظ الشكل (38) يبين تأثير مقدار المقاومة في مقدار منحنى التيار عند التردد الرنيني فعندما يكون مقدار المقاومة صغيراً (مثلاً  $200\Omega$ ) يكون منحنى التيار رفيعاً (حاداً) ومقداره كبيراً، وإذا كانت المقاومة كبيرة (مثلاً  $1000\Omega$ ) فانها تجعل منحنى التيار واسعاً ومقداره صغيراً.

إن الإشارة الراديوية عند تردد معين تنتج تيارا يتغير بالتردد نفسه في دائرة الاستقبال، ويكون هذا التيار بأعظم مقدار إذا كان تردد دائرة الاستقبال (دائرة التنعيم) مساويا لتردد الإشارة المتسلمة، وعندها تكون رادة الحث ( $X_L = \omega L$ ) مساوية لرادة السعة ( $X_C = 1/\omega C$ ) وهذا يجعل ممانعة الدائرة بأقل مقدار ( $Z=R$ ). فتسمى هذه الحالة الرنين الكهربائي.

$$\omega L = 1/\omega C \text{ أي ان}$$

إذ إن:  $\omega$  تمثل التردد الزاوي ( $\omega = 2\pi f$ )

$$L \text{ تمثل معامل الحث الذاتي للمحث ، } C \text{ تمثل سعة المتسعة) فتكون: } \omega_r^2 = \frac{1}{LC}$$

$$\text{ومنها نحصل على التردد الزاوي للرنين: } \omega_r = \frac{1}{\sqrt{LC}} \text{ او التردد الرنيني في الدائرة: } f_r = \frac{1}{2\pi\sqrt{LC}}$$

يمكن تغيير التردد الرنيني  $f_r$  للدائرة وذلك بتغيير أما مقدار سعة المتسعة  $C$  او تغير معامل الحث الذاتي  $L$  للمحث، نجد ان التيار يتغير بتغير تردد الدائرة ويصل مقداره الاعظم (ذروته) عند تردد معين يسمى التردد الرنيني، وإذا كان تردد الدائرة متواليه الربط (تحتوي  $R-L-C$ ) أكبر من التردد الرنيني، فتعمل هذه الدائرة بخواص

$$\text{حثية لانه تكون: } X_L > X_C \text{ وكذلك تكون: } V_L > V_C$$

وإذا كان تردد هذه الدائرة أصغر من التردد الرنيني، فتعمل هذه الدائرة بخواص سعوية لانه تكون:

$$X_L < X_C \text{ وكذلك تكون } V_L < V_C$$

وإذا كان تردد هذه الدائرة يساوي التردد الرنيني فتعمل هذه الدائرة بخواص مقاومة صرف لانه تكون:

$$X_L = X_C \text{ وكذلك تكون } V_L = V_C$$

## عامل النوعية Quality Factor

12-3

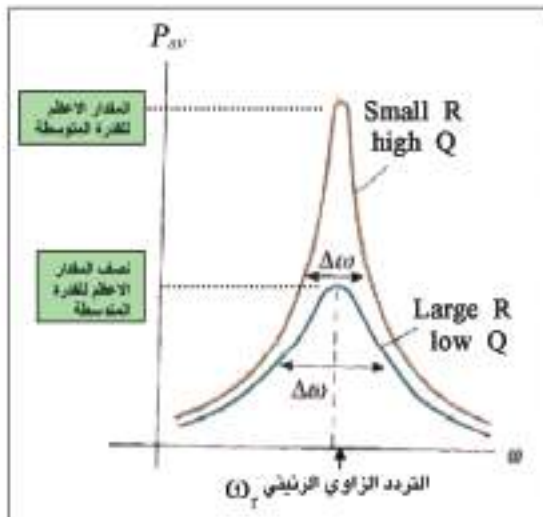

شكل (39)

تتحقق حالة الرنين في دائرة تيار متناوب متواليه الربط تحتوي ( $R, L \& C$ ). عندما يكون التردد الزاوي للدائرة

$$\omega = \omega_r \text{ أي ان: } \omega = \omega_r$$

تكون عندها القدرة المتوسطة ( $P_{av}$ ) بمقدارها الاعظم، وعندئذ يمكن تمثيل القدرة المتوسطة والتردد الزاوي لمقدارين مختلفين للمقاومة برسم بياني. لاحظ الشكل (39).

• عندما تهبط القدرة المتوسطة الى نصف مقدارها الاعظم

نحصل على قيمتين للتردد الزاوي لاحظ الشكل (39)

$$\omega_1 \text{ و } \omega_2 \text{ على جانبي التردد الزاوي الرنيني } \omega_r$$

ان الفرق بين التردد الزاوي عند منتصف المقدار الاعظم للقدرة المتوسطة يسمى نطاق التردد الزاوي  $(\Delta\omega = \omega_2 - \omega_1)$  ونطاق التردد الزاوي يتغير طردياً مع المقاومة  $R$  وعكسياً مع معامل الحث الذاتي للملف.

$$\Delta\omega = R / L$$

ان النسبة بين مقداري التردد الزاوي الرنيني  $\omega_r$  ونطاق التردد الزاوي  $\Delta\omega$  يسمى عامل النوعية (Quality fator). ويرمز له (Qf).

يعرف عامل النوعية للدائرة الرنينية بانه:

(نسبة التردد الزاوي الرنيني  $\omega_r$  ونطاق التردد الزاوي  $\Delta\omega$ )

$$Qf = \frac{\omega_r}{\Delta\omega}$$

$$Qf = \frac{1}{\frac{R}{L} \sqrt{LC}}$$

ومن ثم فإن عامل النوعية يعطى بالعلاقة الآتية:

$$Qf = \frac{1}{R} \times \sqrt{\frac{L}{C}}$$

فعندما تكون المقاومة في الدائرة صغيرة المقدار، تجعل منحنى القدرة المتوسطة حاداً، فيكون عرض نطاق التردد الزاوي  $(\Delta\omega)$  صغيراً، وعندئذ يكون عامل النوعية  $Qf$  لهذه الدائرة عالياً. أما عندما تكون المقاومة في الدائرة كبيرة المقدار، فتجعل منحنى القدرة المتوسطة واسعاً (عريضاً)، فيكون عرض نطاق التردد الزاوي  $(\Delta\omega)$  كبيراً، وعندئذ يكون عامل النوعية  $Qf$  لهذه الدائرة واطناً.

### مثال (6)

دائرة تيار متناوب متوالية الربط تحتوي مقاومة صرف  $(R = 500 \Omega)$  ومحث صرف

$(L = 2H)$  ومنتسعة ذات سعة صرف  $(C = 0.5 \mu F)$  ومذبذبا كهربائيا مقدار فرق الجهد بين طرفيه  $(100V)$

ثابتا والدائرة في حالة رنين. احسب مقدار:

- 1- التردد الزاوي الرنيني.
- 2- رادة الحث ورادة السعة والرادة المحصلة.
- 3- التيار المناسب في الدائرة.
- 4- الفولطية عبر كل من (المقاومة والمحث والمنتسعة والرادة المحصلة).
- 5- زاوية فرق الطور بين الفولطية الكلية والتيار، وعامل القدرة.

1- التردد الزاوي الرنيني:

$$\omega_r = \frac{1}{\sqrt{LC}}$$

$$\omega_r = \frac{1}{\sqrt{2 \times 0.5 \times 10^{-6}}} = 1000 \text{ rad / s}$$

$$X_L = \omega_r L = 1000 \text{ rad / s (2H)} = 2000 \Omega$$

2- رادة الحث:

$$X_C = 1 / \omega_r C = 1 / [1000 \text{ rad / s (0.5} \times 10^{-6})] = 2000 \Omega$$

رادة السعة:

$$X = X_L - X_C = 0$$

الرادة المحصلة:

3- بما أن الدائرة في حالة رنين: فإن الممانعة الكلية  $Z = R = 500 \Omega$

$$I = V / Z = 100V / 500 \Omega$$

$$I = 0.2A$$

$$V_R = I.R = 0.2 \times 500 = 100V$$

4-

$$V_L = I.X_L = 0.2A (2000 \Omega) = 400V$$

$$V_C = I.X_C = 0.2A (2000 \Omega) = 400V$$

$$V_X = V_L - V_C = 0$$

$$\tan \Phi = X / R = 0$$

5-

فتكون زاوية فرق الطور  $\Phi = 0$  صفرا (متجه الطور للفولطية ومتجه الطور للتيار يكونان بطور واحد

$$p f = \cos \Phi$$

$$= \cos 0^\circ = 1$$

في الدائرة الرنينية)

### 13-3 دائرة تيار متناوب متوازية الربط تحتوي مقاومة صرف ومحث صرف ومنتسعة ذات سعة صرف (R-L-C)

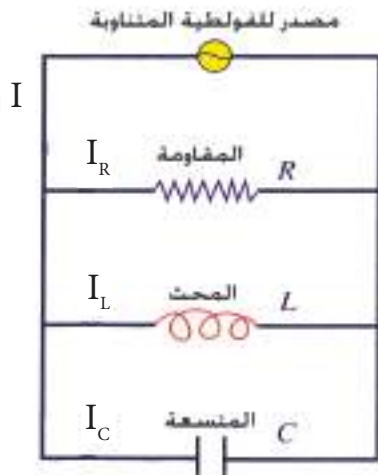

شكل (40)

عند ربط كل من المقاومة الصرف والمحث الصرف والمنتسعة الصرف على التوازي مع بعضها ومجموعتها ربطت على التوالي بين قطبي مصدر للفولطية المتناوبة، لاحظ الشكل (40).

وعند رسم مخطط متجهات الطور للتيارات يتخذ المحور الافقي X كمحور اسناد (محور مرجعي) فتكون متجهات الطور للفولطيات في دائرة متوازية الربط منطبقا على المحور X.



أما متجهات الطور للتيارات فيعمل كل منهم زاوية فرق طور  $\Phi$  مع المحور  $X$ ، في هذا النوع من الربط يتحقق امرين مهمين:

أولاً : فروق الجهد بين طرفي كل عنصر من عناصر هذه الدائرة تكون متساوية.  
 ثانياً: ان التيار الرئيس يتفرع الى الفروع التي تحتوي كل عنصر من عناصر الدائرة المتوازية. والتيار الرئيس  $I$  في نقطة التفرع للتيارات المناسبة في العناصر المكونة لها لايساوي المجموع الجبري للتيارات الفرعية ( $I_R, I_L, I_C$ ) وذلك بسبب وجود زاوية فرق في الطور  $\Phi$  بين كل من المتجهات الطورية لهذه التيارات ومتجه الطور للفولطية في الدائرة والذي ينطبق على محور الاسناد الافقي  $X$

### فإذا كان:

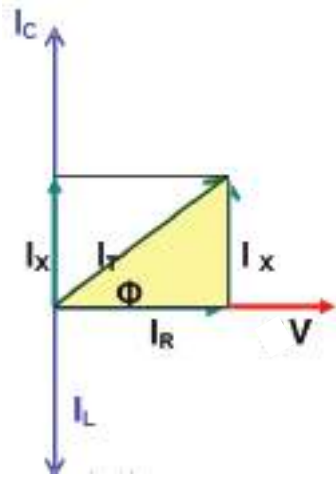

شكل (41)

- مقدار متجه الطور للتيار خلال المتسعة  $I_C$  أكبر من مقدار متجه الطور للتيار خلال المحث  $I_L$ ، فإن للدائرة متوازية الربط: خواص سعوية.
- تكون زاوية فرق الطور  $\Phi$  بين متجه الطور للتيار الكلي  $I_T$  ومتجه الطور للفولطية  $V$  موجبة
- متجه الطور للتيار الكلي  $I_T$  يتقدم عن متجه الطور للفولطية  $V$  بزاوية فرق طور  $\Phi$ ، لاحظ الشكل (41)

### أما إذا كان:

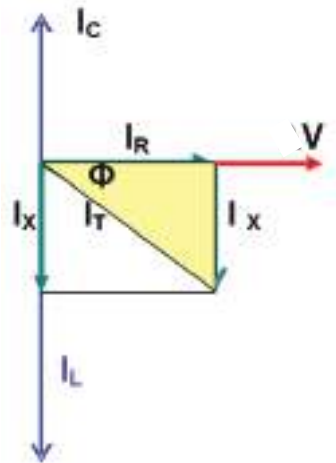

شكل (42)

- مقدار متجه الطور للتيار خلال المتسعة  $I_C$  أصغر من مقدار متجه الطور للتيار خلال المحث  $I_L$ ، فإن للدائرة متوازية الربط: خواص حثية.
- تكون زاوية فرق الطور  $\Phi$  بين متجه الطور للتيار الكلي  $I_T$  ومتجه الطور للفولطية  $V$  سالبة.
- متجه الطور للتيار الكلي  $I_T$  يتأخر عن متجه الطور للفولطية  $V$  بزاوية فرق طور  $\Phi$ ، لاحظ الشكل (42)

أها إذا كان :

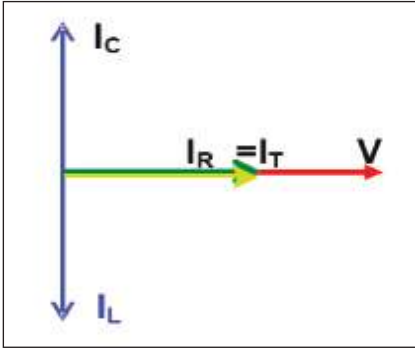

شكل (43)

متجه الطور للتيار خلال المتسعة  $I_C$  يساوي متجه الطور للتيار خلال المحث  $I_L$  ، فان للدائرة متوازية الربط:

- خواص مقاومة صرف (اومية).
- تكون زاوية فرق الطور  $\Phi$  بين متجه الطور للتيار الكلي  $I_T$  ومتجه الطور للفولطية  $V$  صفرا
- متجه الطور للتيار الكلي  $I_T$  ينطبق على متجه الطور للفولطية  $V$  لاحظ

الشكل (43)

### مثال (7)

دائرة تيار متناوب متوازية الربط تحتوي (مقاومة صرف  $R$  ومتسعة ذات سعة صرف  $C$  ومحث صرف  $L$ ). ربطت المجموعة بين قطبي مصدر للفولطية المتناوبة فرق الجهد بين طرفيه ( $240V$ ) وكان مقدار المقاومة ( $80\Omega$ ) ورادة الحث ( $20\Omega$ ) ورادة السعة ( $30\Omega$ ) احسب مقدار:

- 1- التيار المناسب في كل فرع من فروع الدائرة.
- 2- احسب مقدار التيار الرئيس المناسب في الدائرة مع رسم مخطط متجهات الطور للتيارات.
- 3- الممانعة الكلية في الدائرة.
- 4- زاوية فرق الطور بين المتجه الطوري للتيار الرئيس ومتجه الطور للفولطية في الدائرة، وما هي خصائص هذه الدائرة.
- 5- عامل القدرة.
- 6- كل من القدرة الحقيقية (المستهلكة في الدائرة) والقدرة الظاهرية (المجهزة للدائرة).

### الحل

1- بما أن الربط على التوازي فإن  $V_R = V_L = V_C = V_T = 240V$

$$I_R = \frac{V_R}{R} = \frac{240V}{80\Omega} = 3A$$

$$I_C = \frac{V_C}{X_C} = \frac{240V}{30\Omega} = 8A$$

$$I_L = \frac{V_L}{X_L} = \frac{240V}{20\Omega} = 12A$$

2- نرسم مخطط الطور للتيارات كما في الشكل ادناه ومنه نحسب التيار الرئيس في الدائرة

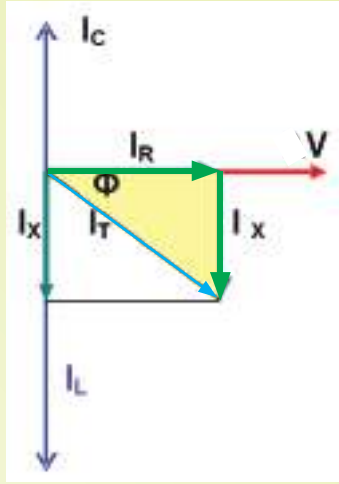

$$I_{\text{total}} = \sqrt{I_R^2 + (I_C - I_L)^2}$$

$$I_{\text{total}} = \sqrt{3^2 + (8 - 12)^2}$$

$$I_{\text{total}} = \sqrt{25} = 5A$$

$$Z = \frac{V}{I_{\text{total}}} = \frac{240}{5} = 48\Omega \quad -3$$

$$\tan \Phi = \frac{I_C - I_L}{I_R} = \frac{8 - 12}{3} = -\frac{4}{3} \quad -4$$

$$\Phi = -53^\circ$$

للدائرة خصائص حثية لان زاوية فرق الطور ( $\Phi$ ) بين متجه الطور للتيار الرئيس ومتجه الطور للفولطية سالبة وتقع في الربع الرابع.

5- نحسب عامل القدرة (P.f) من المخطط الطوري للتيارات

$$P.f = \cos \Phi = \frac{I_R}{I_T} = \frac{3}{5} = 0.6$$

6- لحساب القدرة الحقيقية (المستهلكة في الدائرة)

$$P_{\text{real}} = I_R \cdot V_R \quad \text{تقاس بوحدة (Watt)}$$

$$P_{\text{real}} = 3 \times 240 = 720W$$

لحساب القدرة الظاهرية (المجهزة للدائرة)

$$P_{\text{app}} = I_T \cdot V_T \quad \text{تقاس بوحدة (VA)}$$

$$P_{\text{app}} = 5 \times 240 = 1200 VA$$



## أسئلة الفصل الثالث

س1

اختر العبارة الصحيحة لكل من العبارات الآتية:

- 1- دائرة تيار متناوب متوالية الربط، الحمل فيها يتألف من مقاومة صرف ( $R$ ) يكون فيها مقدار القدرة المتوسطة لدورة كاملة أو لعدد صحيح من الدورات:
  - a- يساوي صفرا، ومتوسط التيار يساوي صفرا.
  - b- يساوي صفرا، ومتوسط التيار يساوي نصف المقدار الاعظم للتيار.
  - c- نصف المقدار الاعظم للقدرة، ومتوسط التيار يساوي صفرا.
  - d- نصف المقدار الاعظم للقدرة، ومتوسط التيار يساوي نصف المقدار الاعظم للتيار.
- 2- دائرة تيار متناوب متوازية الربط تحتوي محث صرف ومتسعة ذات سعة صرف ومقاومة صرف ( $L-C-R$ ). لايمكن أن يكون فيها:
  - a- التيار خلال المتسعة متقدما على التيار خلال المحث بفرق طور ( $\Phi = \pi$ ).
  - b- التيار خلال المتسعة متقدما على التيار خلال المقاومة بفرق طور ( $\Phi = \pi/2$ ).
  - c- التيار خلال المقاومة والتيار خلال المتسعة يكونان بالطور نفسه ( $\Phi = 0$ ).
  - d- التيار خلال المحث يتأخر عن التيار خلال المقاومة بفرق طور ( $\Phi = \pi/2$ ).
- 3- في دائرة الاهتزاز الكهرومغناطيسي، عند اللحظة التي يكون فيها مقدار التيار صفرا، تكون الطاقة المختزنة في المجال الكهربائي بين صفيحتي المتسعة فيها:
  - a- صفرا.
  - b- بأعظم مقدار
  - c- نصف مقدارها الأعظم
  - d- تساوي 0.707 من مقدارها الأعظم
- 4- دائرة تيار متناوب، تحتوي مذبذب كهربائي فرق جهده ثابت المقدار، ربطت بين طرفيه متسعة ذات سعة صرف سعتها ثابتة المقدار، عند ازدياد تردد فولطية المذبذب:
  - a- يزداد مقدار التيار في الدائرة.
  - b- يقل مقدار التيار في الدائرة.
  - c- ينقطع التيار في الدائرة.
  - d- أي من العبارات السابقة، يعتمد ذلك على مقدار سعة المتسعة.
- 5- دائرة تيار متناوب متوالية الربط تحتوي محثا صرف ومتسعة ذات سعة صرف ومقاومة صرف ( $L-C-R$ ). فان جميع القدرة في هذه الدائرة:
  - a- تتبدد خلال المقاومة.
  - b- تتبدد خلال المتسعة.
  - c- تتبدد خلال المحث.
  - d- تتبدد خلال العناصر الثلاثة في الدائرة.

6- دائرة تيار متناوب متوالية الربط تحتوي محثا صرف ومتسعة ذات سعة صرف ومقاومة صرف (L-C-R)، ومذبذب كهربائي، عندما يكون تردد المذبذب اصغر من التردد الرنيني لهذه الدائرة، فأنها تمتلك:

a- خواص حثية، بسبب كون:  $X_L > X_C$

b- خواص سعوية، بسبب كون:  $X_C < X_L$

c- خواص اومية خالصة. بسبب كون:  $X_L = X_C$

d- خواص سعوية، بسبب كون:  $X_C > X_L$

7- دائرة تيار متناوب متوالية الربط تحتوي محث صرف ومتسعة ذات سعة صرف ومقاومة صرف (L-C-R) عندما تكون الممانعة الكلية للدائرة بأصغر مقدار وتيار هذه الدائرة باكبر مقدار، فإن مقدار عامل القدرة فيها:

a- اكبر من الواحد الصحيح.

b- اقل من الواحد الصحيح.

c- يساوي صفرا.

d- يساوي واحد صحيح.

8- دائرة تيار متناوب متوالية الربط تحتوي ملف غير مهمل المقاومة (L-R)، لجعل عامل القدرة في هذه الدائرة يساوي الواحد الصحيح تربط في هذه الدائرة متسعة على:

a- التوالي مع الملف بشرط ان تكون رادة الحث  $X_L$  اصغر من رادة السعة  $X_C$

b- التوازي مع الملف بشرط ان تكون رادة الحث  $X_L$  تساوي رادة السعة  $X_C$ .

c- التوالي مع الملف بشرط ان تكون رادة الحث  $X_L$  اكبر من رادة السعة  $X_C$ .

d- التوالي مع الملف بشرط ان تكون رادة الحث  $X_L$  تساوي رادة السعة  $X_C$ .

9- دائرة تيار متناوب متوازية الربط تحتوي محثا صرف ومتسعة ذات سعة صرف ومقاومة صرف (L-C-R) تكون لهذه الدائرة خواص حثية اذا كانت:

a- رادة الحث  $X_L$  اكبر من رادة السعة  $X_C$ .

b- رادة السعة  $X_C$  اكبر من رادة الحث  $X_L$ .

c- رادة الحث  $X_L$  تساوي رادة السعة  $X_C$ .

d- رادة السعة  $X_C$  اصغر من المقاومة

10- عند دوران ملف بسرعة زاوية منتظمة داخل مجال مغناطيسي منتظم نحصل على فولتية محتثة متناوبة ويكون أعظم مقدار لها عندما تكون زاوية الطور ( $\omega t$ ) تساوي :

a -  $\frac{\pi}{\sqrt{2}}$       b -  $\frac{\pi}{2}$

c -  $\pi$       d -  $2\pi$

س2

أثبت ان كل من رادة الحث و رادة السعة تقاس بالأوم.

س3

بين بوساطة رسم مخطط بياني، كيف تتغير كل من:  
 رادة الحث مع تردد التيار و رادة السعة مع تردد الفولطية.

س4

دائرة تيار متناوب تحتوي مقاومة صرف وحث صرف و متسعة ذات سعة صرف (R-L-C) مربوطة على التوالي مع بعضها و ربطت مجموعتهما مع مصدرا للفولطية المتناوبة. ما العلاقة بين متجه الطور للفولطية الكلية و متجه الطور للتيار في الحالات الآتية:

$$a - \text{ رادة الحث تساوي رادة السعة } (X_L = X_C)$$

$$b - \text{ رادة الحث اكبر من رادة السعة } (X_L > X_C)$$

$$c - \text{ رادة الحث اصغر من رادة السعة } (X_L < X_C)$$

س5

دائرة تيار متناوب تحتوي مقاومة صرف وحث صرف و متسعة ذات سعة صرف (R-L-C) على التوالي مع بعضها. و ربطت مجموعتهما مع مصدر للفولطية المتناوبة.  
 وضح كيف يتغير مقدار كل من المقاومة و رادة الحث و رادة السعة، اذا تضاعف التردد الزاوي للمصدر.

س6

علام يعتمد مقدار كل مما يأتي:

1- الممانعة الكلية لدائرة تيار متناوب متوالية الربط تحتوي مقاومة صرف وحث صرف و متسعة ذات سعة صرف (R-L-C).

2- عامل القدرة في دائرة تيار متناوب متوالية الربط تحتوي مقاومة صرف وحث صرف و متسعة ذات سعة صرف (R-L-C).

3- عامل النوعية في دائرة تيار متناوب متوالية الربط تحتوي مقاومة صرف وحث صرف و متسعة ذات سعة صرف (R-L-C).

س7

ما الذي تمثله كل من الأجزاء الموجبة والأجزاء السالبة في منحنى القدرة الآتية في دائرة تيار متناوب تحتوي فقط:

1- محث صرف.

2- متسعة ذات سعة صرف.

س8

اجب عن الاسئلة الاتية :

- a- لماذا يفضل استعمال محث صرف في التحكم بتيار التفريغ في مصباح الفلورسينت ولا تستعمل مقاومة صرف؟
- b- ما هي مميزات دائرة رنين التوالي الكهربائية التي تحتوي (مقاومة ومحث صرف ومتسعة ذات سعة صرف) ومذبذب كهربائي؟
- c- ما مقدار عامل القدرة في دائرة تيار متناوب (مع ذكر السبب)، إذا كان الحمل فيها يتألف من:
- 1- مقاومة صرف. 2- محث صرف. 3- متسعة ذات سعة صرف.
  - 4- ملف ومتسعة والدائرة متوالية الربط ليست في حالة رنين.

س9

ما المقصود بكل من :

- 1- عامل القدرة ؟
- 2- عامل النوعية ؟
- 3- المقدار المؤثر للتيار المتناوب؟
- 4- دائرة الاهتزاز الكهرومغناطيسي؟

س10

دائرة تيار متناوب تحتوي مقاومة صرف ومحث صرف ومتسعة ذات سعة صرف (R-L-C) على التوالي مع بعضها. وربطت مجموعتهما مع مصدر للفولطية المتناوبة. وكانت هذه الدائرة في حالة رنين. وضح ما هي خصائص هذه الدائرة وما علاقة الطور بين متجه الطور للفولطية الكلية ومتجه الطور للتيار، إذا كان ترددها الزاوي:

- 1- أكبر من التردد الزاوي الرنيني.
- 2- أصغر من التردد الزاوي الرنيني.
- 3- يساوي التردد الزاوي الرنيني.

س11

ربط مصباح كهربائي على التوالي مع متسعة ذات سعة صرف ومصدرا للتيار المتناوب. عند أي من الترددات الزاوية العالية ام الواطئة؟ يكون المصباح أكثر توهجا ؟ وعند أي منها يكون المصباح أقل توهجا (بثبوت مقدار فولطية المصدر)؟ وضح ذلك.

س12

ربط مصباح كهربائي على التوالي مع محث صرف ومصدرا للتيار المتناوب. عند أي من الترددات الزاوية العالية أم الواطئة يكون المصباح أكثر توهجا ؟ وعند أي منها يكون المصباح أقل توهجا ؟ (بثبوت مقدار فولطية المصدر) وضح ذلك.

## مسائل الفصل الثالث

س1

مصدر للفولطية المتناوبة، ربطت بين طرفيه مقاومة صرف مقدارها  $250 \Omega$ ، فرق الجهد بين طرفي

$$V_R = 500 \sin(200 \pi t)$$

- 1- اكتب العلاقة التي يعطى بها التيار في هذه الدائرة.
- 2- احسب المقدار المؤثر للفولطية والمقدار المؤثر للتيار
- 3- تردد المصدر والتردد الزاوي للمصدر.

س2

دائرة اهتزاز كهرومغناطيسي تتألف من متسعة ذات سعة صرف سعتها  $\left(\frac{50}{\pi}\right) \mu F$  ومحث صرف معامل

$$\text{حته الذاتي } \left(\frac{5}{\pi} \text{mH}\right) . \text{ أحسب:}$$

- 1- التردد الطبيعي لهذه الدائرة
- 2- التردد الزاوي الطبيعي لهذه الدائرة

س3

مذبذب كهربائي مقدار فرق الجهد بين طرفيه ثابت ( $1.5V$ ) اذا تغير تردده من ( $1Hz$ ) الى ( $1MHz$ ).  
أحسب مقدار كل من ممانعة الدائرة والتيار الدائرة عندما يربط بين طرفي المذبذب:

$$\text{أولاً: مقاومة صرف فقط } (R = 30\Omega)$$

$$\text{ثانياً: متسعة ذات سعة صرف فقط سعتها } (C = \frac{1}{\pi} \mu F)$$

$$\text{ثالثاً: محث صرف فقط معامل حته الذاتي } L = \frac{50}{\pi} \text{mH}$$

س4

ربط ملف بين قطبي بطارية فرق الجهد بينهما ( $20V$ ) كان تيار الدائرة ( $5A$ ). فاذا فصل الملف عن البطارية وربط بين قطبي مصدر للفولطية المتناوبة المقدار المؤثر لفرق الجهد بين قطبيه ( $20V$ ) بتردد

$$\left(\frac{700}{22} \text{Hz}\right) \text{ كان تيار هذه الدائرة } (4A) . \text{ أحسب مقدار:}$$

- 1- معامل الحث الذاتي للملف
- 2- زاوية فرق الطور بين متجه الطور للفولطية الكلية ومتجه الطور للتيار مع رسم مخطط طوري للممانعة.
- 3- عامل القدرة.
- 4- كل من القدرة الحقيقية والقدرة الظاهرية.



مقاومة صرف مقدارها ( $150\Omega$ ) ربطت على التوالي مع ملف مهمل المقاومة معامل حثه الذاتي ( $0.2H$ ) ومتسعة ذات سعة صرف، ربطت المجموعة بين قطبي مصدر للفولطية المتناوبة تردده  $\left(\frac{500}{\pi}\text{Hz}\right)$  وفرق الجهد بين طرفيه  $300V$ . احسب مقدار:

- 1- سعة المتسعة التي تجعل الممانعة الكلية في الدائرة ( $150\Omega$ ).
- 2- عامل القدرة في الدائرة. وزاوية فرق الطور بين الفولطية الكلية والتيار.
- 3- ارسم المخطط الطوري للممانعة.
- 4- تيار الدائرة.
- 5- كل من القدرة الحقيقية (المستهلكة) والقدرة الظاهرية (المجهزة للدائرة).

دائرة تيار متناوب متوازية الربط تحتوي مقاومة صرف ومتسعة ذات سعة صرف مقدارها ( $20\mu F$ ) ومحث صرف ومصدر للفولطية المتناوبة فرق الجهد بين طرفيه ( $100V$ ) بتردد  $\left(\frac{100}{\pi}\text{Hz}\right)$ ، كانت القدرة الحقيقية في الدائرة ( $80W$ ) وعامل القدرة فيها ( $0.8$ ) وللدائرة خصائص حثية. احسب مقدار:

- 1- التيار في فرع المقاومة والتيار في فرع المتسعة.
- 2- التيار الكلي.
- 3- زاوية فرق الطور بين التيار الكلي والفولطية مع رسم مخطط المتجهات الطورية للتيارات.
- 4- معامل الحث الذاتي للمحث.

دائرة تيار متناوب متوالية الربط تحتوي ملف مقاومته ( $10\Omega$ ) ومعامل حثه الذاتي ( $0.5H$ ) ومقاومة صرف مقدارها ( $20\Omega$ ) ومتسعة ذات سعة صرف ومصدرا للفولطية المتناوبة تردده  $\left(\frac{100}{\pi}\text{Hz}\right)$  وفرق الجهد بين طرفيه ( $200V$ ) كان مقدار عامل القدرة فيها ( $0.6$ ) وللدائرة خصائص سعوية. احسب مقدار:

- 1- التيار في الدائرة.
- 2- سعة المتسعة.
- 3- ارسم مخطط الممانعة واحسب قياس زاوية فرق الطور بين متجه الطور للفولطية الكلية ومتجه الطور للتيار.

مصدر للفولطية المتناوبة تردده الزاوي ( $400\text{ rad/s}$ ) وفرق الجهد بين قطبيه ( $500V$ ) ربط بين قطبيه على التوالي (متسعة سعتها ( $10\mu F$ ) وملف معامل حثه الذاتي ( $0.125H$ ) ومقاومته ( $150\Omega$ )) ما مقدار:

- 1- الممانعة الكلية والتيار الدائرة.
- 2- فرق الجهد عبر كل من المقاومة والمحث والمتسعة.
- 3- زاوية فرق الطور بين متجه الطور للفولطية الكلية ومتجه الطور للتيار. ما هي خصائص هذه الدائرة؟
- 4- عامل القدرة.

دائرة تيار متناوب متوازية الربط تحتوي (مقاومة صرف ومحث صرف ومنتسعة ذات سعة صرف) ومصدرا للفولطية المتناوبة مقدار فرق الجهد بين طرفيه  $480V$  بتردد  $100\text{ Hz}$  وكان مقدار القدرة الحقيقية المستهلكة في الدائرة ( $1920W$ ) ومقدار رادة السعة ( $32\Omega$ ) ومقدار رادة الحث ( $40\Omega$ )، ما مقدار:

1- التيار المناسب في كل من فرع المقاومة وفي فرع المنتسعة وفي فرع المحث والتيار الرئيس في الدائرة.

2- ارسم مخطط المتجهات الطورية للتيارات.

3- قياس زاوية فرق الطور بين متجه الطور للتيار الرئيس ومتجه الطور للفولطية. وما هي خواص هذه الدائرة.

4- عامل القدرة في الدائرة.

5- الممانعة الكلية في الدائرة.

مقاومة ( $30\Omega$ ) ربطت على التوازي مع منتسعة ذي سعة خالصة وربطت هذه المجموعة عبر قطبي مصدر للفولطية المتناوبة بتردد  $50\text{ Hz}$  فاصبحت الممانعة الكلية للدائرة ( $24\Omega$ ) والقدرة الحقيقية ( $480\text{ W}$ ) فما مقدار سعة المنتسعة؟ ارسم مخطط المتجهات الطورية للتيارات.

دائرة تيار متناوب متوالية الربط الحمل فيها ملف مقاومته ( $500\Omega$ ) ومنتسعة متغيرة السعة. عندما كان مقدار سعتها ( $50\text{ nF}$ ) ومصدر للفولطية المتناوبة مقدارها ( $400V$ ) بتردد زاوي ( $10^4\text{ rad/s}$ )، كانت القدرة الحقيقية (المستهلكة) في هذه الدائرة تساوي القدرة الظاهرية (المجهزة)، احسب مقدار:

1- معامل الحث الذاتي للملف. والتيار الدائرة.

2- كل من رادة الحث و رادة السعة.

3- زاوية فرق الطور بين متجه الطور للفولطية الكلية ومتجه الطور للتيار وما مقدار عامل القدرة.

4- عامل النوعية للدائرة.

5- سعة المنتسعة التي تجعل متجه الطور للفولطية الكلية يتأخر عن متجه الطور للتيار بزاوية فرق طور  $(\frac{\pi}{4})$

# الوجات الكهرومغناطيسية Electromagnetic Waves

## الفصل الرابع 4

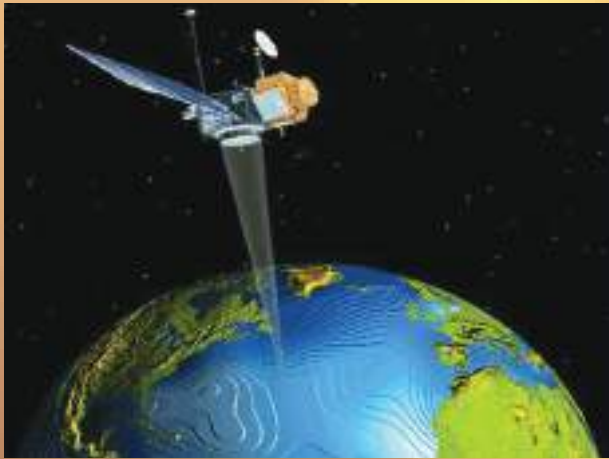

1-4 مقدمة

2-4 ماكسويل والنظرية الكهرومغناطيسية

3-4 توليد الموجات الكهرومغناطيسية من الشحنات  
المعجلة

4-4 مبادئ الارسال والتسلم للموجات الكهرومغناطيسية

5-4 كيفية عمل دائرة الارسال والتسلم

6-4 الكشف عن الموجات الكهرومغناطيسية ذات التردد

الراديو

1-6-4 الكشف عن الموجات الكهرومغناطيسية بوساطة

مجالاتها الكهربائي

2-6-4 الكشف عن الموجات الكهرومغناطيسية بوساطة

مجالاتها المغناطيسي

7-4 التضمين

1-7-4 التضمين السعوي

2-7-4 التضمين الترددي

3-7-4 التضمين الطوري

8-4 مدى الموجات الراديوية

9-4 انتشار الموجات الكهرومغناطيسية

1-9-4 الموجات الارضية

2-9-4 الموجات السماوية

3-9-4 الموجات الفضائية

10-4 بعض تطبيقات الموجات الكهرومغناطيسية

بعد دراسة الفصل ينبغي للطلاب ان يكون قادرا على ان:

- يذكر الموجات الكهرومغناطيسية وأهم خصائصها.
- يعرف كيفية انتشار الموجات الكهرومغناطيسية.
- يعرف طريقة توليد الموجات الكهرومغناطيسية في الدائرة المهتزة.
- يعرف كيفية ارسال واستقبال الموجات الكهرومغناطيسية.
- يوضح اصل نشوء الموجة الكهرومغناطيسية.
- كيف يعمل هوائي الارسال والاستقبال للموجات الراديوية.
- يتعرف طرائق كشف الموجات الكهرومغناطيسية.
- يدرك عملية تضمين الموجات الكهرومغناطيسية وكيفية نقل المعلومات.
- يتعرف بعض التطبيقات الكهرومغناطيسية مثل (الرادار ، التحسس النائي).

### المصطلحات العلمية

Displacemant current	تيار الازاحة
Oscillator	مولد ذبذبات
Transmitter	مرسل
Receiver	مستقبل
Electric dipole	ثنائي قطب كهربائي
Antenna	هوائي
Oscillation circuit	دائرة مهتزة
Amplifier	مضخم
Modulation	تضمين
Analog Modulation	تضمين تماثلي
Amplitude Modulation	تضمين سعوي
Frequency Modulation	تضمين ترددي
Phase Modulation	تضمين طوري
Ground wave	موجة ارضية
Sky wave	موجة سماوية
Space wave	موجة فضائية
Detection	كشف

في حياتنا اليومية يمكن أن نلاحظ أنواعاً مختلفة من الظواهر الموجية فهناك موجات تحتاج إلى وجود وسط مادي لانتشارها وهذا الوسط المادي إما أن يكون غازياً أو سائلاً أو صلباً ومثال على ذلك انتشار الموجات الصوتية في الأوساط المادية المختلفة التي هي موجات ميكانيكية طولية ناتجة عن اهتزاز جزيئات الوسط الناقل لها. وهناك موجات لا يشترط وجود وسط مادي لانتشارها. هذه الموجات هي الموجات الكهرومغناطيسية وقد سبق أن درست الطيف الكهرومغناطيسي الذي يتكون من مدى واسع من الترددات التي تختلف عن بعضها بعضاً تبعاً لطريقة توليدها ومصدرها وتقنية كشفها واختراقها للأوساط المختلفة والشكل (1) يوضح أنواع من هذه الموجات.

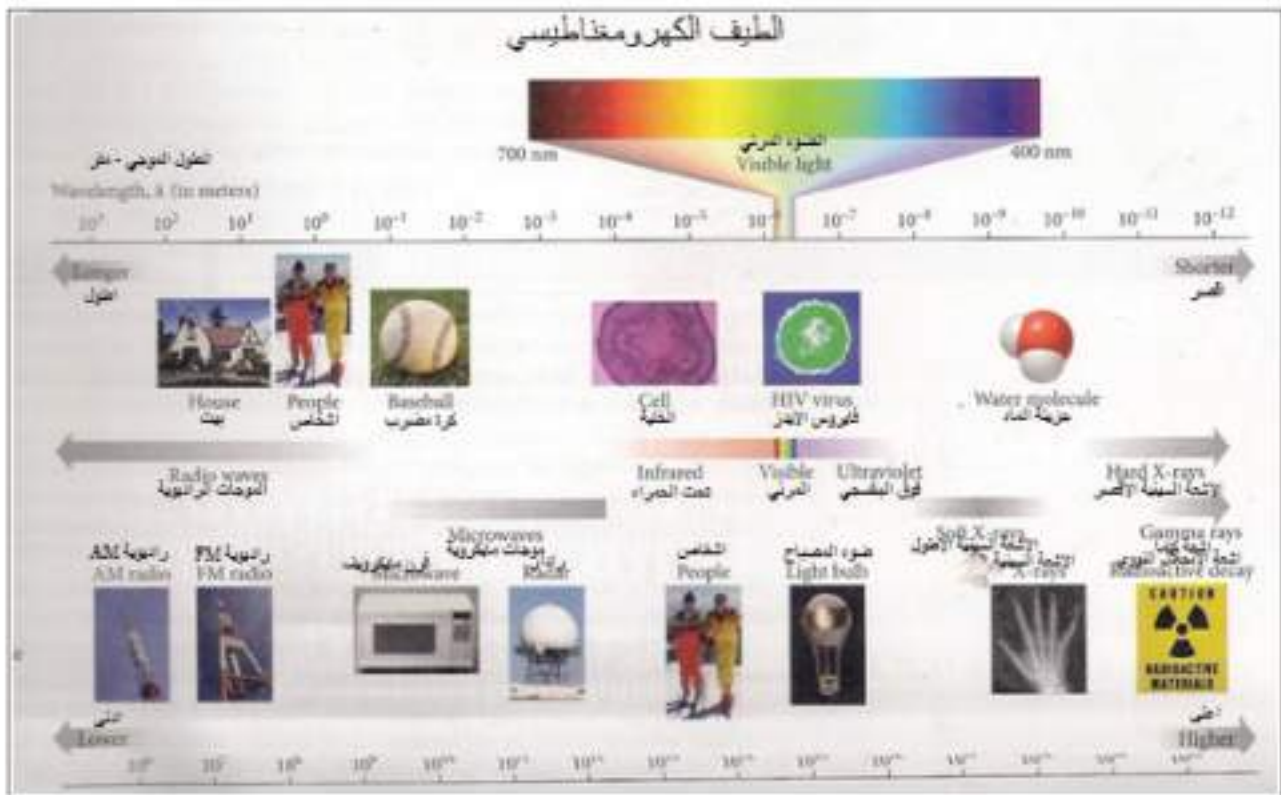

شكل (1) الطيف الكهرومغناطيسي (للاطلاع)

## هاكسويل والنظرية الكهرومغناطيسية

من الانجازات المهمة في الفيزياء في القرن التاسع عشر، هو اكتشاف الموجات الكهرومغناطيسية الناتجة عن الدراسات التي قام بها كثير من العلماء أمثال فراي وأمبير وكاوس التي سبق أن تعرفت عليها في دراستك السابقة، إذ وجد بالتجربة أن المجال المغناطيسي المتغير الذي يخترق موصل يولد قوة دافعة كهربائية محتثة (induced emf) على طرفي ذلك الموصل وهذا ما يسمى بالحث الكهرومغناطيسي، ويتولد مجال كهربائي متغير في الفضاء يولد مجالاً مغناطيسياً متغيراً عمودياً عليه ومتفقاً معه في الطور والعكس صحيح.. لاحظ الشكل (2).



شكل (2) يمثل الحث الكهرومغناطيسي

واستنادا إلى هذه الحقائق تمكن عالم الفيزياء ماكسويل (Maxwell) في عام 1860 من ربط القوانين الخاصة بالمجالات الكهربائية والمغناطيسية الذي عبر عنها بالحقائق الآتية:

1- الشحنة الكهربائية النقطية الساكنة في الفضاء تولد حولها مجالا كهربائيا تنبع خطوطه من أو إلى موقع تلك الشحنة.

2- لا يتوافر قطب مغناطيسي منفرد (لذا فإن خطوط المجال المغناطيسي تكون مغلقة).

3- المجال الكهربائي المتغير مع الزمن يولد حوله مجالا مغناطيسيا متغيرا مع الزمن وعموديا عليه ومتفقا معه في الطور.

4- المجال المغناطيسي المتغير مع الزمن يولد حوله مجالا كهربائيا متغيرا مع الزمن وعموديا عليه ومتفقا معه في الطور.

وقد استنتج ماكسويل أن المجالين الكهربائي والمغناطيسي المتغيرين مع الزمن والمتلازمين يمكن أن ينتشران بشكل موجة في الفضاء تسمى بالموجة الكهرومغناطيسية (electromagnetic wave).

إن أصل نشوء الموجة الكهرومغناطيسية هي الشحنات الكهربائية المتذبذبة، إذ ينتج عن هذا التذبذب مجالين كهربائي ومغناطيسي متغيرين مع الزمن ومتلازمين ومتعامدين مع بعضهما وعموديين على خط انتشارهما وتنتشر الموجة الكهرومغناطيسية في الفراغ بسرعة الضوء  $(3 \times 10^8 \text{ m/s})$ .

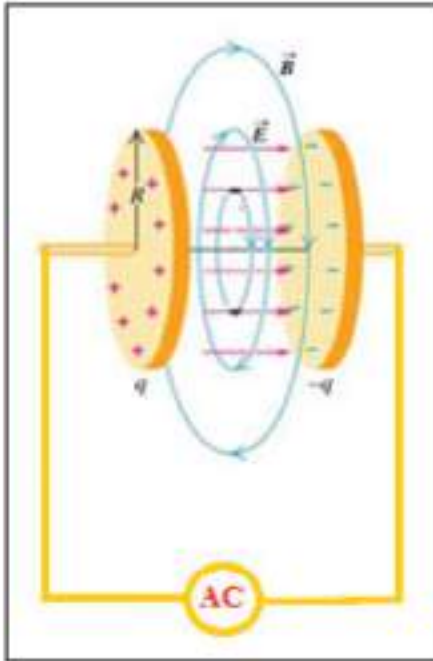

شكل (3)

يوضح كيفية توليد المجال المغناطيسي من مجال كهربائي متغير مع الزمن

وقد وجد ماكسويل أن المجال المغناطيسي لا ينشأ فقط عن تيار التوصيل الاعتيادي وإنما يمكن أن ينشأ من مجال كهربائي متغير مع الزمن.

فعلى سبيل المثال عند ربط صفيحتي متسعة عبر مصدر ذي فولتية متناوبة فإن المجال الكهربائي (E) المتغير مع الزمن بين صفيحتيها يولد تيارا كهربائيا والذي بدوره يولد مجالا مغناطيسيا (B) متغيرا مع الزمن وعموديا عليه لاحظ الشكل (3). وقد سمي هذا التيار بتيار الإزاحة  $(I_d)$  (Displacement Current). أي إن: تيار الإزاحة

$(I_d)$  يتناسب مع المعدل الزمني للتغير في المجال الكهربائي  $(\frac{\Delta E}{\Delta t})$ .

ومنها:  $I_d \propto \frac{\Delta E}{\Delta t}$

ومن الجدير بالذكر أن تيار الإزاحة يرافق الموجة الكهرومغناطيسية المنتشرة في الفضاء بخلاف تيار التوصيل الذي ينتقل خلال الموصل فقط.

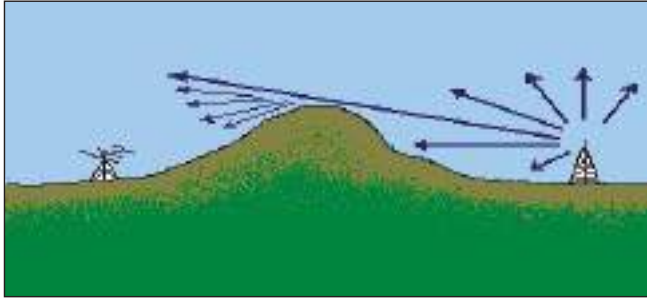

شكل (4) حيود الاشعة الكهرومغناطيسية

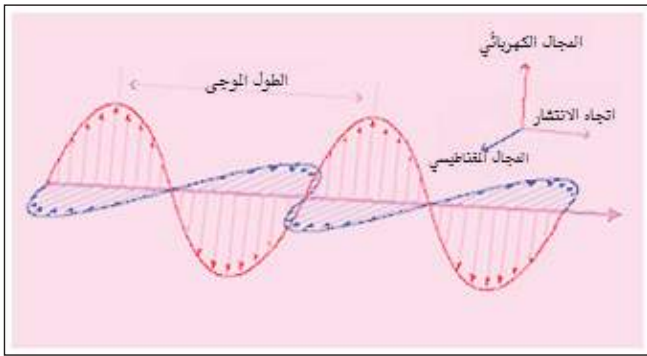

شكل (5) يمثل توزيع المجال الكهربائي والمغناطيسي في الموجة الكهرومغناطيسية

### ومن أهم خصائص الموجات الكهرومغناطيسية:

- 1- تنتشر في الفراغ بخطوط مستقيمة وتنعكس وتتكسر وتتداخل وتستقطب وتحيد عن مسارها لاحظ الشكل (4).
- 2- تتألف من مجالين كهربائي ومغناطيسي متلازمين ومتغيرين مع الزمن وبمستويين متعامدين مع بعضهما وعموديين على خط انتشار الموجة ويتذبذبان بالطور نفسه لاحظ الشكل (5).
- 3- هي موجات مستعرضة لان المجالين الكهربائي والمغناطيسي يتذبذبان عمودياً على خط انتشار الموجة الكهرومغناطيسية، لاحظ الشكل (5).
- 4- تنتشر في الفراغ بسرعة الضوء و عند انتقالها في وسط مادي تقل سرعتها تبعاً للخصائص الفيزيائية لذلك الوسط.

وتتولد نتيجة تذبذب الشحنات الكهربائية ، ويمكن توليد بعضها بواسطة مولد الذبذبات (oscillator).

5- تتوزع طاقة الموجة الكهرومغناطيسية بالتساوي بين المجالين الكهربائي والمغناطيسي عند انتشارها في الفراغ.

### توليد الموجات الكهرومغناطيسية من الشحنات المهتزة

3-4

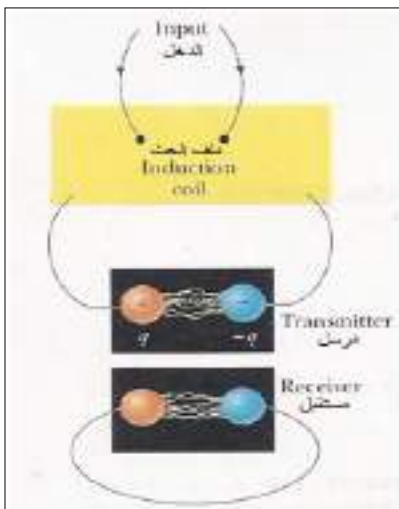

شكل (6) يمثل اجهزة هيرتز لتوليد الموجات الكهرومغناطيسية

أول من تمكن من توليد الموجات الكهرومغناطيسية العالم الألماني هنري هرتز Hertz في عام 1887 وذلك بإحداث شراره كهربائية بين قطبي الملف الثانوي لجهاز ملف الحث لاحظ الشكل (6) عند توافر انحدار جهد كاف بينهما وقد نجح في استقبال هذه الموجات في فجوة بين نهايتي حلقة معدنية اذ لاحظ تولد شرارة بينهما عند وضع معين من غير وجود أسلاك توصيل بين المرسل والمستقبل وقد لاحظ هرتز أن الشرارة لا يتم استقبالها إلا إذا كانت الحلقة ذات قطر محدد وموضوعة في وضع يكون فيه الخط الفاصل بين طرفي فتحها يوازي الخط الواصل بين القطبين الذي يولد الشرارة.

كما علمت من دراستك السابقة أن الشحنة النقطية الساكنة تولد حولها

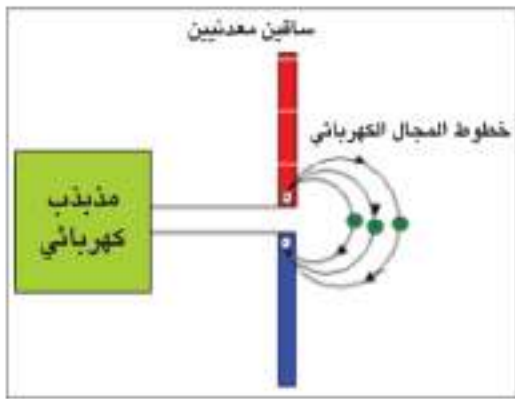

شكل (7) كيفية توليد الموجات الكهرومغناطيسية في هوائي الارسال

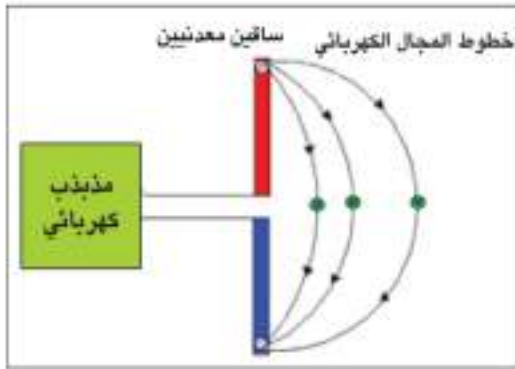

شكل (8) يوضح تباعد خطوط المجال الكهربائي عند ازدياد الفولطية على سلك هوائي الارسال

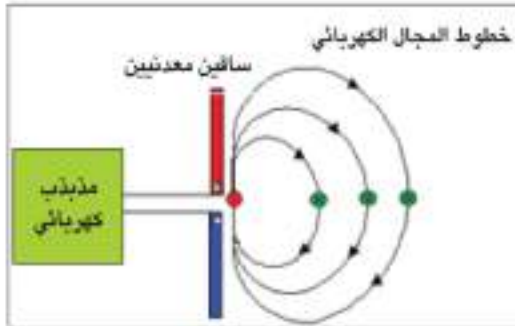

شكل (9) يوضح تقارب خطوط المجال الكهربائي عند تناقص الفولطية

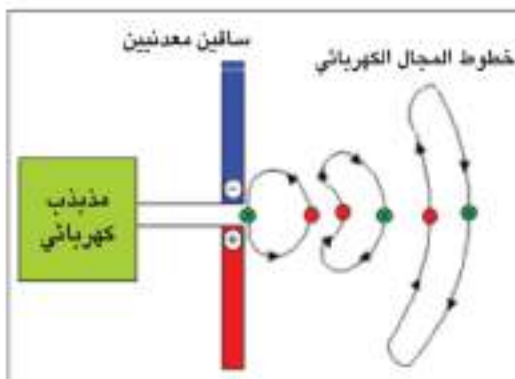

شكل (10) يوضح انفصال خطوط المجال الكهربائي عن الهوائي لحظة انقلاب الفولطية

مجالاً كهربائياً فقط بينما تولد الشحنة المتحركة بسرعة ثابتة مجالين كهربائي ومغناطيسي ثابتين. أما الشحنات المعجلة فتولد مجالين كهربائي ومغناطيسي متذبذبين ينتشران في الفضاء.

ولتوضيح توليد الموجات الكهرومغناطيسية يربط ساقان معدنيان (ثنائي قطب كهربائي) إلى مصدر فولطية متناوب (مذبذب كهربائي)، وفي ما يلي شرح كيفية توليد الموجات الكهرومغناطيسية.

1- عند ربط قطبي المذبذب إلى طرفي الساقين المتقاربين تبدأ الشحنات الموجبة بالحركة في الساق العلوي نحو الأعلى، والسالبة في الساق السفلي نحو الأسفل لاحظ الشكل (7)، ويكون شكل خطوط القوة الكهربائية حول الساقين متجهاً من الطرف الموجب الشحنة إلى الطرف السالب الشحنة. أما خطوط القوة المغناطيسية فتكون بشكل دوائر بمستويات عمودية على خطوط المجال الكهربائي، كما بينتها علامة الاتجاه  $(\oplus)$  ذات اللون الأخضر التي تشير إلى دخول الخطوط في مستوى الورقة.

2- وفي اللحظة التي تبلغ فيها القوة الدافعة الكهربائية (emf) المؤثرة مقدارها الأعظم تصل الشحنات إلى طرفي الساقين البعديتين عندها تصبح سرعتها صفراً، لاحظ الشكل (8).

3- عندما تبدأ القوة الدافعة الكهربائية (emf) المؤثرة بالتناقص ينعكس اتجاه حركة الشحنات إذ تتحرك الشحنات الموجبة والسالبة باتجاه بعضها البعض ونتيجة لذلك تقتارب نهايتا خطوط المجالين (الكهربائي والمغناطيسي) لاحظ الشكل (9) لتكون حلقة مغلقة عند وصول الشحنة الموجبة مع الشحنة السالبة إلى نقطتي بدء حركتهما نلاحظ تلك الحلقات وانتشارهما في الفضاء مبتعدين.

4- عندما تبدأ (emf) المؤثرة بالتناقص من جديد بالاتجاه المعاكس لحظة انقلاب الشحنتين على طرفي ثنائي القطب الكهربائي (انقلاب القطبية)، فإن الشحنة السالبة تكون في الساق العلوي والشحنة الموجبة تكون في الساق السفلي تتحركان متباعدين باتجاهين متعاكسين، لاحظ الشكل (10) في هذه المرة فإن المجال الكهربائي يصبح باتجاه معاكس لاتجاهه السابق وكذلك المجال المغناطيسي (مؤشر بنقطة حمراء  $(\odot)$ ).



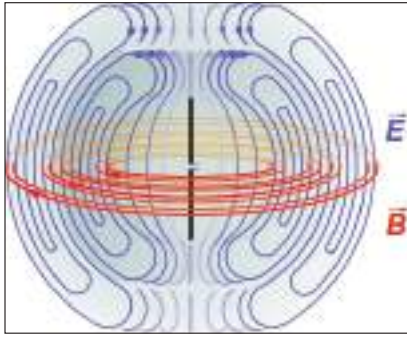

شكل (11) يوضح انبعاث الموجات الكهرومغناطيسية من هوائي الإرسال بعد ان تنطلق خطوط المجال الكهربائي والمغناطيسي المرافق له

ومن هذا التابع في التغيرات التي تطرأ على المجالين الكهربائي والمغناطيسي تتكون حلقات مغلقة لخطوط القوى الكهربائية والمغناطيسية في مستويات متعامدة تنتشر بعيدا عن ثنائي القطب الكهربائي تمثل جبهات لموجات كهرومغناطيسية لاحظ الشكل (11).

#### مبادئ الإرسال و التسلم للموجات الكهرومغناطيسية

4-4

هل تساءلت يوما وأنت تسمع صوت المذياع كيف يمكن لهذا الصوت أن يصل إليك عبر الفضاء ومن مسافات بعيدة جدا ؟ يتم ذلك بواسطة نقل المعلومات من الموجة السمعية (المحمولة) إلى الموجة الراديوية (الحاملة) (كما سنأتي على ذكر ذلك لاحقا) وبعدها تبث هذه الموجات عن طريق محطة الإرسال واستقبالها عن طريق جهاز الاستقبال (المذياع). إن عملية الإرسال والتسلم تعتمد على جهازين أساسيين هما:

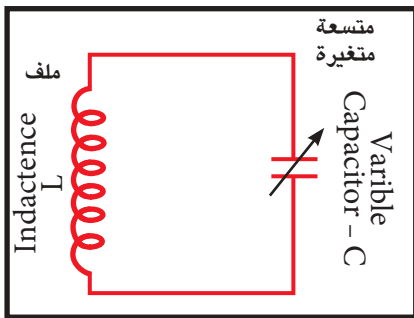

شكل (12) يوضح مخطط الدائرة المهتزة

#### 2- الهوائي

#### 1- دائرة الاهتزاز الكهرومغناطيسي

#### 1- الدائرة المهتزة (دائرة الرنين):

تتألف الدائرة المهتزة من ملف (L) (مهمل المقاومة الاومية) يتصل مع متسعة متغيرة السعة (C) كما موضح بالشكل (12). ويمكن لهذه الدائرة أن تولد تردداً رنينياً  $f_r$  (Resonance Frequency) من خلال عملية التوليف على وفق العلاقة الآتية:

$$f_r = \frac{1}{2\pi\sqrt{LC}}$$

#### 2- الهوائي:

يتكون الهوائي من سلكين معدنيين منفصلين يربطان إلى مصدر فولتية متناوبة يشحن السلكان بشحنتين متساويتين بالمقدار ومختلفتين بالنوع، لاحظ الشكل (13) وتتبدد الطاقة المنبعثة من هوائي الإرسال في الفضاء بشكل موجات كهرومغناطيسية وتعتمد قدرة الهوائي في الإرسال أو التسلم إلى:

(1) مقدار الفولتية المجهزة للهوائي.

(2) تردد الإشارة المرسله أو المستلمة.

وقد وجد عمليا أن طول الهوائي عندما يساوي نصف طول الموجة المرسله أو المستلمة يحقق إرسالاً أو استقبلاً أكبر طاقة للإشارة. وللتوضيح

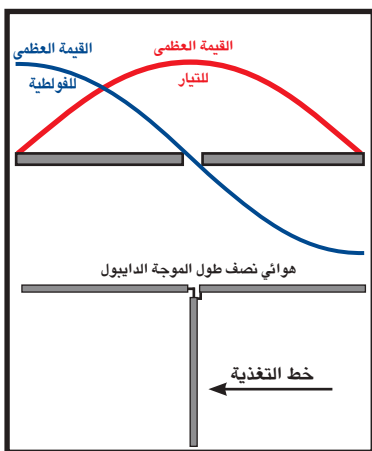

شكل (13) يوضح كيفية توزيع الفولتية والتيار على طول سلكي الهوائي

سنستعين بالشكل (13). فرق الطور بين التيار المتولد والقوة الدافعة الكهربائية يساوي  $(90^\circ)$  كما تلاحظ في الشكل، تكون الفولطية في قيمتها العظمى ( $V_{max}$ ) عند نهايتي الهوائي ويكون التيار في قيمته العظمى ( $I_{max}$ ) عند منتصف الهوائي (نقطة تغذية قطبي الهوائي بتياري الإشارة المراد إرسالها)، عندها تكون الممانعة قليلة في هذه النقطة في حين تكون الممانعة عالية عند نهايتي الهوائي لذا يمكن تغذية الهوائي بأعظم قدرة من الدائرة المهتزة مقارنة مع أي طول آخر.

ويمكن تأريض أحد أقطاب الهوائي كما تلاحظ في الشكل (14) ليكون هوائي إرسال أو استقبال بطول ربع موجة، إذ تعمل الأرض على تكوين صورة لجهد القطب بالطول نفسه، وبذلك يتكون قطب آخر في الأرض بطول ربع موجة لتكتمل خواص هوائي نصف الموجة. ويسمى مثل هذا الهوائي بهوائي ربع الموجة.

### هل تعلم

عادة عندما نلمس هوائي الراديو تزداد شدة المستقبل تحسنا، وذلك لأن الهوائي يصبح ربع طول موجة زيادة على ذلك فإن سعة المتسعة تقل فيزداد عامل الجودة ويصير الانتقاء حاد وجيد.

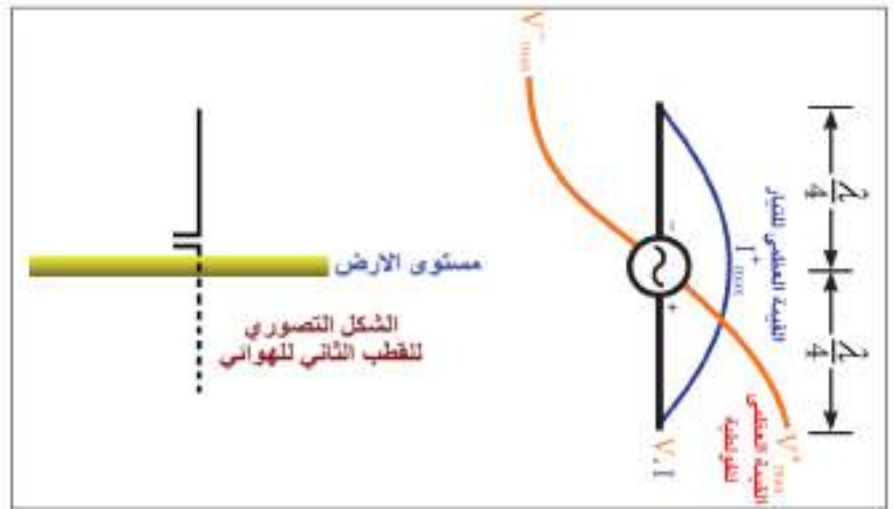

شكل (14) يوضح الهوائي المؤرض وكيفية توزيع الفولطية والتيار على طول سلك الهوائي والارض

### مثال (1)

ضبطت دائرة موالفة في جهاز راديو محطة إذاعية إذ كانت قيمة المحاثة في الدائرة  $6.4 \mu H$  وقيمة السعة  $1.9 pF$   
(a) ما تردد الموجات التي يلتقطها الجهاز؟ (b) وما طولها الموجي؟

### الحل

$$f_r = \frac{1}{2\pi\sqrt{LC}} = \frac{1}{2\pi\sqrt{6.4 \times 10^{-6} \times 1.9 \times 10^{-12}}}$$

a- تحسب قيمة التردد من العلاقة التالية:

$$f_r = \frac{1}{2 \times 3.14 \sqrt{12.16 \times 10^{-18}}}$$

$$f_r = 45.665 \times 10^6 \text{ Hz}$$

b- الطول الموجي يحسب من العلاقة التالية:

$$\lambda = \frac{c}{f_r}$$

$$\lambda = \frac{3 \times 10^8}{45.665 \times 10^6} = \frac{300}{45.665} = 6.57 \text{ m}$$

## مثال (2)

يراد استعمال هوائي نصف موجة لإرسال إشارات لاسلكية للترددات الآتية:  
(20KHz، 200MHz). احسب طول الهوائي لكل من هذين الترددين وبين أي من هذه الهوائيات مناسب

للاستعمال العملي.

### الحل

حساب طول الهوائي للتردد (20kHz)

نحسب أولاً الطول الموجي ( $\lambda$ ) من خلال استعمال العلاقة الآتية:

$$\lambda = \frac{c}{f}$$

$$\lambda = \frac{3 \times 10^8}{20 \times 10^3}$$

$$\lambda = \frac{3}{20} \times 10^5 \text{ m} = 15 \text{ km}$$

طول هوائي  $\ell$  نصف الموجة ( $\frac{\lambda}{2}$ ) يساوي:

$$\ell = \frac{\lambda}{2} = 7.5 \text{ km}$$

ومن الجدير بالذكر أن طول هذا الهوائي لا يمكن استعماله من الناحية العملية ولغرض إرسال مثل هذا التردد نقوم بتحميله على موجة حاملة عالية التردد بعملية تسمى التضمين (سيأتي شرحها لاحقاً).

حساب طول الهوائي للتردد 200MHz

نحسب أولاً الطول الموجي

$$\lambda = \frac{c}{f}$$

$$\lambda = \frac{3 \times 10^8}{200 \times 10^6} = \frac{3}{2} = 1.5 \text{ m} = 150 \text{ cm}$$

$$\ell = \frac{\lambda}{2} = 75 \text{ cm}$$

طول الهوائي المستعمل لنصف طول موجة يكون مناسباً من الناحية العملية

وعند تأريض هذا الهوائي يصبح هوائياً بطول ربع طول الموجة وعندئذ يحسب طوله كالآتي:

$$\ell = \frac{\lambda}{4} = \frac{150}{4} = 37.5 \text{ cm}$$

يكون هذا الطول مناسباً أكثر للاستعمالات العملية.

### هل

### تعلم

أن هوائي الاستقبال لمحطات  
تسلم القنوات التلفزيونية الفضائية  
موجود ضمن وعاء معدني، (LNB)  
ويكون بشكل سلك معدني صغير  
مؤرض بهذا الوعاء.

1-5-4 دائرة الإرسال:

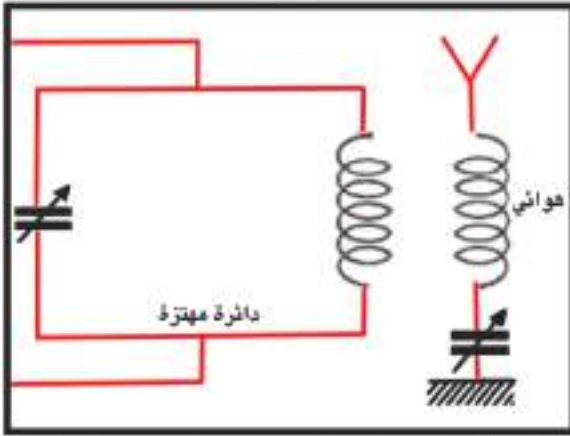

شكل (15) جهاز إرسال الموجات الكهرومغناطيسية

يبين الشكل (15) الأجزاء الأساسية لجهاز الإرسال والذي يتكون من:

a- دائرة الاهتزاز الكهرومغناطيسي: وتحتوي ملفاً و متسعة متغيرة السعة.

b- هوائي: ويحتوي ملفاً يوضع مقابلاً لملف لدائرة الاهتزاز الكهرومغناطيسي و متسعة متغيرة السعة متصلاً بسلك معدني حر أو موصلاً بالأرض.

طريقة عملها:

- 1) عندما تغذى الدائرة المهتزة بالطاقة تبدأ في العمل وتولد موجات الإشارة الكهربائية ويمكن التحكم في ترددها عن طريق تغيير سعة المتسعة في دائرة الاهتزاز الكهرومغناطيسي (أو معامل الحث الذاتي للملف).
- 2) تتسبب موجات الإشارة الكهربائية التي تبثها دائرة الاهتزاز الكهرومغناطيسي في توليد تيار محتث متناوب في ملف الهوائي اذ يكون تردد هذا التيار مساوياً لتردد موجات الإشارة الكهربائية التي تولدها الدائرة المهتزة.
- 3) ينتج التيار المحتث المتولد في ملف الهوائي قوة دافعة كهربائية في سلك الهوائي ترددها يساوي تردد التيار المحتث في الملف تولد الموجات الكهرومغناطيسية التي يبثها سلك الهوائي إلى الفضاء.

2-5-4 دائرة التسلم:

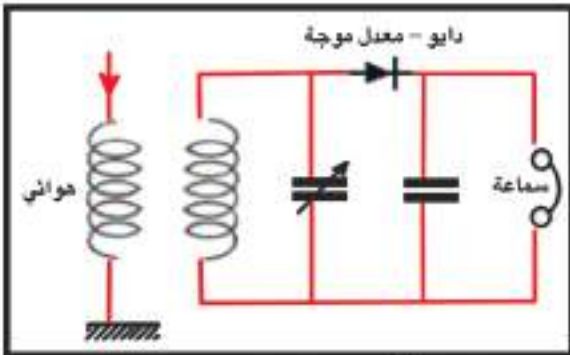

شكل (16) مخطط جهاز تسلم الموجات الكهرومغناطيسية

يبين الشكل (16) الأجزاء الأساسية لجهاز التسلم والذي يتكون من:

a) دائرة مهتزة: تتكون من ملف، متسعة متغيرة السعة.

b) هوائي: يحتوي سلك معدني مرتبط بملف.

طريقة عملها:

- 1- يستقبل الهوائي الموجات الكهرومغناطيسية من الفضاء اذ تولد فيه تياراً متناوباً تردده يساوي تردد تلك الموجات.
- 2- يولد التيار المحتث المتناوب المار في ملف الهوائي إشارة كهربائية ترددها يساوي تردد التيار المحتث، والتي عمل الهوائي على تسلمها.
- 3- نغير سعة المتسعة في دائرة الاهتزاز الكهرومغناطيسي إلى أن تصل إلى حالة الرنين، وعندها يتولد في ملف دائرة الاهتزاز الكهرومغناطيسي تيار محتث متناوب يساوي تردده تردد التيار المار في الهوائي.

يمكن الكشف عن الموجات الكهرومغناطيسية إما بواسطة مجالها الكهربائي أو مجالها المغناطيسي

#### 4-6-1 الكشف عن الموجات الكهرومغناطيسية بواسطة مجالها الكهربائي:

نربط الدائرة الكهربائية المبينة في الشكل (17).

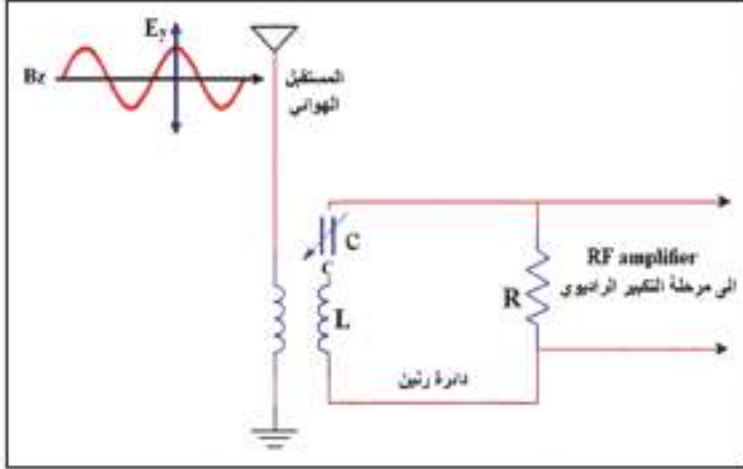

شكل (17) مخطط جهاز تسلم الموجات الكهرومغناطيسية بواسطة مجالها الكهربائي

إذ يعمل المجال الكهربائي للموجة  $E_y$  على جعل الشحنات تهتز في الهوائي عندما يكون تذبذب  $E_y$  موجبا، فإن قمة الهوائي تكون موجبة ثم تنعكس قطبية الهوائي في اللحظة التالية مباشرة، عندما يتكرر انعكاس متجه المجال الكهربائي في الموجة يجعل الشحنة تتحرك إلى أعلى وإلى أسفل الهوائي بشكل يعتمد على الزمن، وخلال هذه العملية يحدث التيار المتغير جهدا مهتزا في الدائرة الرنينية المرتبطة بالهوائي بواسطة الحث المتبادل وعند تغير مقدار السعة للحصول على حالة الرنين بين تردد الموجة و تردد الدائرة الرنينية سنحصل على إشارة الموجة الكهرومغناطيسية المستلمة.

#### 4-6-2 الكشف عن الموجات الكهرومغناطيسية بواسطة مجالها المغناطيسي:

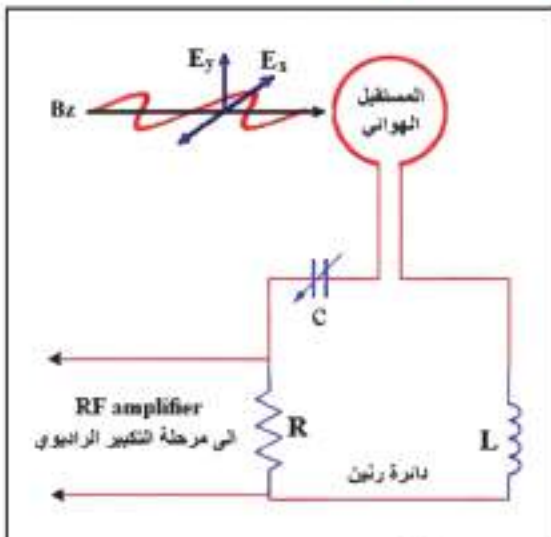

شكل (18) مخطط يمثل جهاز تسلم الموجات الكهرومغناطيسية بواسطة مجالها المغناطيسي

نربط الدائرة الكهربائية المبينة في الشكل (18).

يتكون الهوائي في هذه الدائرة من سلك موصل بشكل حلقة، ولكون المجال المغناطيسي للموجة الكهرومغناطيسية متغيراً مع الزمن فنتولد قوة دافعة كهربائية محتثة (induced emf) في حلقة الهوائي.

يتطلب ان يكون مستوى حلقة الهوائي بوضع عمودي على اتجاه الفيض المغناطيسي (لهذا السبب نجد أن أجهزة الراديو الصغيرة يختلف استقبالها لمحطات الإذاعة تبعاً لاتجاهها).

ويمكن التوليف مع الإشارة المستلمة في الهوائي عن طريق دائرة الرنين بواسطة تغيير سعة المتسعة الموجودة في الدائرة.

عملية التضمين تعني تحميل إشارة المعلومات (صوت أو صورة أو مكالمة هاتفية مثلاً) ذات التردد الواطي (تسمى موجة محمولة) على موجة عالية التردد (تسمى موجة حاملة).

وفي حالة البث الإذاعي مثلاً تحوّل موجات الصوت المسموع إلى إشارات كهربائية بوساطة اللاقطة الصوتية (تسمى الموجات السمعية) وبالتردد نفسه، ثم ترسل هذه الإشارات الكهربائية إلى الدائرة الرنينية المهتزة لتقوم بعملية تحميلها على الموجات الراديوية (الحاملة) التي يكون ترددها أعلى من تردد الإشارة السمعية ومن ثم ترسل إلى هوائي الإرسال ليقوم بعملية تحويلها إلى موجات كهرومغناطيسية لتبث بكفاءة وتقطع مسافات طويلة من غير اضمحلال محسوس.

ان التضمين التماثلي (Analog Modulation) يُعدّ تغيير لأحد خواص موجة التيار عالي التردد (سعة التذبذب - تردد التذبذب - طور التذبذب).

لذا توجد ثلاثة أنواع من التضمين التماثلي هي:

(1) التضمين السعوي AM

(2) التضمين الترددي FM

(3) التضمين الطوري PM

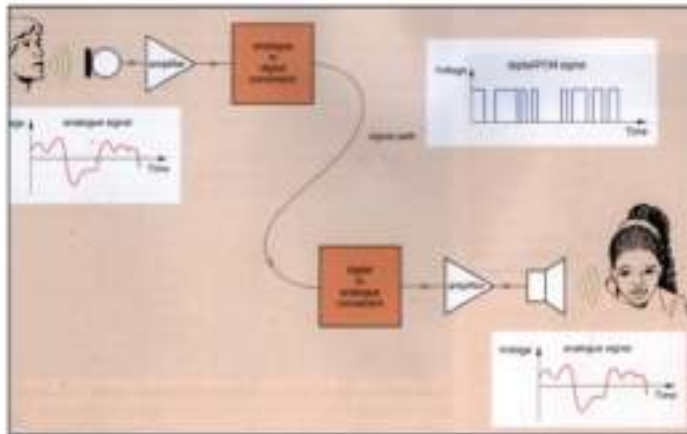

شكل (19) يوضح عملية نقل المكالمات الهاتفية بعد التضمين الرقمي (للاطلاع)

وهناك نوع آخر من التضمين من الممكن إجراؤه على الموجة المضمنة وذلك لغرض التقليل من التأثيرات الخارجية عليها زيادة على إمكانية تشفيرها ويطلق على هذا النوع من التضمين بالتضمين الرقمي (Digital modulation). لاحظ الشكل (19)، الذي يوضح عملية نقل المكالمة الهاتفية بطريقة تحويل التضمين التماثلي إلى تضمين رقمي عند الإرسال وعلى العكس من ذلك عند التسلم.

#### 1-7-4 التضمين السعوي (AM) (Amplitude Modulation)

الشكل (20) يوضح كيفية تضمين موجة معلومات منخفضة التردد على موجة حاملة عالية التردد ونحصل على موجة تظهر المعلومات بشكل تغيرات في السعة مع ثبوت ترددها، وعلى هذا الأساس فإن التضمين السعوي هو تغيير في سعة الموجة الحاملة كدالة خطية مع سعة الموجة المحمولة على وفق تردد الإشارة المحمولة.



شكل (20) التضمين السعوي

#### 2-7-4 التضمين الترددي (FM) (Frequency Modulation):

الشكل (21) يوضح التضمين الترددي إذ إن السعة للموجة المحمولة تقلل من تردد الموجة الحاملة والعكس من ذلك صحيح. وتلاحظ في الجهة اليمنى عدم تغير سعة الموجة الحاملة فالتضمين الترددي هو تغيير تردد الموجة الحاملة كدالة خطية مع تردد الموجة المحمولة على وفق سعة الموجة المحمولة.



شكل (21) التضمين الترددي

#### 3-7-4 التضمين الطوري (PM) (Phase Modulation):

شكل (22) يوضح تضمين الطور والذي يظهر التغير في سعة موجة المعلومات على شكل تغيرات في طور الموجة الحاملة. فالتضمين الطوري هو تغيير في طور الموجة الحاملة كدالة خطية مع سعة الموجة المحمولة على وفق تردد الإشارة المحمولة.



شكل (22) التضمين الطوري

### هدى الهوجات الراديوية

8-4

نظرا للتباين الكبير في خصائص الموجات الكهرومغناطيسية الراديوية من ناحية طرائق توليدها وانتشارها فقد قسمت على مناطق عدة منها:

a- منطقة الترددات المنخفضة جدا (VLF) (3kHz - 30kHz) ومجال الترددات المنخفضة LF (30kHz - 300kHz) وتستثمر غالبا في الملاحة البحرية.

b- منطقة الترددات المتوسطة (MF) (3MHz-300kHz) وتستثمر غالبا في البث الإذاعي المعتاد.

c- منطقة الترددات العالية (HF) (3MHz- 30MHz) وتستثمر في بعض الهوائيات، والاتصال بين الطائرات والسفن وغير ذلك.

d- منطقة الترددات العالية جدا (VHF) (30MHz -300 MHz) وتستثمر في بعض أجهزة التلفاز والإرسال الإذاعي، وأنظمة التحكم بالحركة الجوية، وأنظمة اتصالات الشرطة، وغيرها.

تنتشر الموجات الكهرومغناطيسية في الأوساط المختلفة بسرعة (V) تحددها مقادير كل من السماحية الكهربائية (ε) والنفاذية المغناطيسية (μ) للوسط الذي تنتشر خلاله على وفق المعادلة:

$$v = \frac{1}{\sqrt{\epsilon\mu}}$$

إذ إن قيم هذه الثوابت في الفراغ تساوي:

$$\epsilon_0 = 8.854 \times 10^{-12} \frac{F}{m} \quad \mu_0 = 4\pi \times 10^{-7} \frac{H}{m}$$

ومن قيم هذه الثوابت يمكن حساب سرعة الضوء في الفراغ (C):

$$c = \frac{1}{\sqrt{\mu_0 \epsilon_0}}$$

$$c = \frac{1}{\sqrt{12.5663 \times 10^{-7} \times 8.854 \times 10^{-12}}} = 2.997964 \times 10^8 \text{ m/s}$$

وعادة يقرب هذا الرقم إلى  $3 \times 10^8 \frac{m}{s}$

تنتشر الموجات الراديوية في الجو بطرائق عدة منها:

#### 1-9-4 الموجات الأرضية (Ground Waves):

وتشمل الموجات التي مدى تردداتها بين (530 kHz - 2 MHz).

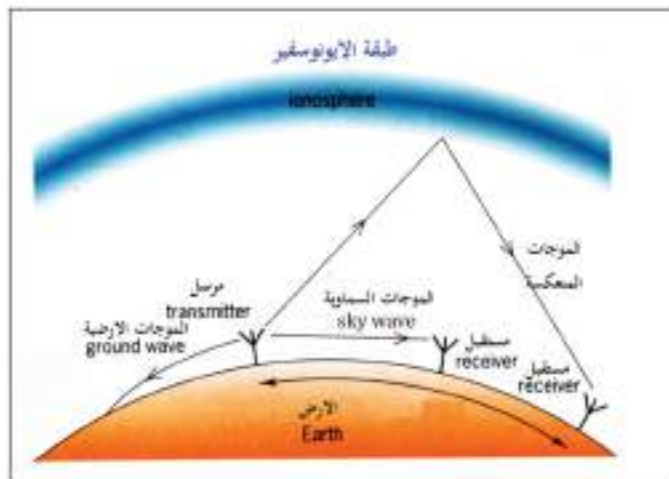

شكل (23) يبين كيفية انتشار الموجات الأرضية والسماوية

وتنتقل قريبة من سطح الأرض. تتخذ الموجات الأرضية عند انتشارها مسارا قريبا جدا من سطح الأرض وينحني مسار انتشارها مع انحناء سطح الأرض. لاحظ الشكل (23). ولقد استفيد من هذه الظاهرة لبناء أنظمة اتصالات محدودة المسافة وذلك لمحدودية قدرة بث ارسال هذه الموجات.



#### 2-9-4 الموجات السماوية Sky Waves:

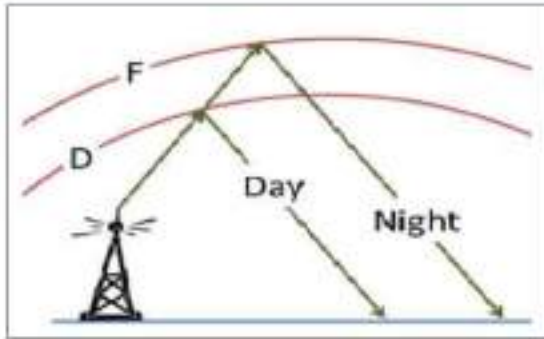

تشمل هذه الموجات جميع الترددات التي تقع بين (2-30) MHz ويعتمد هذا النوع من الاتصالات على وجود طبقات الايونسفير (Ionosphere layers) وهي طبقات عالية التأين إذ تعكس الموجات السماوية الى الارض، لاحظ الشكل (24).

شكل (24) يوضح طبقتي الايونسفير (F-layer) في اثناء النهار وطبقة (D-layer) في اثناء الليل

وتكون طبقات الايونسفير عالية التأين عند منتصف النهار وقليلة التأين في اثناء الليل، إذ تختفي الطبقة المتأينة القريبة من الأرض في اثناء الليل والتي تسمى (D-layer) وتبقى طبقة (F-layer) لاحظ الشكل (24). وتعمل هذه الطبقات على عكس بعض أنواع الموجات الراديوية الموجهة إليها من محطات البث الأرضية إلى الأرض، ولهذا السبب يكون تسلم هذه الموجات في اثناء النهار لمدى أقل مما هو عليه في اثناء الليل نتيجة انعكاس الموجات الراديوية من المنطقة السفلى (D-layer) وفي اثناء الليل يكون الاستلام واضحا لانعكاس الموجات من الطبقة العليا (F-layer).

#### 3-9-4 الموجات الفضائية Space Waves:

وتشمل هذه الموجات جميع الترددات التي تزيد عن (30 MHz) أي نطاق الترددات العالية جدا (VHF Very high frequency) وهي موجات دقيقة (Microwaves) تنتشر في خطوط مستقيمة ولا تنعكس عن طبقة الايونسفير بل تنفذ من خلالها، ويمكن استثمار هذه الموجات في عملية الاتصال بين القارات وذلك



باستعمال أقمار صناعية في مدار متزامن مع دوران الأرض حول محورها (يطلق عليها توابع satellite) لتعمل كمعيدات (repeaters) محطات لتقوية الإشارة وإعادة إرسالها) والشكل (25) يبين كيفية قيام الأقمار الصناعية بعملية الاتصال إذ تقوم هذه الأقمار باستقبال الإشارات الضعيفة من محطات أرضية ثم تعيد بثها مرة أخرى إلى الأرض لتستلمها محطات أرضية أخرى على بعد آلاف الكيلومترات.

شكل (25) يوضح عمل الاقمار الصناعية في الاتصال

### 1-10-4 الرادار:



شكل (26)

كلمة رادار (RADAR) هي اختصار للأحرف الأولى للجملة الآتية Radio Detection And Ranging وتعني الكشف وتحديد البعد بواسطة الموجات الراديوية.

الرادار نظام إلكتروني يستعمل لكشف أهداف متحركة أو ثابتة وتحديد مواقعها. ويعمل جهاز الرادار بواسطة إرسال موجات راديوية باتجاه الهدف، واستقبال الموجات التي تنعكس عنه. ويدلُّ الزمن الذي تستغرقه الموجات في ذهابها وإيابها بعد انعكاسها على مدى (range) الهدف وكم يبعد، فضلاً عن ان الاتجاه الذي تعود منه الموجات المنعكسة يدل على موقع الهدف.

### المكونات الرئيسية للرادار:

وعلى الرغم من اختلاف المجموعات الرادارية في الحجم فهي متشابهة في ادائها، والشكل (27) يوضح المكونات الرئيسية للرادار:

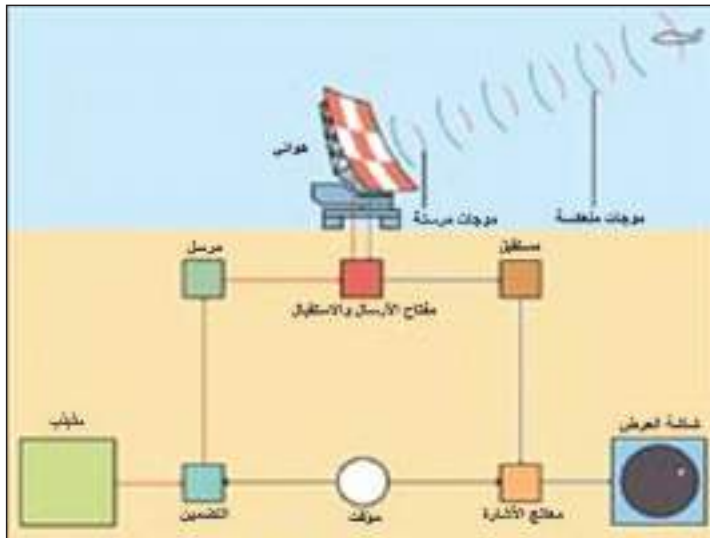

شكل (27)

- 1- **المذبذب:** جهاز يولد إشارة كهربائية بتردد ثابت وذات قدرة واطئة.
- 2- **المُضَمِّن:** يعمل على تحميل الموجات السمعية على الموجات الراديوية.
- 3- **المُرْسِل:** يعمل على تقليل زمن النبضة الواصلة اليه من المضمن فيرسلها بنبضة ذات قدرة عالية الى الهوائي.
- 4- **مفتاح الإرسال والاستقبال:** مفتاح يعمل على فتح او اغلاق دائرة الارسال والاستقبال.
- 5- **الهوائي:** يقوم بارسال الموجات الرادارية (الموجات الدقيقة او الموجات الراديوية) بشكل حزم ضيقة موجهة الى الهدف وتسلمها بعد انعكاسها عن الهدف.
- 6- **المُوقَّت:** يتحكم زمنياً بعمل الاجزاء الرئيسية للرادار.
- 7- **المُسْتَقْبَل:** يتسلم الموجات المنعكسة المتجمعة بواسطة الهوائي ويقوم بتكبيرها وعرضها على معالج الاشارة.

8- معالج الإشارة: يعمل على انتقاء الاشارات المنعكسة عن الأهداف الصغيرة المتحركة، ويحجب الاشارات المنعكسة عن الاهداف الكبيرة والثابتة.

9- الشاشة: تعمل على اظهار الموجات المنعكسة عن الهدف على هيئة نقاط مضيئة.

#### 4-10-2 التحسس النائي (الاستشعار عن بعد) Remote Sensing:

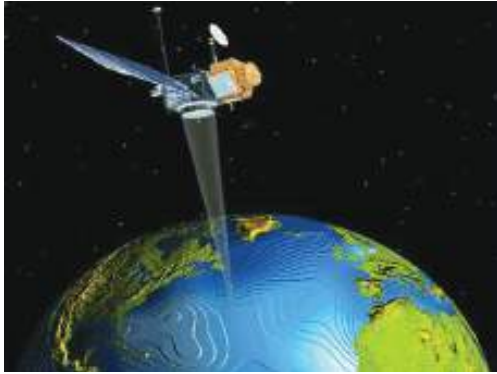

شكل (28)

هو احد مجالات العلوم التي تمدنا بالمعلومات عن سطح الأرض من غير أي احتكاك أو اتصال مباشر بسطحها. كالحصول على صورة من طائرة أو قمر صناعي، و يتم ذلك باستثمار الموجات الكهرومغناطيسية الضوئية إلى نهاية الترددات الراديوية المنعكسة أو المنبعثة من الأجسام الأرضية أو من الجو أو مياه البحار، والتي يمكن لأجهزة الاستشعار عن بعد الموجودة في الأقمار الصناعية أو الطائرات أو البالونات أن تتحسسها لاحظ الشكل (28) وتقوم بعملية تصويرها وتحليل بياناتها لتكون جاهزة للاستعمال في فروع المعرفة مثل الجيولوجيا والهندسة المدنية والأرصاد الجوية و الزراعة وفي التطبيقات العسكرية وغيرها.

هناك نوعان من التحسس النائي:

1- التحسس النائي بحسب مصدر الطاقة، إذ يستعمل نوعان من الصور هما:

a- صور نشطة (active images): وهي التي يُعتمد فيها على مصدر طاقة مثبت على القمر نفسه ليقوم بعملية إضاءة الهدف وتسلم الأشعة المنعكسة عنه لاحظ الشكل (29).

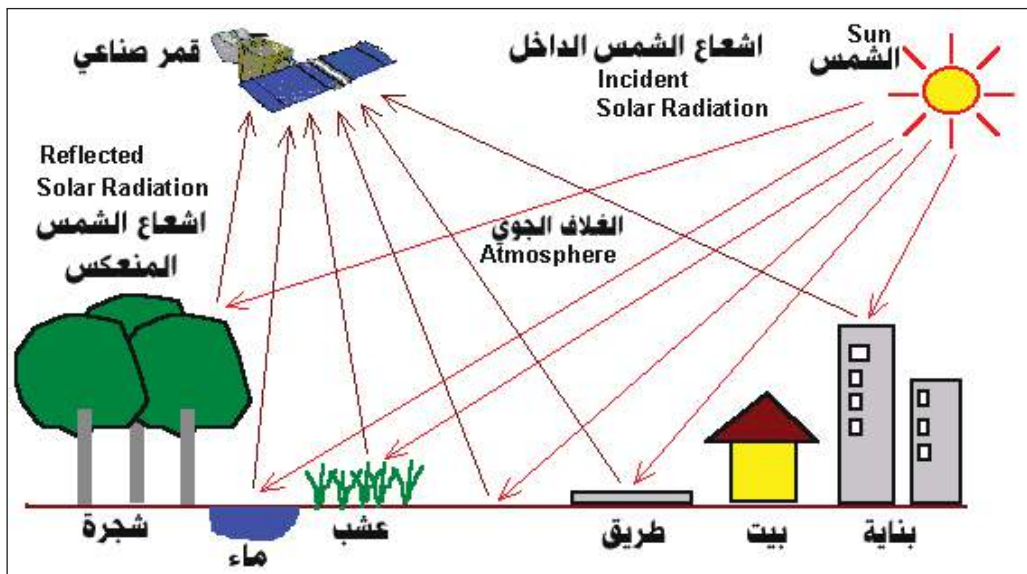

شكل (29) يوضح كيفية استلام القمر الصناعي للموجات الكهرومغناطيسية التي تشعها الارض

b- صور غير نشطة (passive images): وهي التي تعتمد على مصدر الإشعاع المنبعث من الهدف نفسه.

2- التحسس النائي بحسب الطول الموجي: يمكن تقسيم صور الهدف المتسلمة طبقاً للطول الموجي على ثلاثة أقسام هي:

a- صور الأشعة المرئية.

b- صور الأشعة تحت الحمراء.

c- صور الأشعة المايكروية.

### مجالات استعمال التحسس النائي:

توجد مجالات عدة تستثمر فيها هذه التقنية ومنها:

- 1- اكتشاف الخامات المعدنية والبتروية.
- 2- مراقبة حركة الأنهار وجفاف الأراضي والبحيرات والتعامل مع السيول والفيضانات المتوقعة بمقارنة صور مأخوذة على فترات زمنية مختلفة.
- 3- دراسة المشاريع الإنشائية والتخطيط العمراني للمدن والقرى والمنشآت الكبيرة.
- 4- دراسة النباتات الطبيعية ودراسة التوزيع النوعي للأراضي والتربة.
- 5- تستثمر هذه التقنية في التطبيقات العسكرية. فمثلاً بعض الأقمار الصناعية العسكرية مزودة بمتحسسات تعمل بالأشعة تحت الحمراء يمكنها التحسس بالحرارة المنبعثة من الشاحنات والطائرات والصواريخ والسيارات والأشخاص ورصد اية حركة على سطح الأرض، يمكن للمتحسسات ان تعمل في شتى الظروف الجوية.
- 6- تستثمر في تصوير النجوم والكواكب المطلوب دراستها باستعمال كاميرات رقمية مثبتة على اقمار صناعية خاصة بالبحث العلمي في مجال الفضاء والفلك.



## أسئلة الفصل الرابع

س 1

اختر العبارة الصحيحة لكل من العبارات الآتية:

(1) ان تيار الاذاحة ( $I_d$ ) يتناسب مع:

- a- المعدل الزمني للتغير في المجال المغناطيسي b - المعدل الزمني للتغير في المجال الكهربائي.  
c- المعدل الزمني للتغير في تيار التوصيل. d - المعدل الزمني للتغير في تيار الاستقطاب.

(2) ان تذبذب الالكترونات الحرة في موصل تنتج موجات تسمى:

- a- موجات الأشعة السينية. b- موجات أشعة كاما.  
c- موجات الأشعة تحت الحمراء. d- الموجات الراديوية.

(3) يتحدد مقدار سرعة الموجة الكهرومغناطيسية في الاوساط المختلفة بوساطة:

- a- مقدار السماحية الكهربائية لذلك الوسط فقط. b - النفاذية المغناطيسية لذلك الوسط فقط.  
c- حاصل جمع سماحية ونفاذية ذلك الوسط.  
d- مقلوب الجذر التربيعي لحاصل ضرب مقدار السماحية والنفاذية لذلك الوسط.

(4) الموجات الكهرومغناطيسية التي تستعمل في اجهزة الرادار هي:

- a- موجات الأشعة فوق البنفسجية. b- موجات أشعة كاما.  
c- موجات الأشعة السينية. d- موجات الأشعة الدقيقة (microwave)

(5) تتولد الموجات الراديوية عند:

- a- انسياب تيار مستمر في سلك موصل. b- حركة شحنة كهربائية بسرعة ثابتة في سلك موصل.  
c- حركة شحنة كهربائية معجلة في سلك موصل. d- وجود شحنات كهربائية ساكنة في سلك موصل.

(6) للحصول على كفاءة عالية في عمليتي الارسال والتسلم يستعمل هوائي طوله يبلغ نصف طول الموجة وذلك لأن:

- a- مقدار الفولطية اكبر ما يمكن عند نقطة تغذية الهوائي. b- مقدار الفولطية اقل ما يمكن عند نقطة تغذية الهوائي.  
c- مقدار الفولطية والتيار اكبر ما يمكن عند نقطة تغذية الهوائي. d- مقدار الفولطية والتيار اقل ما يمكن عند نقطة تغذية الهوائي.

(7) يمكن أن تعجل الشحنة الكهربائية في موصل عندما يؤثر فيها:

- a- مجال كهربائي ثابت. b- مجال كهربائي متذبذب. c- مجال كهربائي ومجال مغناطيسي ثابتان. d- مجال مغناطيسي ثابت.

(8) في عملية التضمين الترددي (FM) نحصل على موجة مضمنة بسعة:

- a- ثابتة وتردد ثابت. b- متغيرة وتردد متغير. c- ثابتة وتردد متغير. d- متغيرة وتردد ثابت.

(9) تعكس طبقة الايونوسفير في الجو الترددات الراديوية التي تكون:

- a- ضمن المدى (2-30) MHz b- ضمن المدى (30-40) MHz  
c- اكثر من (40) MHz d- جميع الترددات الراديوية

(10) ان عملية الارسال والتسلم للموجات الكهرومغناطيسية تعتمد على:

- a- قطر سلك الهوائي. b- كثافة سلك الهوائي.  
c- دائرة الاهتزاز الكهرومغناطيسي والهوائي. d- كل الاحتمالات السابقة.

## 11) في حال البث الاذاعي تقوم اللاقطة الصوتية:

- a- بتحويل موجات الصوت المسموع إلى موجات سمعية بالتردد نفسه. b- بعملية التضمين الترددي.  
c- بعملية التضمين السعوي. d- بفصل الترددات السمعية عن الترددات الراديوية.

## 12) صور التحسس النائي التي يعتمد فيها على مصدر الطاقة من القمر نفسه تسمى:

- a- صور غير نشطة. b- صور نشطة. c- صور الاشعاع المنبعث من الهدف نفسه.

- س2 هل كل الأسلاك الموصلة التي تحمل تياراً تشع موجات كهرومغناطيسية ؟ اشرح ذلك
- س3 عندما تنتشر الأشعة الكهرومغناطيسية في الفضاء أو الأوساط المختلفة. ماذا يتذبذب ؟
- س4 ما العوامل التي تحدد سرعة انتشار الموجات الكهرومغناطيسية في الاوساط المختلفة ؟
- س5 يكون تسلم الموجات الراديوية في اثناء النهار لمدى اقل مما هو عليه في اثناء الليل وضح ذلك ؟
- س6 ما الفرق بين الصور النشطة وغير النشطة ؟
- س7 ما المقصود بالمصطلحات الآتية : الموجة الحاملة، الموجة المحمولة، الموجة المضمنة ؟

## مسائل الفصل الرابع

- س1 يستعمل جهاز راديو لالتقاط محطة إذاعية تعمل عند تردد مقدار 840 KHz فإذا كانت دائرة الرنين تحتوي على محث مقداره 0.04 mH ، فما هي سعة المتسعة الواجب توافرها لالتقاط هذه المحطة؟
- س2 ما مدى الأطوال الموجية الذي تغطيه محطة إرسال AM إذاعية تردداتها في المدى من 540KHz إلى 1600 KHz ؟
- س3 ما هو أقل طول لهوائي السيارة اللازم لاستقبال إشارة ترددها 100 MHz ؟
- س4 ما الطول الموجي لموجات كهرومغناطيسية يشعها مصدر تردده 50 Hz ؟
- س5 ما تردد الموجات الكهرومغناطيسية التي أطوال موجاتها: (a) 1.2m ، (b) 12m و (c) 120m ؟

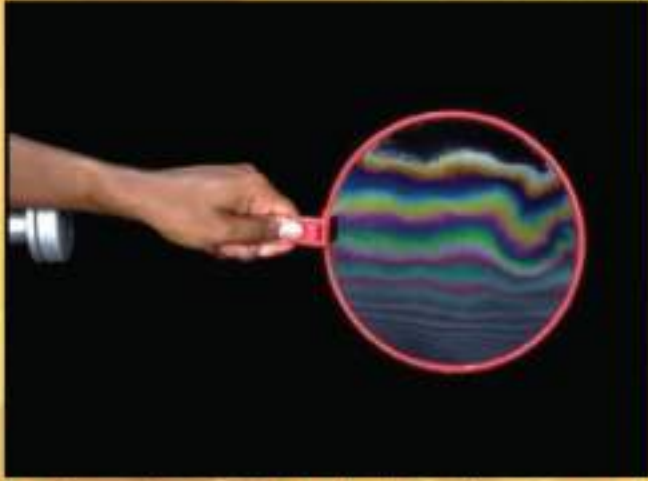

### مفردات الفصل

- 1-5 مقدمة
- 2-5 تداخل الموجات الضوئية
- 3-5 تجربة شقي يونك
- 4-5 التداخل في الأغشية الرقيقة
- 5-5 حيود موجات الضوء
- 6-5 مُحَرِّز الحيود
- 7-5 استقطاب الضوء
- 8-5 استقطار الضوء

بعد دراسة الفصل ينبغي للطالب ان يكون قادرا على ان:

- يعرف مفهوم التداخل في الضوء.
- يذكر شروط التداخل.
- يجري تجربة لتكون هدب التداخل في الضوء.
- يتعرف بعض الظواهر التي تحصل نتيجة التداخل في الضوء.
- يقارن بين حيود الضوء وتداخله من خلال استيعاب المفهومين الحيود والتداخل.
- يتعرف مضامين تجربة شقي يونك.
- يميز بين الضوء المستقطب والضوء الاعتيادي غير المستقطب .
- يذكر بعض طرائق الحصول على الضوء المستقطب.
- يعرف مفهوم ظاهرة الاستطارة في الضوء.

### المصطلحات العلمية

Interference of light waves	تداخل الموجات الضوئية
Young double Slits Experiment	تجربة شقي يونك
Double Slit	الشق المزدوج
Interference in thin Films	التداخل بالاعشية الرقيقة
Wave Light Diffraction	حيود موجات الضوء
Diffraction grating	محرز الحيود
Polarization of light	استقطاب الضوء
Polarized waves	موجات مستقطبة
polarizer	المستقطب
Analyzer	المحلل
Random directions	اتجاهات عشوائية
Polarization of Light by Reflection	استقطاب الضوء بالانعكاس
Brewster angle	زاوية بروستر
Scattering of Light	استطارة الضوء



لقد تعرفت في دراستك السابقة على بعض الظواهر الضوئية ، وفي هذا الفصل سنتناول دراسة ظواهر أخرى كالتداخل والحيود والاستقطاب.

فماذا يقصد بهذه الظواهر؟ وكيف تحدث؟ وما القوانين التي تصفها؟

## تداخل الموجات الضوئية Interference of light waves

2-5

للتعرف على مفهوم تداخل الموجات نجري النشاط الآتي :

### نشاط (1)

#### تداخل الموجات

#### أدوات النشاط:

جهاز حوض الموجات ، مجهز قدرة، هزاز، نقار ذو رأسين مدببين بمثابة مصدرين نقطيين ( $S_2, S_1$ ) يبعثان موجات دائرية تنتشر على سطح الماء بالطول الموجي نفسه.

#### خطوات النشاط:

- نعد حوض الموجات للعمل إذ يمس طرفا النقار سطح الماء في الحوض.
- عند اشتغال الهزاز نشاهد طراز التداخل عند سطح الماء نتيجة تراكب الموجات الناتجة عن اهتزاز المصدرين النقطيين المتماثلين ( $S_2, S_1$ ) الشكل (1).



الشكل (1)

والآن، يتبادر إلى ذهننا السؤال الآتي؟ أيبعث المصدران الموضحان ( $S_2, S_1$ ) في الشكل (1) الموجتين بطور واحد؟ وما نوع التداخل الحاصل؟

ومن مشاهدتنا للتداخل الحاصل للموجات عند سطح الماء يتضح لنا أن هناك نوعين من التداخل هما:

1- عندما يكون للموجتين الطور نفسه والسعة نفسها عند نقطة معينة فإن الموجتين تتحدان عند تلك النقطة لتقوي كل منهما الأخرى، وفي هذه الحالة تكون سعة الموجة الناتجة مساوية لضعف سعة أي من الموجتين

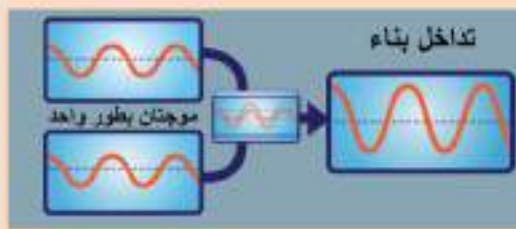

الشكل (2-a)

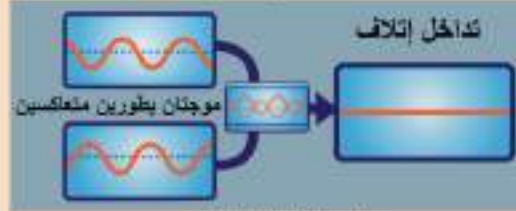

الشكل (2-b)

الأصليتين ويسمى هذا النوع من التداخل بالتداخل البناء، لاحظ الشكل (2-a). وهو ناتج عن تراكم قمتين أو قعرين لموجتين ينتج عنهما تقوية.

2- أما إذا كان التداخل ناتج عن اتحاد سلسلتين من الموجات بطورين متعاكسين وسعتين متساويتين، وهو ناتج عن تراكم قمة موجة مع قعر موجة أخرى، ينتج عن ذلك أن تأثير أحدهما يمحو تأثير الآخر أي إن سعة الموجة الناتجة تساوي صفراً. ويسمى هذا النوع من التداخل تداخل إتلاف، لاحظ الشكل (2-b).

وعلى هذا الأساس يمكننا القول إن التداخل في الموجات الضوئية من الصفات العامة لها، وتداخل الضوء هو ظاهرة إعادة توزيع الطاقة الضوئية الناشئة عن تراكم سلسلتين أو أكثر من الموجات الضوئية المتشابهة عند انتشارها بمستوى واحد وفي أن واحد في الوسط نفسه. ويتم ذلك على وفق مبدأ تراكم الموجات، (تكون إزاحة الموجة المحصلة عند أي لحظة تساوي حاصل جمع إزاحتي الموجتين المترابكتين عند اللحظة نفسها). وإن التداخل المستديم بينها يحصل في الحالات الآتية:

1. إذا كانت الموجتان متشابهتين.
2. إذا كان اهتزازهما في مستوى واحد وفي وسط واحد وتجهان نحو نقطة واحدة وفي أن واحد.

ومن الجدير بالذكر أن المقصود بالموجات المتشابهة في الضوء هي الموجات:

1. المتساوية في التردد.
2. المتساوية (أو المتقاربة) في السعة.
3. فرق الطور بينهما ثابت.

والمسار البصري هو الإزاحة التي يقطعها الضوء في الفراغ بالزمن نفسه الذي يقطعه في الوسط المادي الشفاف

ولحساب فرق المسار البصري بين موجتين ضوئيتين تنبعثان بطور واحد عن المصدرين  $(S_1, S_2)$  والواصلتين إلى النقطة (P) بدقة بعد معرفة نوع التداخل الحاصل لهذه الموجات، علماً أن فرق الطور  $\Phi$  بين الموجتين الواصلتين إلى النقطة P يحدده فرق المسار البصري بين تلك الموجتين على وفق العلاقة الآتية:

$$\Phi = \frac{2\pi}{\lambda} \Delta l$$

إذ إن  $\Delta l$  تمثل فرق المسار البصري بين الموجتين.

$\Phi$  تمثل فرق الطور بين الموجتين.

فلو كان طول المسار البصري  $l_1 = 2.25\lambda$  للموجات المنبعثة من المصدر  $(S_1)$  والواصلت إلى النقطة P

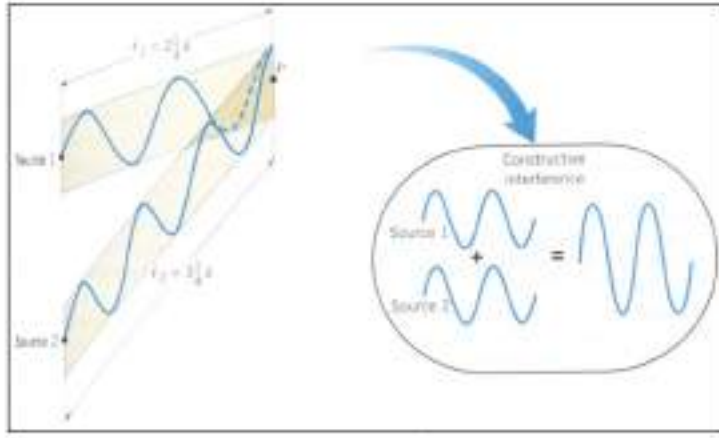

الشكل (3-a) التداخل البناء

وطول المسار البصري  $l_2 = 3.25\lambda$  للموجات المنبعثة من المصدر ( $S_2$ ) والواصلة إلى النقطة P، لاحظ الشكل (3-a). فان فرق المسار البصري للموجتين ( $\Delta l$ ) يكون:

$$\Delta l = l_2 - l_1$$

$$\Delta l = 3.25\lambda - 2.25\lambda$$

$$\Delta l = 1\lambda$$

أي إن الموجتين المنبعثتين من المصدرين ( $S_2, S_1$ ) تصلان النقطة P في اللحظة نفسها، وتكونان متوافقتين بالطور وعندئذ يحصل بينهما تداخل بناء عند النقطة P عندما يكون فرق الطور ( $\Phi$ ) بينهما يساوي صفراً أو أعداداً زوجية من ( $\pi \text{ rad}$ ) أي ان:  $\Phi = 0, 2\pi, 4\pi, 6\pi, \dots \text{ rad}$

وهذا يعني أن فرق المسار البصري ( $\Delta l$ ) يساوي صفراً أو أعداداً صحيحة من طول الموجة

$$\Delta l = 0, 1\lambda, 2\lambda, 3\lambda, \dots$$

وعلى هذا الأساس يكون شرط التداخل البناء هو:

$$\Delta l = m\lambda \quad m = 0, 1, 2, 3, \dots$$

أما إذا كان طول المسار البصري  $l_1 = 1\lambda$  للموجات المنبعثة من المصدر  $S_1$  والواصلة إلى النقطة P وطول المسار البصري  $l_2 = 1.5\lambda$  للموجات المنبعثة من المصدر  $S_2$  والواصلة إلى النقطة P.

فان فرق المسار البصري ( $\Delta l$ ) للموجتين يكون (لاحظ الشكل 3-b).

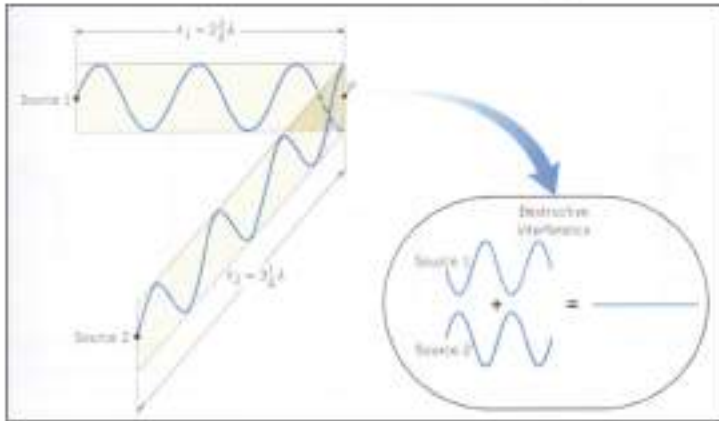

الشكل (3-b) تداخل الاتلاف

$$\Delta l = l_2 - l_1$$

$$\Delta l = 1.5\lambda - 1\lambda$$

$$\Delta l = 0.5\lambda$$

$$\Delta l = \frac{1}{2}\lambda$$

أي إن الموجتين المنبعثتين من المصدرين ( $S_2, S_1$ ) تصلان نقطة P في اللحظة نفسها وتتعاكسان بالطور وعندئذ يحصل بينهما تداخل إتلاف عند النقطة P عندما يكون فرق الطور بينهما  $\Phi$  يساوي أعداداً فردية من

$$\Phi = \pi, 3\pi, 5\pi, \dots \text{ rad} \quad \text{أي إن: } (\pi \text{ rad})$$

وهذا يعني أن فرق المسار البصري ( $\Delta l$ ) بينهما في حالة حصول تداخل إتلاف يساوي أعداداً فردية من

$$\Delta l = \frac{1}{2}\lambda, \frac{3}{2}\lambda, \frac{5}{2}\lambda, \dots \quad \text{نصف طول الموجة أي إن:}$$

وعلى هذا الأساس يكون شرط تداخل إتلاف هو:

$$\Delta \ell = (m + \frac{1}{2}) \lambda \quad m = 0, 1, 2, 3, \dots$$

### مثال (1)

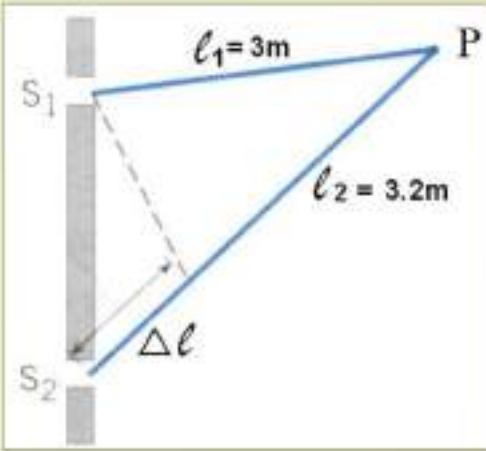

في الشكل المجاور مصدران  $(S_2, S_1)$  متشاكهان يبعثان موجات ذات طول موجي  $(\lambda = 0.1m)$  وتتداخل الموجات الصادرة عنها عند النقطة P في آن واحد. ما نوع التداخل الناتج عند هذه النقطة عندما تقطع إحدى الموجتين مساراً بصرياً قدره  $(3.2m)$  والأخرى مساراً بصرياً مقداره  $(3m)$ :

### الحل

لمعرفة نوع التداخل الحاصل بين الموجتين يتطلب إيجاد  $(m)$

من شرطي التداخل التاليين كما ذكر آنفاً:

$$\Delta \ell = m \lambda$$

$$\Delta \ell = (m + \frac{1}{2}) \lambda$$

$$\Delta \ell = \ell_2 - \ell_1 \Rightarrow \Delta \ell = 3.2 - 3$$

$$\Delta \ell = 0.2m \quad \text{فرق المسار البصري}$$

$$\Delta \ell = (m + \frac{1}{2}) \lambda \quad \text{الاحتمال الاول:}$$

$$0.2 = (m + \frac{1}{2}) \times 0.1 \Rightarrow 2 = m + \frac{1}{2}$$

$$\therefore m = 1\frac{1}{2}$$

وهذا لا يحقق شرط التداخل الإتلاف لان قيم  $(m)$  يجب

أن تكون أعداداً صحيحة مثل  $(0, 1, 2, 3, \dots)$ :

$$\Delta \ell = m \lambda \quad m = 0, 1, 2, 3, \dots \quad \text{الاحتمال الثاني:}$$

$$0.2 = m \times 0.1 \Rightarrow m = 2$$

وهذا يحقق شرط التداخل البناء لان قيم  $m$  اعداد صحيحة.

أي ان:

$$m = 0, 1, 2, 3, \dots$$

### سؤال:

بالنسبة الى المثال السابق ماذا يحصل

عندما:

a- تقطع إحدى الموجتين مساراً بصرياً

مقداره  $(3.2m)$  والأخرى تقطع

مساراً بصرياً مقداره  $(3.05m)$ .

b- تقطع إحدى الموجتين مساراً بصرياً

مقداره  $(3.2m)$  والأخرى تقطع

مساراً بصرياً مقداره  $(2.95m)$ .

ملاحظة: يمكن حل السؤال بطريقة أخرى باستخدام معادلة فرق الطور.

استطاع العالم يونك أن يثبت من خلال تجربته التي أجراها عام 1801 الطبيعة الموجية للضوء إذ تمكن من حساب الطول الموجي للضوء المستعمل في التجربة ،

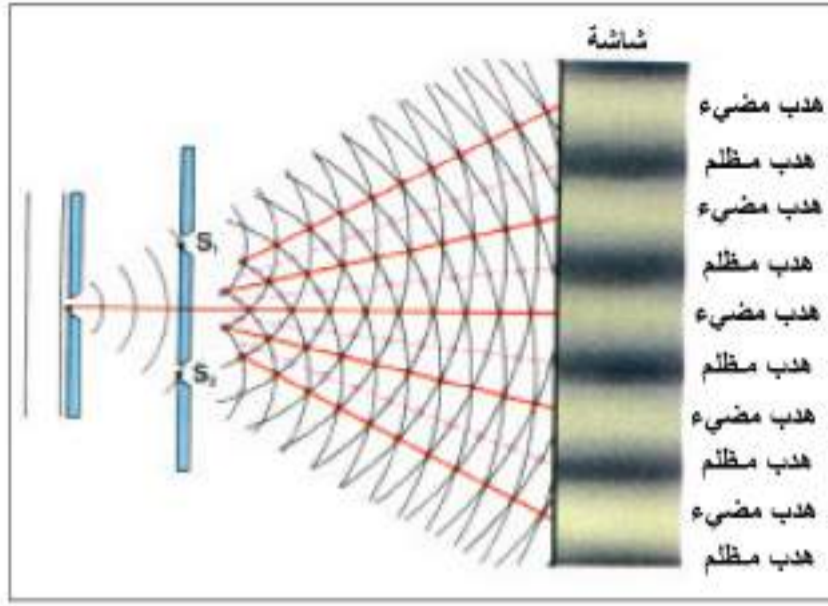

الشكل (4) تجربة شقي يونك

وقد استعمل في تجربته حاجزاً ذا شق ضيق أضيء بضوء أحادي اللون ومن ثم يسقط الضوء على حاجز يحتوي شقين متماثلين ضيقين يسميان بالشق المزدوج (double slit) يقعان على بعدين متساويين عن شق الحاجز الأول، ثم وضع على بعد بضعة أمتار منهما شاشة. وكانت النتيجة التي حصل عليها العالم يونك هي ظهور مناطق مضيئة ومناطق معتمة على التعاقب سميت بالهدب. لاحظ الشكل (4). وهنا نتساءل عن كيفية تكوّن الهدب المضيئة والهدب المظلمة في تجربة يونك.

للإجابة عن ذلك اعتمد الشكل (5) وحاول ان تفسر سبب حصول هذه الهدب من خلال تذكرك لشروط حصول كل من التداخل البناء والتداخل الإتلاف اللذين تعلمتهما سابقاً. إن الشقين ( $S_2, S_1$ ) المضاءين بضوء أحادي اللون هما مصدران ضوئيان متشاكهان والموجات الصادرة عنهما يكون فرق الطور فيها ثابتاً في الأزمان جميعها، وهذا هو الشرط الأساسي لحصول التداخل، وإن نوع التداخل في أية نقطة يعتمد على الفرق بين طول مساريهما البصريين للوصول إلى تلك النقطة.

والشكل (5) يوضح ذلك إذ نلاحظ في الجزئين (b-a) تكون هدباً مضيئة في حين في الجزء (c) يتكون هدباً مظلماً. ويعتمد ذلك على الفرق في المسافات بين الشقين والشاشة.

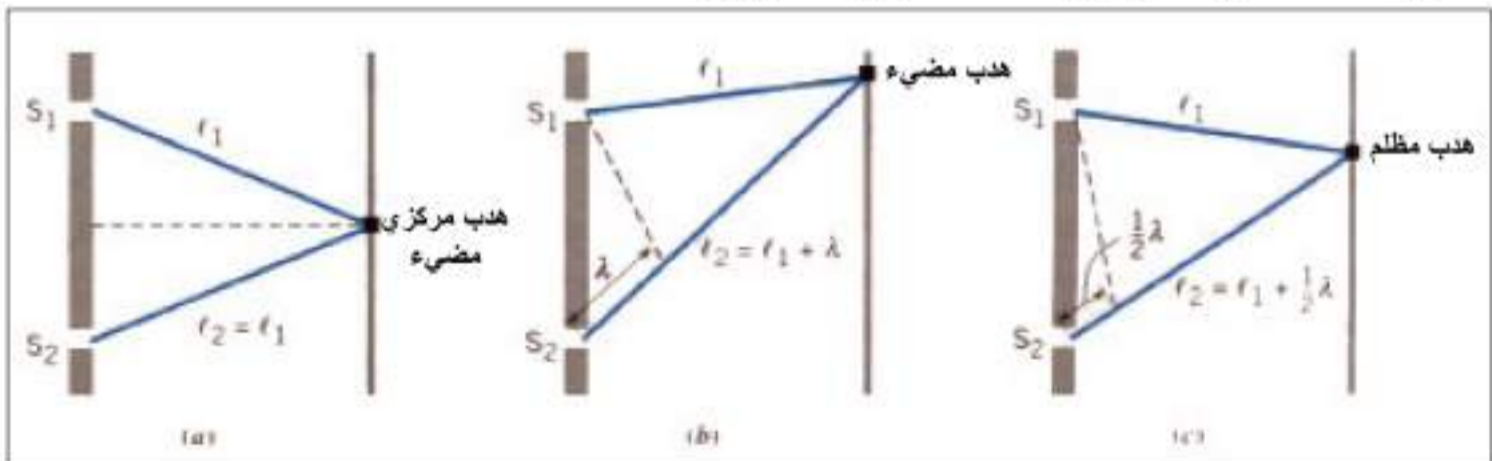

الشكل (5) تكون الهدب

والسؤال الآن: أين تكون مواقع الهدب المضيئة والهدب المظلمة على الشاشة؟ بما أن البعد بين الشقين ( $d$ ) صغير جداً مقارنة ببعدهما عن الشاشة ( $L$ ) (أي إن:  $d \ll L$ )، وعليه فإن فرق المسار البصري بين الشعاعين المبين في

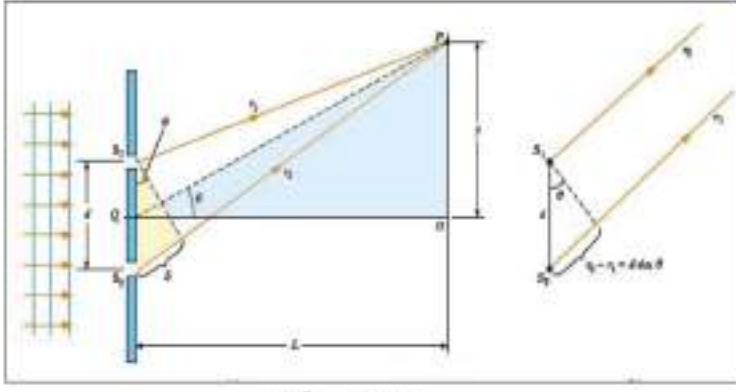

الشكل (6)

الشكل (6) يعطى بالعلاقة الآتية :

$$d \sin \theta = \text{فرق المسار البصري}$$

من هنا فإن شرط التداخل البناء الحصول على

$$d \sin \theta = m \lambda$$

في حين نحصل على هُداًب معتممة (ناتجة عن

التداخل الإتلاف) إذا كانت :

$$d \sin \theta = (m + \frac{1}{2}) \lambda$$

إذ إن  $m$  عدد صحيح :

$$m = 0, \pm 1, \pm 2, \pm 3, \dots$$

ولحساب بعد مركز الهداب المضيء أو المظلم عن مركز الهداب المركزي المضيء ( $y$ ) على وفق العلاقة

الآتية:

$$\tan \theta = \frac{y}{L}$$

إذ  $\theta$  تمثل زاوية الحيود.

$y$  يمثل بعد مركز الهداب المضيء أو المظلم عن مركز الهداب المركزي المضيء.

$L$  يمثل بعد الشاشة عن حاجز الشقين، لاحظ الشكل (6).

ومن الجدير بالذكر أن تجربة يونج تعد تجربة مهمة من الناحية العملية في قياس طول الموجة ( $\lambda$ ) للضوء

الأحادي اللون المستعمل.

ولكون زاوية الحيود  $\theta$  صغيرة فإن:

$$\tan \theta \cong \sin \theta$$

$$y = L \tan \theta \cong L \sin \theta$$

وعندها يمكن تعيين مواقع الهدب المضيئة والمعتممة عن المركز  $O$  كما يأتي:

$$y_m = \frac{\lambda L}{d} m \quad , \quad (m = 0, \pm 1, \pm 2, \dots)$$

للهدب المضيئة

$$y_m = \frac{\lambda L}{d} (m + \frac{1}{2}) \quad , \quad (m = 0, \pm 1, \pm 2, \dots)$$

للهدب المظلمة

والشكل (7) يوضح مواقع هدب التداخل الحاصلة على الشاشة.  
وان الفواصل بين الهدب المتجاورة تسمى فاصلة الهدب  $\Delta y$  (fringe spacing) وتعطى بالعلاقة الآتية :

$$\Delta y = y_{m+1} - y_m$$

$$\Delta y = \frac{(m+1)\lambda L}{d} - \frac{m\lambda L}{d}$$

$$\Delta y = \frac{\lambda L}{d} \quad \text{فاصلة الهدب}$$

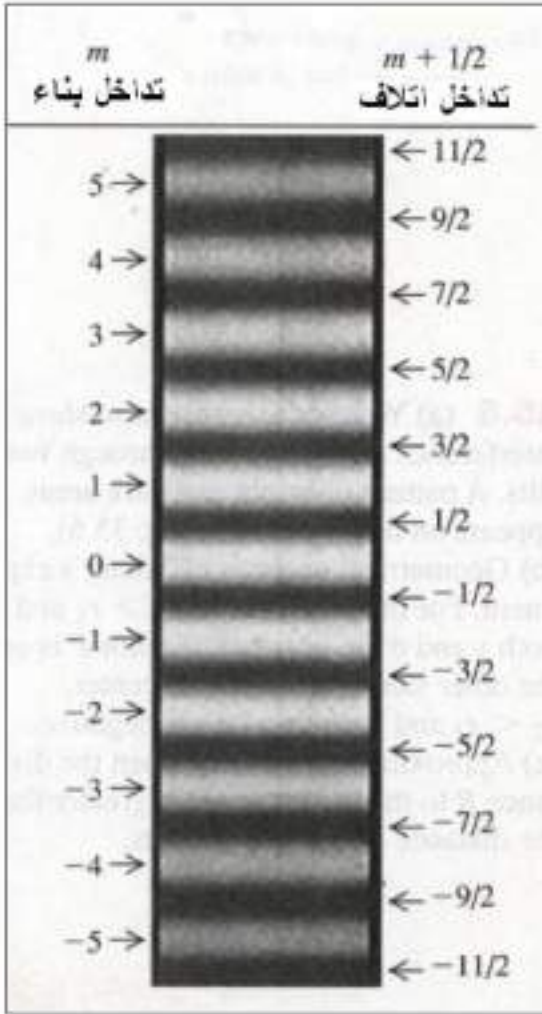

الشكل (7) يوضح مواقع هدب التداخل

### تذكر

- 1- يزداد مقدار فاصلة الهدب ( $\Delta y$ ) عندما يزداد بعد الشقين عن الشاشة ( $L$ ).
- 2- يزداد مقدار فاصلة الهدب ( $\Delta y$ ) إذا قل البعد بين الشقين ( $d$ ).
- 3- يزداد مقدار فاصلة الهدب ( $\Delta y$ ) عند ازدياد الطول الموجي للضوء الاحادي المستعمل في تجربة يونك.

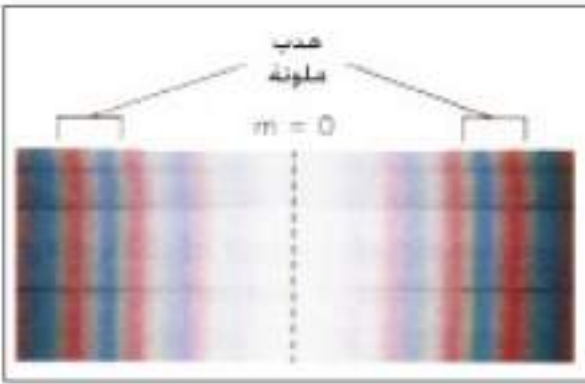

الشكل (8)

**لعلك تسأل؟** لو استعمل الضوء الأبيض في تجربة يونك. فكيف يظهر لون الهداب المركزي المضيء؟ وكيف تظهر بقية الهدب المضيئة على جانبي الهداب المركزي المضيء؟  
يظهر الهداب المركزي بلون أبيض وعلى كل من جانبيه تظهر أطراف مستمرة للضوء الأبيض يتدرج كل طيف من اللون البنفسجي الى اللون الأحمر. لاحظ الشكل (8).

وماذا تتوقع أن يحصل إذا كان المصدران الضوئيان غير متشاكهين؟ فهل يحصل التداخل البناء والإتلاف؟  
الحقيقة يحصل التداخل البناء والإتلاف بالتعاقب وبسرعة كبيرة جداً لا تدرکہما العين، لان كلاً من المصدرين يبعت موجات بأطوار عشوائية متغيرة بسرعة فائقة جداً فلا يمكن الحصول على فرق ثابت في الطور بين الموجات المتداخلة في أية نقطة من نقاط الوسط، لذا تشاهد العين إضاءة مستديمة بسبب صفة دوام الإبصار.

### فكر:

في حالة استعمالك لضوء أحمر في تجربة شقي يونك ستشاهد أن المسافات بين هداب التداخل أكبر مما هي عليه في حال استعمال الضوء الأزرق، لماذا؟

## مثال (2)

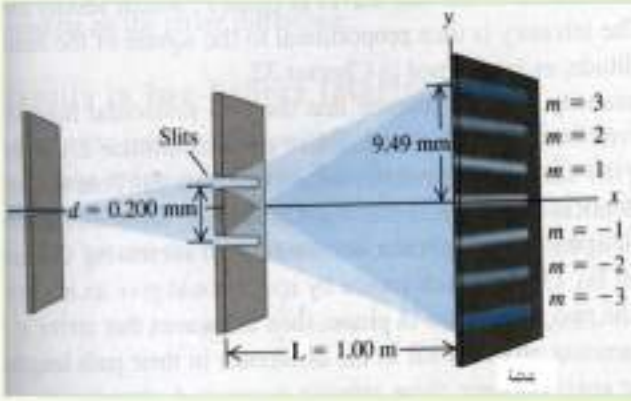

إذا كان البعد بين شقي تجربة يونك يساوي  $0.2\text{mm}$  وبعد الشاشة عنهما يساوي  $1\text{m}$ ، وكان البعد بين الهدب الثالث المضيء عن الهدب المركزي يساوي  $9.49\text{mm}$ ، لاحظ الشكل (9). احسب طول موجة الضوء المستعمل في هذه التجربة؟

الشكل (9)

$$\lambda = \frac{y_m d}{mL} = \frac{(9.49 \times 10^{-3} \text{ m})(0.2 \times 10^{-3} \text{ m})}{(3)(1\text{m})}$$

$$\lambda = 633 \times 10^{-9} \text{ m}$$

$$\lambda = 633 \text{ nm}$$

## الحل

بتطبيق العلاقة الآتية :

للهدب المضيئة

## فكر:

هل أن الهدب المضيء الثالث ( $m = -3$ ) يعطي الطول الموجي نفسه؟

## مثال (3)

في الشكل المجاور، استعمل ضوء أحمر طوله الموجي ( $\lambda = 664 \text{ nm}$ ) في تجربة يونك وكان البعد بين الشقين  $d = 1.2 \times 10^{-4} \text{ m}$  وبعد الشاشة عن الشقين ( $L = 2.75 \text{ m}$ ). جد المسافة  $y$  على الشاشة بين الهدب المضيء ذي المرتبة الثالثة عن الهدب المركزي. علماً أن  $\tan 0.951 = 0.0166$   $\sin 0.951^\circ = 0.0166$

## الحل

نحسب أولاً قياس الزاوية  $\theta$  للمرتبة المضيئة الثالثة ( $m=3$ )

$$d \sin \theta = m\lambda$$

$$1.2 \times 10^{-4} \sin \theta = 3 \times 664 \times 10^{-9}$$

$$\sin \theta = 0.0166$$

$$\theta = 0.951^\circ$$

$$y = L \times \tan \theta$$

$$y = 2.75 \times \tan 0.951$$

$$y = 0.0456 \text{ m}$$

$$y = 4.56 \text{ cm}$$

بعد الهدب المضيء ذي المرتبة

الثالثة عن الهدب المركزي المضيء

يمكن حل السؤال بطريقة أخرى من خلال استعمال القانون:

$$y_m = \frac{mL\lambda}{d}$$

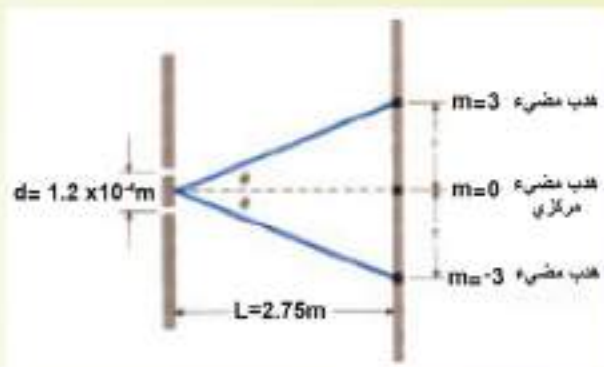



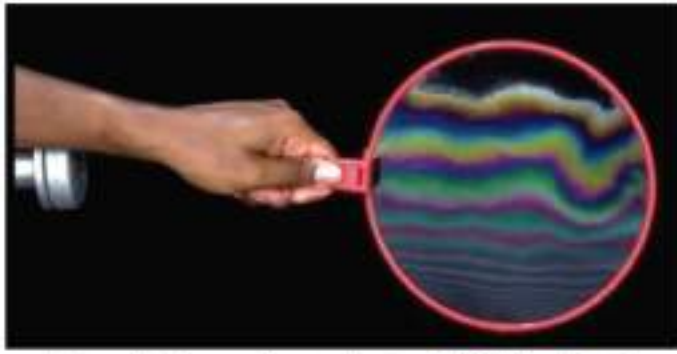

الشكل (10) التداخل في الاغشية الرقيقة

في حياتنا اليومية نشاهد أحياناً تلون بقع الزيت الطافية على سطح الماء بألوان زاهية، أو نشاهد أغشية فقاعة الصابون ملونة بألوان الطيف الشمسي لاحظ الشكل (10)، وسبب ذلك التداخل بين موجات الضوء الأبيض المنعكسة عن السطح الأمامي والسطح الخلفي للغشاء الرقيق.

أن التداخل في الأغشية الرقيقة يتوقف على عاملين هما:

**a- سمك الغشاء:** إذ إن الموجات المنعكسة عن السطح الخلفي للغشاء تقطع زيادة على الذي تقطعه الموجات المنعكسة عن السطح الامامي مساراً يساوي ضعف سمك الغشاء.

**b- انقلاب الطور:** فالموجات المنعكسة عن السطح الأمامي يحصل لها انقلاباً في الطور مقداره  $(\pi \text{ rad})$ .

وللتعرف على مفهوم التداخل في الأغشية الرقيقة لاحظ الشكل (11) اذ يبين أن الموجات الضوئية الساقطة على الغشاء ينعكس قسمٌ منها عن السطح الأمامي للغشاء وتعاني انقلاباً في الطور مقداره  $(\pi \text{ rad})$  لان كل موجة تنعكس عن وسط معامل انكساره أكبر من الوسط الذي قدمت منه يحصل لها انقلاباً في الطور بمقدار  $(180^\circ)$ ، اما القسم الاخر من الضوء فان موجاته تنفذ في الغشاء وتعاني انكساراً، وعند انعكاسها عن السطح الخلفي للغشاء (الذي سمكه  $t$ ) لاتعاني انقلاباً في الطور، بل تقطع زيادة على ذلك مساراً بصرياً يساوي ضعف السمك البصري للغشاء  $(2nt)$ . فيحصل تداخل بين الموجتين المتعاكستين عن السطح الامامي والسطح الخلفي وحسب مقدار فرق الطور.

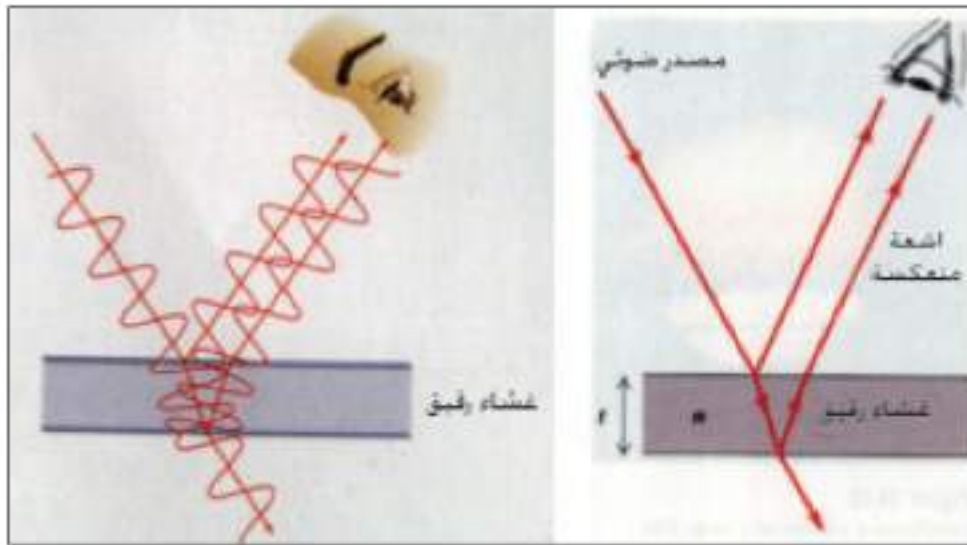

الشكل (11) التداخل في الاغشية الرقيقة

فاذا كان السمك البصري للغشاء  $(nt)$  مساوياً للاعداد الفردية لربع طول موجة الضوء الاحادي الساقط

$(1 \times \frac{1}{4}\lambda, 3 \times \frac{1}{4}\lambda, 5 \times \frac{1}{4}\lambda, 7 \times \frac{1}{4}\lambda, \dots)$  سيكون التداخل بناءً على وفق العلاقة الآتية:

$$2nt + \frac{1}{2}\lambda = \lambda, 2\lambda, 3\lambda, \dots$$

$$nt = (1 \times \frac{1}{4} \lambda, 3 \times \frac{1}{4} \lambda, 5 \times \frac{1}{4} \lambda, 7 \times \frac{1}{4} \lambda, \dots) \text{ أي إن:}$$

إذ يظهر الغشاء مضاء بلون الضوء الساقط عليه (تداخل بناء).

أما إذا كان السمك البصري للغشاء ( $nt$ ) مساوياً للأعداد الزوجية لربع طول موجة الضوء الاحادي الساقط  
سيكون التداخل ائتلافي على وفق العلاقة الآتية :  $(2 \times \frac{1}{4} \lambda, 4 \times \frac{1}{4} \lambda, 6 \times \frac{1}{4} \lambda, 8 \times \frac{1}{4} \lambda, \dots)$

$$2nt + \frac{1}{2} \lambda = \frac{1}{2} \lambda, \frac{3}{2} \lambda, \frac{5}{2} \lambda, \dots$$

$$2nt = 0, \frac{2}{2} \lambda, \frac{4}{2} \lambda, \frac{6}{2} \lambda, \dots$$

$$nt = 0, \frac{2}{4} \lambda, \frac{4}{4} \lambda, \frac{6}{4} \lambda, \dots$$

أي إن:

إذ يظهر الغشاء مظلماً (تداخل ائتلاف).

### تذكر

طول موجة الضوء  $\lambda_n$  في وسط ما معامل انكساره ( $n$ ) يعطى بـ :  $\lambda_n = \frac{\lambda}{n}$

## حيود هوجات الضوء

5-5

هل جربت يوماً أن تنظر الى مصباح مضيء من خلال إصبعين من أصابع يدك عند تقريبهما من بعضهما او النظر الى ضوء الشمس من خلال تقريب رموش عينيك لتشاهد حزم مضيئة ومظلمة بالتعاقب نتيجة حيود الضوء وتداخله. وللتعرف على ظاهرة حيود الضوء نجري النشاط الآتي :

## نشاط (2)

### حيود الضوء

أدوات النشاط:

لوح زجاج ، دبوس ، دهان أسود ، مصدر ضوئي أحادي اللون.

خطوات النشاط:

- ادهن لوح الزجاج بالدهان الأسود .
- اعمل شقاً رفيعاً في لوح الزجاج باستعمال رأس الدبوس .

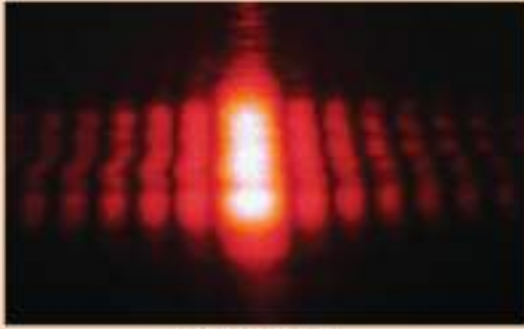

الشكل (12)

- انظر من خلال الشق إلى المصدر الضوئي، ماذا تلاحظ؟ ستلاحظ مناطق مضيئة تتخللها مناطق معتمة وان المنطقة الوسطى عريضة وشديدة الإضاءة وان الهدب المضيئة تقل شدتها بالتدرج عند الابتعاد عن الهدب المركزي المضيء.
- إن ظهور مناطق مضيئة وأخرى مظلمة على جانبي الفتحة تدل على أن الضوء يحيد عن مساره، لاحظ الشكل (12).
- إن شروط الحصول على هدب معتمة او هدب مضيئة هو كما يأتي:

$$l \cdot \sin \theta = m \lambda$$

- الشرط اللازم للحصول على هدب معتم هو :

$$l \cdot \sin \theta = (m + \frac{1}{2}) \lambda$$

- الشرط اللازم للحصول على هدب مضيء هو :

$$m = \pm 1, \pm 2, \pm 3, \dots$$

$l$  يمثل عرض الشق



الشكل (13) شدة اضاءة الهدب على الحاجز

- ويوضح الشكل (13) شدة الإضاءة للهدب على الحاجز والتي تكون في قيمتها العظمى عند النقطة المركزية وتقل شدة الإضاءة للهدب كلما ازداد بعدها عن النقطة المركزية.

## محز الحيود Diffraction grating

6-5

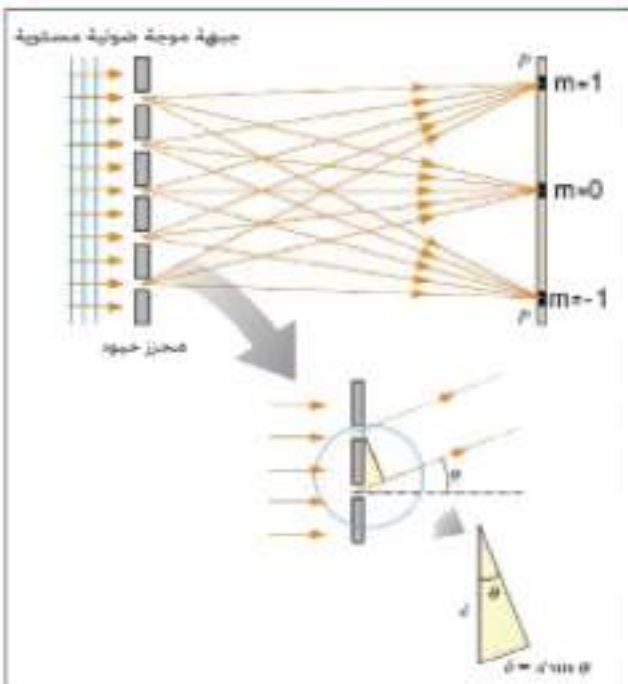

الشكل (14) محز الحيود

محز الحيود أداة مفيدة في دراسة الاطياف وتحليل مصادر الضوء وقياس الطول الموجي للضوء إذ يتألف من عدد كبير من الحزوز المتوازية ذات الفواصل المتساوية، ويمكن صنع المحرز بواسطة طبع حزوز على لوح زجاج في ماكينة تسطير بالغة الدقة، فالفاصل بين الحزوز تكون شفافة إذ تعمل عمل شقوق منفصلة والحز يُعد منطقة مظلمة.

تتراوح عدد الشقوق في السنتمتر الواحد بين (1000 - 10000) line، حز (line) لكل (cm).

وعليه فإن ثابت المحرز (d) صغير جدا ويمثل (d) المسافة بين كل حزين متتاليين لاحظ الشكل (14).

فلو كان للمحز 5000  $\frac{\text{line}}{\text{cm}}$  مثلاً فإن ثابت المحز يكون:

$$d = \frac{\text{عرض المحز (W)}}{\text{عدد الحزوز (N)}}$$

$$d = \frac{W}{N}$$

ومنها:  $d = \frac{1\text{cm}}{5000} = 2 \times 10^{-4}\text{cm}$

إن فرق المسار البصري بين الشعاعين الخارجين من أي شقين متجاورين في محز الحيود مساوياً إلى  $(d \sin \theta)$ . فإذا كان هذا الفرق مساوياً إلى طول موجة واحدة  $(\lambda)$  أو أعداد صحيحة من طول الموجة  $(m\lambda)$  فإن الموجات

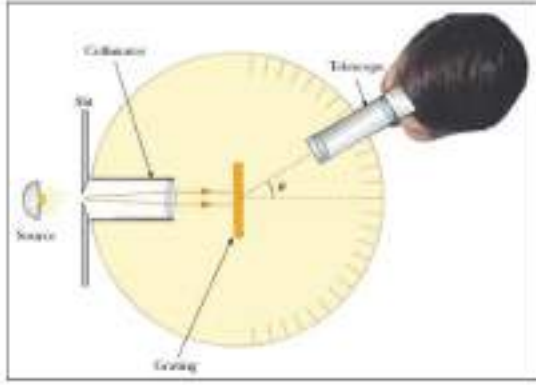

الشكل (15) المطياف

تكون نتيجة تداخلها هذب مضيئة على الشاشة على وفق العلاقة الآتية:

$$d \sin \theta = m \lambda \quad , \quad m = \pm 1, \pm 2, \pm 3, \dots$$

يمكن استعمال العلاقة أعلاه لحساب الطول الموجي لضوء أحادي اللون باستعمال جهاز يسمى المطياف (spectrometer) لاحظ الشكل (15).

#### مثال (4)

ضوء أحادي اللون من ليزر هيليوم-نيون طوله الموجي  $(\lambda = 632.8 \text{ nm})$  يسقط عمودياً على محز حيود يحتوي السنتمتر الواحد منه على  $(6000 \text{ line})$ . جد زوايا الحيود  $(\theta)$  للمرتبة الأولى والثانية المضيئة.

علماً أن  $\sin 49^\circ = 0.7592$  ،  $\sin 21.3^\circ = 0.3796$

#### الحل

$$d = \frac{W}{N}$$

$$d = \frac{1\text{cm}}{6000}$$

$$d (\text{ثابت المحز}) = 1.667 \times 10^{-4}\text{cm}$$

(1) للهدب المضيئة  $(m=1)$

$$d \sin \theta = m\lambda$$

$$1.667 \times 10^{-4}\text{cm} \times \sin \theta_1 = 1 \times 632.8 \times 10^{-7}\text{cm}$$

$$\sin \theta_1 = \frac{1 \times 632.8 \times 10^{-7}\text{cm}}{1.667 \times 10^{-4}\text{cm}}$$

$$\sin \theta_1 = 0.3796$$

ومنها :

$\theta_1 = 21.3^\circ$  وتمثل زاوية حيود المرتبة الاولى المضيئة .

(2) (m=2) للهدب المضيئة

$$d \sin \theta = m\lambda$$

$$1.667 \times 10^{-4} \text{ cm} \times \sin \theta_2 = 2 \times 632.8 \times 10^{-7} \text{ cm}$$

$$\sin \theta_2 = 0.7592$$

ومنها  $\theta_2 = 49^\circ$  وهي تمثل زاوية حيود المرتبة الثانية المضيئة.

## استقطاب الضوء Polarization of Light

7-5

عند دراستك لظاهرتي الحيود والتداخل تبين لك أن هاتين الظاهرتين تثبت الطبيعة الموجية للضوء، إلا أنهما لم تثبتا حقيقة الموجة الضوئية أطولية هي أم مستعرضة؟ ولفهم ذلك نقوم بإجراء النشاط الآتي:

### نشاط (3)

#### استقطاب الهوجات

**أدوات النشاط:** حبل مثبت من أحد طرفيه بجدار ، حاجز ذو شق.

#### خطوات النشاط:

- نمرر الطرف السائب من الحبل عبر شق الحاجز. ونجعل الشق طوليا نحو الاعلى وعموديا مع الحبل.

- نشد الحبل ثم ننتره لتوليد موجة مستعرضة

منتقلة فيه. نشاهد أن الموجة المستعرضة قد

مرت من خلال الشق. لاحظ الشكل (16-a)

- نجعل الشق بوضع أفقي ثم نشد الحبل وننتره،

نشاهد أن الموجة المستعرضة المتولدة في

الحبل لا يمكنها المرور من خلال الشق. لاحظ

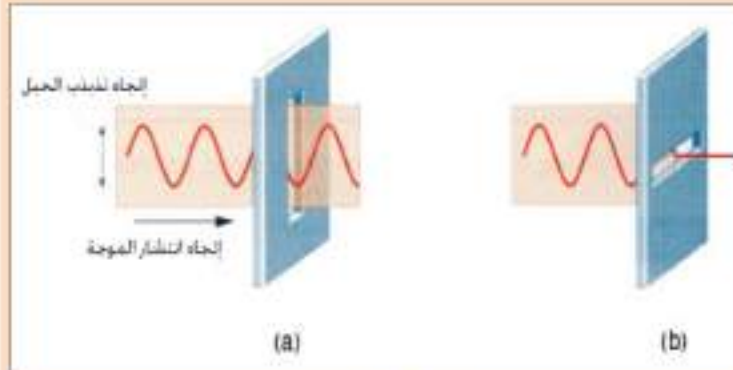

الشكل (16)

الشكل (16-b)

يمكنك التوصل إلى النتيجة نفسها مع موجات الضوء، إذا استعملت شريحة من التورمالين وهي مادة شفافة تسمح بمرور موجات الضوء الذي يكون تذبذب مجاله الكهربائي بالاتجاه العمودي وتحجب موجات الضوء الذي يكون تذبذب مجاله الكهربائي بالاتجاه الأفقي على الشق وذلك بامتصاصها داخليا. ولمعرفة ذلك قم بإجراء النشاط الآتي:

**أدوات النشاط:** شريحتان من التورمالين ، مصدر ضوئي

**خطوات النشاط:**

- خذ شريحة من التورمالين وضعها في طريق مصدر الضوء .
- قم بتدوير الشريحة حول المحور المار من وسطها والعمودي عليها، ولاحظ هل يتغير مقدار الضوء النافذ؟
- ضع شريحتين من التورمالين كما موضح في الشكل (17).
- ثبت إحدى الشريحتين، دور الشريحة الأخرى ببطء حول الحزمة الضوئية ولاحظ شدة الضوء النافذ كما موضح في الشكل (17).

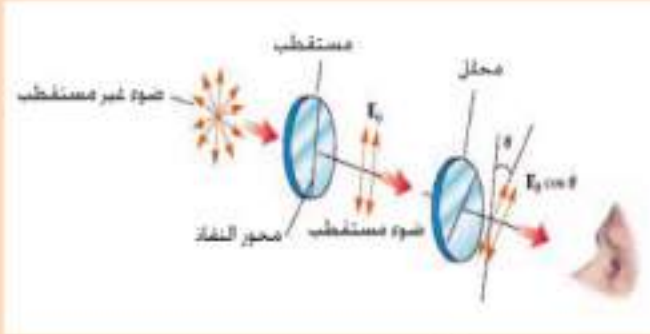

الشكل (17) استقطاب موجات الضوء

وقد تتساءل لماذا تتغير شدة الإضاءة عند تدوير الشريحة الثانية مع العلم أن لها التركيب نفسه ؟

إن الضوء غير المستقطب هو موجات مستعرضة يهتز مجالها الكهربائي في الاتجاهات جميعها، وبلورة التورمالين تترتب فيها الجزيئات بشكل سلسلة طويلة، إذ لا يسمح بمرور الموجات الضوئية إلا إذا كان مستوى اهتزاز مجالها الكهربائي عمودي على خط السلسلة بينما تقوم بامتصاص باقي الموجات وهذه العملية تسمى الاستقطاب (Polarization) والموجات الضوئية تسمى موجات ضوئية مستقطبة (Polarized Waves).

وتسمى الشريحة التي تقوم بهذه العملية المستقطب (polarizer) والشريحة الثانية بالمحلل (analyzer).

في حالة الضوء المستقطب فيكون تذبذب المجال الكهربائي للموجات الكهرومغناطيسية باتجاه واحد، لاحظ الشكل (18-a).

أما في حالة الضوء غير المستقطب فيكون تذبذب مجالها الكهربائي باتجاهات عشوائية (Random Directions) وفي مستويات متوازية عمودية على خط انتشار الموجة. لاحظ الشكل

(18-b).

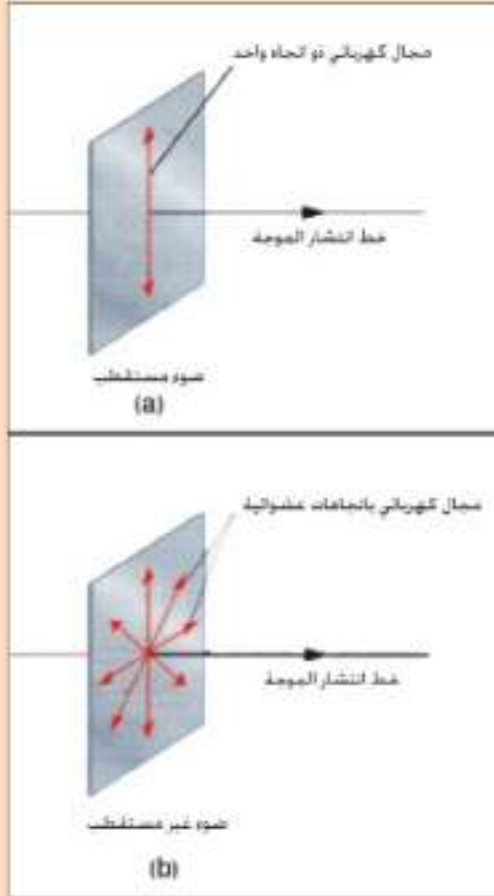

الشكل (18)

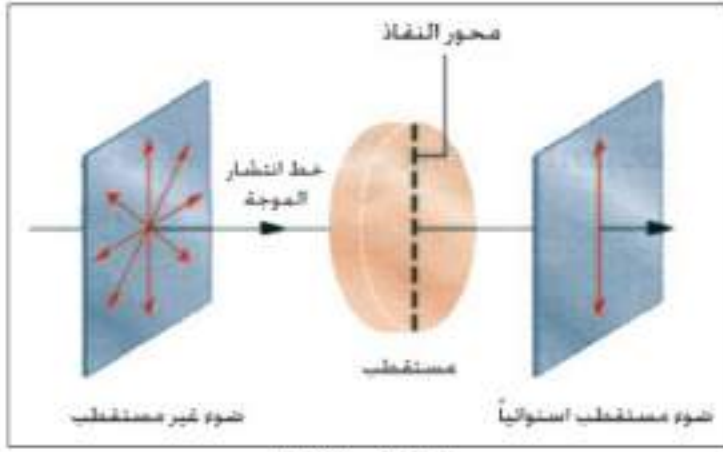

الشكل (19)

بمساعدة بعض المواد المستقطبة للضوء مثل (التورمالين الكالسايت) يمكن الحصول على الضوء المستقطب من الضوء غير المستقطب. يكون اتجاه محور النفاذ للمادة المستقطبة هو اتجاه استقطاب الضوء نفسه والمار خلال المادة لاحظ الشكل (19). وللتعرف على تأثير المادة المستقطبة في شدة الضوء النافذ من خلالها نجري النشاط الآتي :

## نشاط (5)

### المادة المستقطبة وشدة الضوء المستقطب النافذ من خلالها

**أدوات النشاط:** مصدر ضوئي أحادي اللون ، شريحتان من مادة التورمالين، خلية ضوئية.

#### خطوات النشاط:

- نضع المصدر الضوئي أمام اللوح المستقطب ثم نضع اللوح الثاني المحلل خلفه نلاحظ تناقص شدة الضوء النافذ خلال اللوحين.
- نقوم بتدوير اللوح المحلل حتى تنعدم شدة الضوء تماماً. لاحظ الشكل (20).

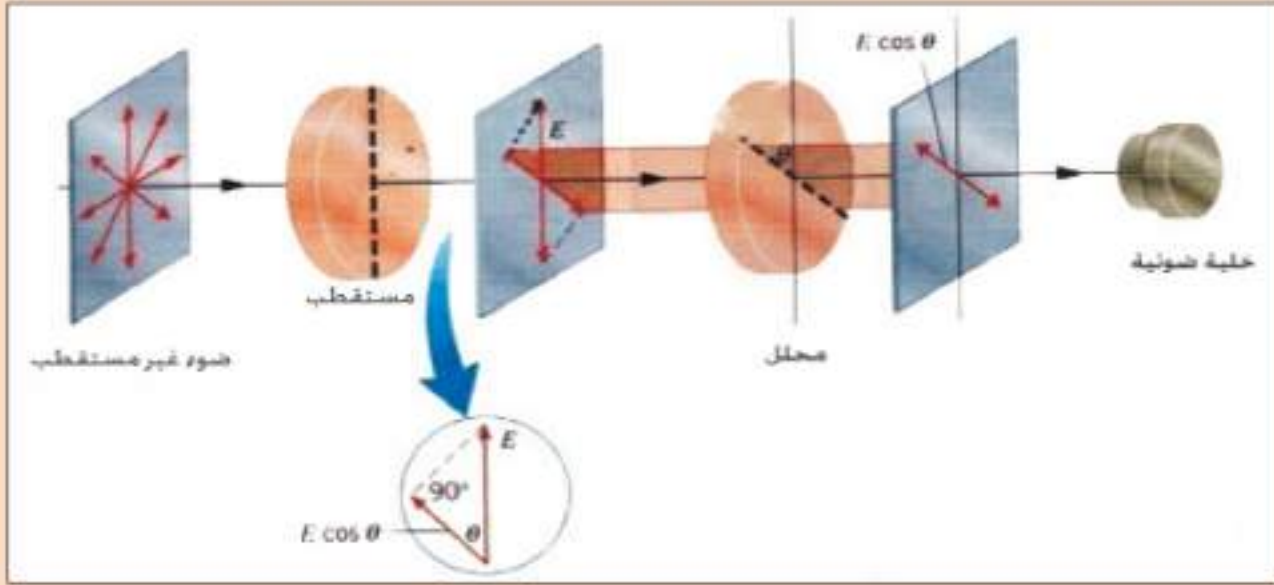

الشكل (20) يوضح المادة المستقطبة وشدة الضوء المستقطب

#### نستنتج من ذلك:

- أن الضوء النافذ من خلال اللوح المستقطب قد استقطب أستاوئياً وقلت شدته، وعند نفوذه من اللوح المحلل قلت شدته أكثر.
- عند تدوير اللوح المحلل عند وضع معين له نجد أن شدة الضوء تختفي تماماً عند النظر من خلاله وهذا يدل على أن الضوء المستقطب قد حجبته المحلل بالكامل، لاحظ الشكل (20).

يمكن الحصول على حزمة ضوئية مستقطبة خطياً (استوائياً أو كلياً) من حزمة ضوئية غير مستقطبة. هنا نتساءل كيف؟ وما التقنيات المستعملة لهذا الغرض؟

يمكن ذلك بوساطة إزالة معظم الموجات من الحزمة الضوئية (غير المستقطبة) ما عدا تلك التي مجالها الكهربائي يتذبذب في مستوٍ واحد منفرد، وأن معظم التقنيات الشائعة الاستعمال للحصول على ضوء مستقطب باستعمال مواد تُنفذ الموجات التي تتذبذب مجالاتها الكهربائية في مستوٍ موازٍ لاتجاه معين وهو المحور البصري وتمتص تلك الموجات التي تتذبذب مجالاتها الكهربائية بالاتجاهات الأخرى. ومن طرائق الاستقطاب في الضوء:

### 1- الاستقطاب بالامتصاص الانتقائي Polarization By Selective Absorption

لقد اكتشفت مواد تسمى بالقطبية والتي تستقطب الضوء عن طريق الامتصاص الانتقائي، إذ تصنع هذه المواد بهيئة ألواح رقيقة ذات سلسلة هيدروكاربونية طويلة وتكون الألواح ممتدة خلال تصنيعها إذ تتراصف جزيئات السلسلة الطويلة لتكوّن محور بصري لنفاذ الضوء والتي يكون مجالها الكهربائي عمودياً على محورها البصري. ومن الجدير بالذكر أن هناك مواداً تسمى بالمواد النشطة بصرياً مثل (بلورة الكوارتز، سائل التربينتين، محلول السكر في الماء).

هذه المواد لها القابلية على تدوير مستوى الاستقطاب للضوء المستقطب عند مروره من خلالها بزاوية تسمى بزاوية الدوران البصري التي تعتمد على نوع المادة وسمكها وتركيز المحلول وطول موجة الضوء المار خلالها.

### 2- استقطاب الضوء بالانعكاس Polarization of Light By Reflection

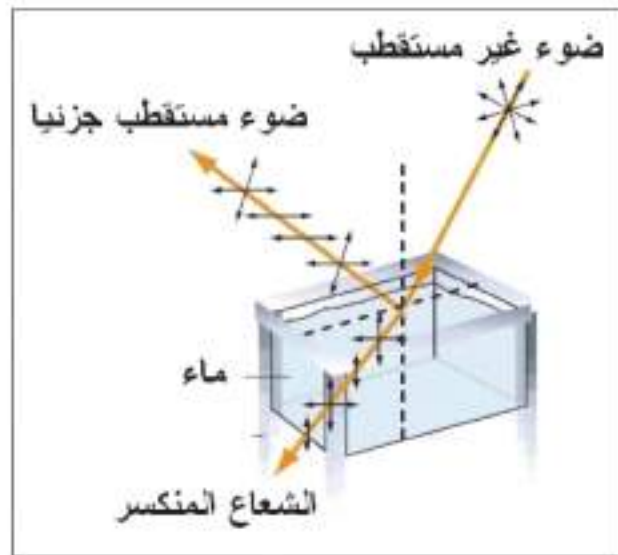

الشكل (21)

اكتشف العالم مالوس (Malus) أنه عند سقوط الضوء على سطوح عاكسة كالمرايا المستوية أو كسطح ماء في بحيرة أو كالزجاج، فإن الضوء المنعكس يكون مستقطباً جزئياً وفي مستوي موازٍ لمستوى السطح العاكس كما في الشكل (21). في حين الضوء المنكسر في الوسط الثاني يكون في مستوى سقوط الأشعة.

وتعتمد درجة الاستقطاب على زاوية السقوط، فإذا كانت زاوية سقوط الضوء تساوي صفراً لا يحدث استقطاب، في حين يزداد الاستقطاب بزيادة زاوية السقوط إلى أن يصل إلى استقطاب استوائي كلي عند زاوية معينة تسمى زاوية بروستر (Brewster Angle). لاحظ الشكل (22).



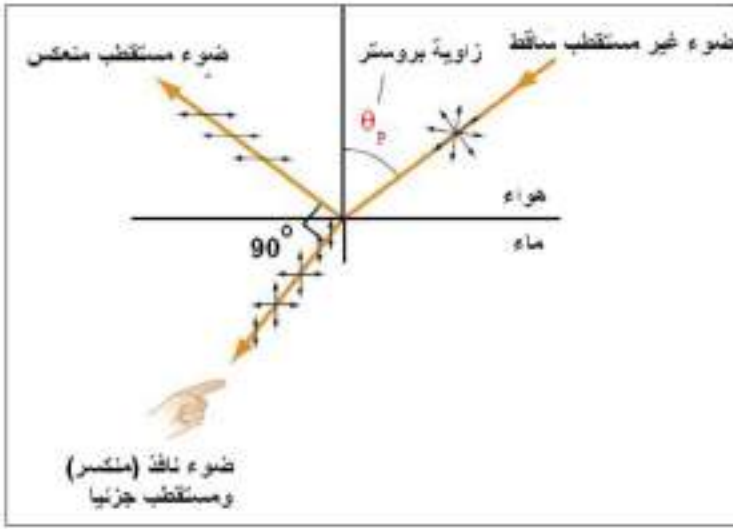

الشكل (22)

ويكون الشعاع المنكسر مستقطباً جزئياً وتكون الزاوية بين الشعاع المنعكس والمنكسر قائمة ( $90^\circ$ ).

كما وجد العالم بروستر علاقة بين زاوية الاستقطاب  $\theta_p$  ومعامل انكسار الوسط ( $n$ ) على وفق العلاقة الآتية:

$$\tan \theta_p = n$$

## استطارة الضوء Scattering of Light

8-5

لابد أنك شاهدت قرص الشمس عند الشروق وعند الغروب فلاحظت تلون الأفق بلون الضوء الأحمر. وربما تتساءل: ما سبب هذا اللون الطاغي عند الأفق؟ ولماذا تبدو السماء بلونها الأزرق الباهت عندما تكون الشمس فوق الأفق نهاراً؟ لاحظ الشكل (23).



الشكل (23)

إن سبب ذلك يعود إلى ظاهرة الاستطارة في الضوء .

فعند سقوط ضوء الشمس ( الذي تتراوح أطواله الموجية  $\lambda$  بين  $400nm - 700nm$  ) على جزيئات الهواء ودقائق الغبار التي أقطارها تبلغ  $d$  ( إذ ان  $d \leq \lambda$  ) وجد أن شدة الضوء المستطار يتناسب عكسياً مع الأس الرابع للطول الموجي أي مع  $(\frac{1}{\lambda^4})$ .

وعلى هذا الأساس فإن الأطوال الموجية القصيرة من ضوء الشمس (وهو الضوء الأزرق) يستطار بمقدار أكبر من الأطوال الموجية الطويلة (وهو الضوء الأحمر) لاحظ الشكل (24).

لذلك عندما ننظر إلى السماء نحو الأعلى فإننا نراها زرقاء بسبب استطارة الضوء الأزرق.

أما إذا نظرنا الى السماء باتجاه الغرب وقت الغروب (أو باتجاه الشرق وقت الشروق) فإننا نرى ألوان الضوء الأحمر والبرتقالي تلون الأفق عند غروب الشمس أو في أثناء شروقها لقلّة استقطارتها.

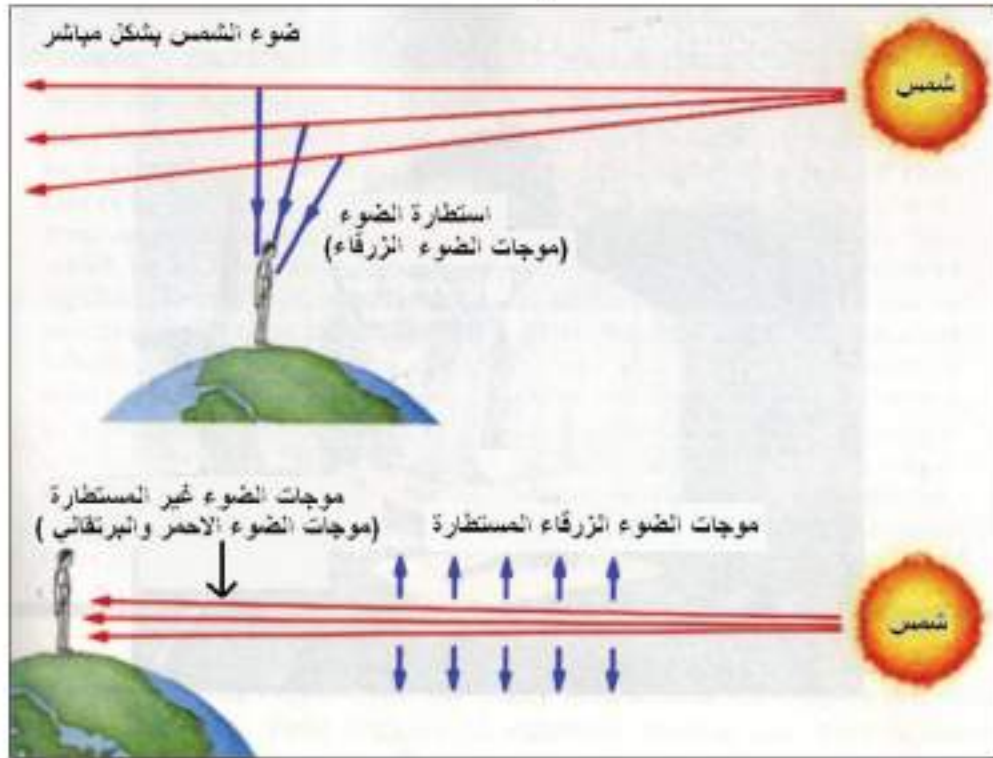

الشكل (24) الضوء الأزرق يستطار بنسبة أكبر من الضوء الأحمر

والجدول أدناه يبين مدى (extent) استطارة الضوء بواسطة جزيئات الهواء.

أحمر	برتقالي	أصفر	أخضر	أزرق	بنفسجي	اللون
0.70	0.60	0.58	0.52	0.48	0.40	الطول الموجي
1	2	3	4	5	10	العدد النسبي للموجات المستطارة



هل تعلم

الشكل المجاور يوضح أن ريش بعض الطيور يتلون بألوان زاهية نتيجة استطارة الضوء وظهور ريشها للناظر بهذه الألوان التركيبية.



## أسئلة الفصل الخامس

س 1

اختر العبارة الصحيحة لكل من العبارات الآتية:

1- في حيود الضوء من شق واحد، فإن شرط تكون الهداب المضيء الأول (غير المركزي) أن يكون عرض الشق مساويا الى :

a.  $\lambda$

b.  $\frac{\lambda}{2 \sin \theta}$

c.  $\frac{3\lambda}{2 \sin \theta}$

d.  $\frac{\lambda}{2}$

2- تُعزى ألوان فقاعات الصابون إلى ظاهرة :

a- التداخل.

b- الحيود.

c- الاستقطاب.

d- الاستطارة.

3- سبب ظهور هذب مضيئة وهذب مظلمة في تجربة شقي يونك هو :

a- حيود وتداخل موجات الضوء معا.

b- حيود موجات الضوء فقط.

c- تداخل موجات الضوء فقط.

d- استعمال مصدرين ضوئيين غير متشاكهين.

4- إذا سقط ضوء أخضر على محرز حيود فإن الهداب المركزي يظهر بلون :

a- أصفر.

b- أحمر.

c- أخضر.

d- أبيض.

5- تزداد زاوية حيود الضوء مع :

- a- نقصان الطول الموجي للضوء المستعمل.
- b- زيادة الطول الموجي للضوء المستعمل.
- c- بثبوت الطول الموجي للضوء المستعمل.
- d- كل الاحتمالات السابقة معا.

6- إذا كان فرق المسار البصري بين موجتين ضوئيتين متشاكهتين مترابكتين يساوي أعدادا فردية من أنصاف الأطوال الموجية عندها يحصل :

- a- تداخل بناء.
- b- استطارة.
- c- استقطاب.
- d- تداخل اتلاف.

7- لحصول التداخل المستديم في موجات الضوء يجب أن يكون مصدراهما :

- a- متشاكهين
- b- غير متشاكهين
- c- مصدرين من الليزر
- d- جميع الاحتمالات السابقة.

8- في تجربة شقي يونك . يحصل الهداب المضيء الاول على جانبي الهداب المركزي المضيء المتكون على الشاشة عندما يكون فرق المسار البصري مساويا الى :

$$a - \frac{1}{2}\lambda$$

$$b - \lambda$$

$$c - 2\lambda$$

$$d - 3\lambda$$

9- نمط التداخل يتولد عندما يحصل :

- a- الانعكاس
- b. الانكسار
- c. الحيود
- d. الاستقطاب

10- أغشية الزيت الرقيقة وغشاء فقاعة صابون الماء تبدو ملونه بألوان زاهية نتيجة الانعكاس و :

- a. الانكسار
- b. التداخل
- c. الحيود
- d. الاستقطاب

11 - الخاصية المميزة للطيف المتولد بواسطة محرز الحيود تكون :

a - الخطوط المضيئة واضحة المعالم

b - انتشار الخطوط المضيئة

c - انعدام الخطوط المضيئة

d - انعدام الخطوط المظلمة

12 - حزمة الضوء غير المستقطبة هي التي تكون تذبذب مجالاتها الكهربائية.

a - مقتصرة على مستو واحد

b - تحصل في الاتجاهات جميعها.

c - التي لا يمكنها المرور خلال اللوح القطيب.

d - تحصل في اتجاهات محددة.

13 - الموجات الطولية لا يمكنها إظهار .

a - الانكسار      b - الانعكاس      c - الحيود      d - الاستقطاب.

14 . تكون السماء زرقاء بسبب

a - جزيئات الهواء تكون زرقاء

b - عدسة العين تكون زرقاء .

c - استطارة الضوء تكون أكثر مثالية للموجات القصيرة الطول الموجي

d - استطارة الضوء تكون أكثر مثالية للموجات طويلة الطول الموجي .

15 . عند إضاءة شقي يونك بضوء أخضر طوله الموجي ( $5 \times 10^{-7} \text{m}$ ) وكان البعد بين الشقين ( $1 \text{mm}$ )

وبعد الشاشة عن الشقين ( $2 \text{m}$ ) فإن البعد بين مركزي هدابين مضيئين متتاليين في نمط التداخل المتكون على

الشاشة يساوي:

a -  $0.1 \text{ mm}$

b -  $0.25 \text{ mm}$

c -  $0.4 \text{ mm}$

d -  $1 \text{ mm}$

س2 هل يمكن للضوء الصادر عن المصادر غير المتشاكهة أن يتداخل؟ وهل يوجد فارق بين المصادر المتشاكهة

وغير المتشاكهة؟

س3 مصدران ضوئيان موضوعان الواحد جنب الآخر معاً اسقطت موجات الضوء الصادر منهما على شاشة.

لماذا لا يظهر نمط التداخل من تراكب موجات الضوء الصادرة عنهما على الشاشة؟

س4 لو أجريت تجربة يونك تحت سطح الماء، كيف يكون تأثير ذلك في طراز التداخل؟

س5 ما الشرط الذي يتوافر في الفرق بطول المسار البصري بين موجتين متشابهتين متداخلتين في حالة:

a- التداخل البناء.

b- التداخل الاتلافي.

س6 خلال النهار ومن على سطح القمر يرى رائد الفضاء السماء سوداء ويتمكن من رؤية النجوم بوضوح، في حين خلال النهار ومن على سطح الأرض يرى السماء زرقاء وبلا نجوم، ما تفسير ذلك؟

س7 ما التغيير الذي يحصل في عرض المنطقة المركزية المضيئة لنمط الحيود من شق واحد عندما نجعل عرض الشق يضيق أكثر؟

## الأسئلة الفصل الخامس

س1 وضعت شاشة على بعد (4.5m) من حاجز ذي شقين وأضيء الشقان بضوء أحادي اللون طول موجته في

الهواء ( $\lambda = 490 \text{ nm}$ ) فكانت المسافة الفاصلة بين مركز الهداب المركزي المضيء ومركز الهداب ذو

المرتبة ( $m=1$ ) المضيء تساوي (4.5 cm) ، ما مقدار البعد بين الشقين؟

س2 ضوء أبيض تتوزع مركبات طيفه بوساطة محرز حيود فإذا كان للمحز 2000 line/cm . ما قياس

زاوية حيود المرتبة الأولى للضوء الأحمر ذي الطول الموجي ( $\lambda = 640 \text{ nm}$ ) . إذا علمت أن

$$\sin 7.5^\circ = 0.128$$

س3 سقطت حزمة ضوئية على سطح عاكس بزوايا سقوط مختلفة القياس ، وقد تبين أن الشعاع المنعكس أصبح

مستقطبا كليا عندما كانت زاوية السقوط  $48^\circ$  احسب معامل الانكسار للوسط ؟ علما أن :

$$\tan 48^\circ = 1.110$$

س4 إذا كانت الزاوية الحرجة للاشعة الضوئية لمادة العقيق الأزرق المحاطة بالهواء  $34.4^\circ$  ، احسب زاوية

الاستقطاب للاشعة الضوئية لهذه المادة ، علما إن:

$$\sin 34.4 = 0.565 \quad , \quad \tan 60.5^\circ = 1.77$$

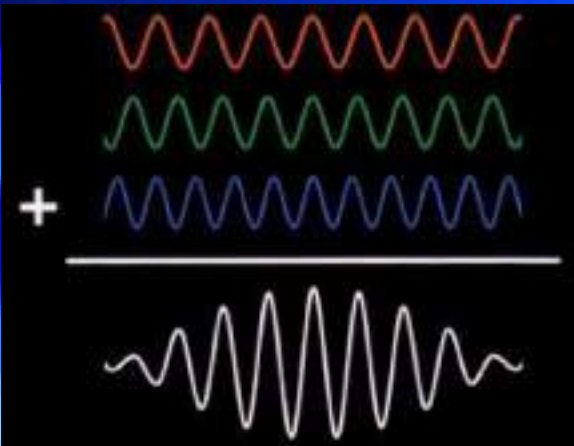

### مفردات الفصل:

- 1-6 مقدمة.
- 2-6 نظرية الكم (إشعاع الجسم الأسود وفرضية بلانك).
- 3-6 الظاهرة الكهروضوئية.
- 4-6 الجسيمات (الدقائق) والموجات.
- 5-6 الموجات المادية.
- 6-6 مدخل إلى مفهوم ميكانيك الكم ودالة الموجة.
- 7-6 مبدأ اللادقة لهايزنبرك.
- 8-6 النظرية النسبية .
- 9-6 فرضيتا اينشتين في النظرية النسبية الخاصة .
- 10-6 تحويلات لورنتز .
- 11-6 اهم النتائج المترتبة على النظرية النسبية الخاصة .
- 12-6 تكافؤ الكتله والطاقة .

- يوضح مفهوم الجسم الاسود.
- يذكر اقتراح (فرضية) بلانك بالنسبة للطاقة الكمّية.
- يحدد فوائدها بعض تطبيقات الخلية الكهروضوئية.
- يعرف مفهوم دالة الشغل وتردد العتبة لمعدن.
- يدرك معنى سلوك الجسيمات كموجات.
- يدرك معنى سلوك الموجات كجسيمات.
- يذكر العلاقة بين زخم الفوتون وطوله الموجي.
- يوضح فرضية دي برولي.
- يوضح دالة الموجة.
- يذكر مبدأ اللادقة (اللايقين).
- يعرف مفهوم إطار الإسناد القصوري .
- يوضح عامل لورنتز ( $\gamma$ ) بدلالة سرعة الاجسام المتحركة .
- يذكر بعضاً من التطبيقات المهمة للنظرية النسبية.
- يذكر علاقة رياضية لتكافؤ الكتلة والطاقة .
- يحل المسائل بتطبيق العلاقات الرياضية في الفصل.

### المصطلحات العلمية

Modern physics	الفيزياء الحديثة
Classical mechanics	الميكانيك الكلاسيكي (التقليدي)
Quantum mechanics	الميكانيك الكمي
Photoelectrons	الالكترونات الضوئية
Stopping potential	جهد الايقاف (القطع)
Threshold frequency	تردد العتبة
Photocell	خلية كهروضوئية
Quantized	مكمّاة
Wave function	دالة الموجة
Probability	احتمالية
Matter waves	موجات مادية
Wave properties	خواص موجية
Particle properties	خواص جسيمية (دقائقية)
Dual behavior	سلوك ثنائي
Threshold wavelength	طول موجة العتبة
Time Dilation	نسبية الزمن
Length Contraction	نسبية الطول (انكماش الطول)
Mass Energy Equivalence	تكافؤ الكتلة والطاقة
Work function	دالة الشغل
Relativity	النسبية
Inertial frames of reference	أطر الإسناد القصورية
Lorentz factor	عامل لورنتز



في بداية القرن العشرين حدثت تغيرات جذرية في علم الفيزياء فقد أفضت العديد من التجارب العملية الجديدة الى نتائج لاتخضع لتفسيرات القوانين الكلاسيكية (التقليدية)، ومن هذه التجارب تجربة إشعاع الجسم الاسود والظاهرة الكهروضوئية. ولتفسير إشعاع الجسم الأسود قدم العالم بلانك الأفكار الاساسية التي أدت الى صياغة نظرية الكم وقام العالم اينشتين بافتراض أن الضوء يسلك سلوك الجسيمات مثلما يسلك سلوك الموجات. ومن أجل تفسير المشاهدات الجديدة المميزة نشأ مفهوم جديد نطلق عليه اسم الفيزياء الحديثة.

## نظرية الكم (اشعاع الجسم الاسود وفرضية بلانك)

2-6

### Quantum theory (Blackbody radiation and Planck's hypothesis)

من المعروف أنه تنبعث من جميع الأجسام أشعة حرارية بشكل موجات كهرومغناطيسية إلى الوسط المحيط بها، كما أنها تمتص أيضاً إشعاع حراري من هذا الوسط.

في نهاية القرن التاسع عشر أصبح واضحاً أن النظرية الكلاسيكية للاشعاع الحراري اصبحت غير مناسبة،

ولكن لماذا؟

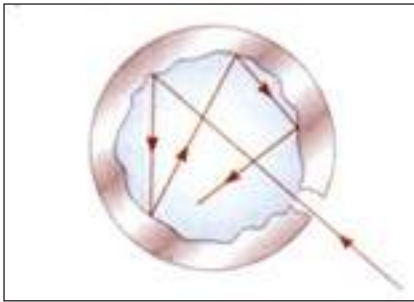

شكل (1)

المشكلة الاساسية والرئيسة كانت في تفسير او فهم توزيع الاطوال الموجية من الاشعاع الصادر من الجسم الاسود، فماذا يقصد بالجسم الاسود وكيف يمكننا تمثيله عملياً؟ الجسم الاسود هو نظام مثالي يمتص جميع الاشعاعات الساقطة عليه (وهو أيضاً مشع مثالي عندما يكون مصدراً للاشعاع)، وكتقريب جيد يمكننا تمثيل الجسم الاسود عملياً بفتحة ضيقة داخل فجوة (أو جسم أجوف)، لاحظ شكل (1).

ان طبيعة الاشعة المنبعثة من الفتحة الضيقة التي تؤدي الى الفجوة قد وجد بانها تعتمد فقط على درجة الحرارة المطلقة لجدران الفجوة. وهنا قد يتبادر الى ذهنك السؤال الآتي :

كيف يتغير توزيع طاقة اشعاع الجسم الاسود مع الطول الموجي ودرجة الحرارة المطلقة؟

الشكل (2) يبين النتائج العملية لتوزيع طاقة اشعاع الجسم الاسود كدالة للطول الموجي ولدرجات حرارة مطلقة مختلفة.

يمكن أن نلاحظ من الشكل (2) ما يأتي:

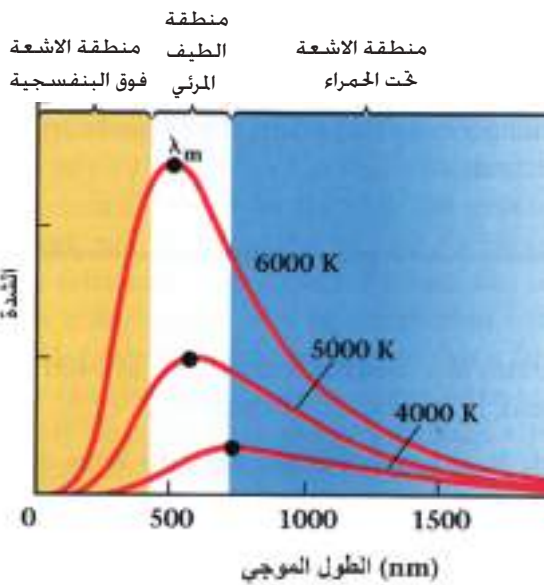

شكل (2)

1- المعدل الزمني للطاقة التي يشعها الجسم الأسود لوحدة المساحة (الشدة) تتناسب طردياً مع المساحة تحت المنحني، إذ وجد أن هذه المساحة تتناسب طردياً مع الاس الرابع لدرجة الحرارة المطلقة (عدا الصفر المطلق) للأجسام السوداء ويعبر عن ذلك بقانون ستيفان - بولتزمان (The Stefan- Boltzmann Law) الذي يعطى على وفق العلاقة الآتية :

$$I = \sigma T^4$$

إذ إن:

$$(I) \text{ يمثل شدة الاشعاع بوحدة } \left(\frac{W}{m^2}\right)$$

$$(T) \text{ تمثل درجة الحرارة المطلقة بوحدة الكلفن (K)}$$

$$(\sigma) \text{ يمثل ثابت ستيفان - بولتزمان}$$

$$\sigma = 5.67 \times 10^{-8} \frac{W}{m^2 K^4}$$

### تعلم

يشع الحديد الصلب المنصهر الطاقة بمعدلات مرتفعة وهو يشكل مثلاً على قانون ستيفان - بولتزمان للاشعاع.



2- إن ذروة التوزيع الموجي للاشعاع المنبعث من الجسم الاسود تنزاح نحو الطول الموجي الاقصر عند ارتفاع درجة الحرارة المطلقة (تناسب عكسي) ويسمى قانون الازاحة لفين (Wein Displacement Law) ويعطى على وفق العلاقة الآتية:

$$\lambda_m T = 2.898 \times 10^{-3}$$

إذ إن  $(\lambda_m)$  هي الطول الموجي المقابل لذروة المنحني ويقاس بوحدة المتر (m) ، (T) درجة الحرارة المطلقة للجسم المشع ويقاس بوحدة الكلفن (K).

وقد اجريت محاولات عدة وفقاً لقوانين الفيزياء الكلاسيكية لدراسة وتفسير الطيف الكهرومغناطيسي المنبعث من الجسم الاسود كدالة للطول الموجي عند درجة حرارة معينة، إلا أنها جميعها باءت بالفشل، لان الفيزياء الكلاسيكية افترضت أن الطاقة المنبعثة هي مقادير مستمرة.

إن هذا الفشل قد أدى بالعالم ماكس بلانك (Max Planck) عام (1900) إلى أن يقترح (يفترض) بان الجسم الاسود يمكن أن يشع ويمتص طاقة بشكل كمات (quanta) محددة ومستقلة من الطاقة تعرف باسم الفوتونات (photons). وهذا يعني أن الطاقة هي كماتة (quantized)، حيث تعطى طاقة الفوتون (E) بحسب العلاقة:

$$E = hf$$

إذ إن (f) هو تردد الفوتون ، (h) هو ثابت بلانك وقيمته  $(6.63 \times 10^{-34} \text{ J.s})$ .

### مثال (1)

جد الطول الموجي المقابل لذروة الاشعاع المنبعث من جسم الانسان عندما تكون درجة

حرارة جلده (35°C). افترض أن جسم الانسان يشع كجسم اسود.

لدينا العلاقة:

الحل

$$\lambda_m T = 2.898 \times 10^{-3}$$

$$\therefore \lambda_m = \frac{2.898 \times 10^{-3}}{T}$$

$$T = 35 + 273 = 308(K)$$

وبالتعويض في العلاقة المذكورة آنفاً نحصل على:

$$\therefore \lambda_m = \frac{2.898 \times 10^{-3}}{308}$$

$$\therefore \lambda_m = 9.409 \times 10^{-6} (m) = 9.409(\mu m)$$

وهو الطول الموجي المقابل لذروة الاشعاع المنبعث من جسم الانسان.

## الظاهرة الكهروضوئية Photoelectric Effect

3-6

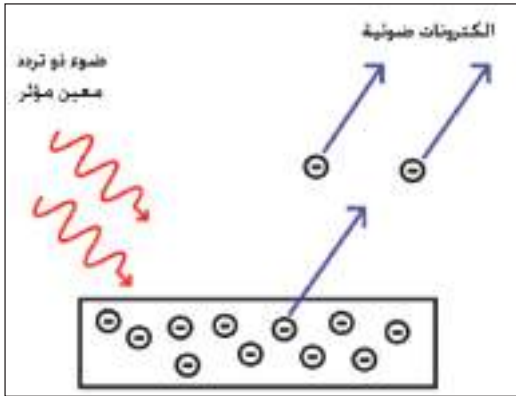

شكل (3)

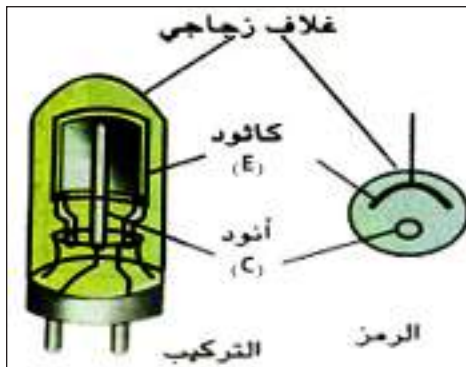

شكل (4)

في النصف الأخير من القرن التاسع عشر، أوضحت التجارب أن الضوء الساقط (ذو تردد معين مؤثر) على سطوح معادن معينة يسبب انبعاث الالكترونات من تلك السطوح، لاحظ الشكل (3). إن هذه الظاهرة تعرف بالظاهرة الكهروضوئية والالكترونات المنبعثة تسمى بالالكترونات الضوئية (photoelectrons)، إذ إن أول من لاحظ هذه الظاهرة عملياً هو العالم هيرتز (Hertz) وذلك في عام (1887).

ولتوضيح الظاهرة الكهروضوئية نستعمل الخلية الكهروضوئية (photocell)، لاحظ شكل (4). وهي أنبوبة مفرغة من الهواء لها نافذة شفافة (أو غلاف) من الزجاج أو الكوارتز (لكي تمرر الاشعة فوق البنفسجية زيادة على الضوء المرئي) وتحتوي على لوح معدني (E) يسمى باللوح الباعث للالكترونات او المهبط (كاثود)، الذي يتصل بالقطب السالب

لمصدر فولطية مستمرة (يمكن تغيير جهده) ولوح معدني آخر (C) يسمى باللوحة الجامع او المصدر (انود) الذي يتسلم الالكترونات الضوئية المنبعثة ويتصل بالقطب الموجب لمصدر الفولطية.  
 لدراسة الظاهرة الكهروضوئية عملياً نجري النشاط الآتي:

## نشاط

### تجربة لدراسة الظاهرة الكهروضوئية

أدوات النشاط: خلية كهروضوئية، فولطيمتر (V)، اميتر (A)، مصدر فولطية مستمرة يمكن تغيير جهده، اسلاك توصيل، مصدر ضوئي.

#### الخطوات:

- \* نربط الدائرة الكهربائية كما في الشكل (5).
- \* عند وضع الانبوبة بالظلام، نلاحظ أن قراءة الاميتر تساوي صفراً، أي لا يمر تيار في الدائرة الكهربائية.
- \* عند إضاءة اللوح الباعث للالكترونات بضوء ذي تردد مؤثر نلاحظ انحراف مؤشر الاميتر دلالة على مرور تيار كهربائي في الدائرة الكهربائية. إن هذا التيار يظهر نتيجة انبعاث الالكترونات الضوئية من اللوح الباعث (السالب) ليستقبلها اللوح الجامع (الموجب) فينسب التيار الكهروضوئي في الدائرة الكهربائية.

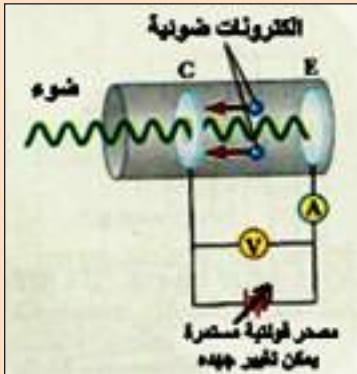

شكل (5)

- \* عند زيادة الجهد الموجب للوح الجامع [أي بزيادة فرق الجهد ( $\Delta V$ ) بين اللوحين الجامع والباعث] نلاحظ زيادة التيار الكهروضوئي حتى يصل إلى مقداره الاعظم الثابت وبذلك يكون المعدل الزمني للالكترونات الضوئية المنبعثة من اللوح الباعث والواصل إلى اللوح الجامع مقداراً ثابتاً فيسمى التيار المناسب في الدائرة الكهربائية في هذه الحالة بتيار الاشباع.

وهنا لعلك تسأل:

- أولاً: ماذا يحصل عند زيادة شدة الضوء الساقط (لتردد معين مؤثر)؟
- ثانياً: ماذا يحصل في حالة عكس قطبية فولطية المصدر، أي في حالة ان يكون اللوح الباعث موجباً واللوح الجامع سالباً و ( $\Delta V$ ) سالباً؟

ثالثاً: ماذا يحصل عند زيادة سالبية جهد اللوح الجامع تدريجياً وللإجابة على هذه التساؤلات لاحظ الشكل (6).

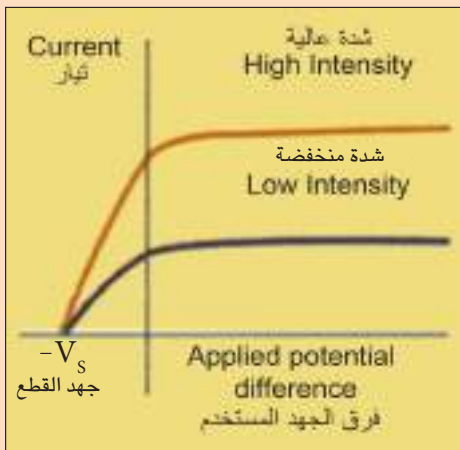

شكل (6)

أولاً: عند زيادة شدة الضوء الساقط ( لتردد معين مؤثر) فإننا نلاحظ زيادة تيار الاشباع، فمثلاً عند مضاعفة شدة الضوء الساقط لتردد معين مؤثر، فإن تيار الاشباع يتضاعف.

ثانياً: في حالة عكس قطبية فولتية المصدر أي في حالة أن يكون اللوح الباعث موجباً واللوح الجامع سالباً و  $(\Delta V)$  سالباً، ففي هذه الحالة يهبط التيار تدريجياً إلى قيم أقل لان معظم الالكترونات الضوئية سوف تتنافر الان مع اللوح الجامع السالب، وتصل فقط الالكترونات الضوئية التي لها طاقة أكبر من القيمة  $(e\Delta V)$  الى اللوح الجامع، إذ إن  $(e)$  هي شحنة الالكترون.

ثالثاً: عند زيادة سالبية جهد اللوح الجامع تدريجياً فإنه وعند قيمة جهد معين  $(V_s)$ ، أي عندما  $(\Delta V = -V_s)$  فإننا نلاحظ أن تيار الدائرة يساوي صفراً، إن هذا الجهد  $(V_s)$ ، يسمى جهد القطع او الايقاف. ويمكن الملاحظة بالتجربة أن جهد الايقاف لا يعتمد على شدة الضوء الساقط.

ولما كان جهد الايقاف مقياساً للطاقة الحركية العظمى للالكترونات الضوئية المنبعثة،  $(KE)_{\max}$ ، فإن:

$$(KE)_{\max} = \frac{1}{2}mv_{\max}^2 = eV_s$$

حيث  $(m)$  هي كتلة الالكترون،  $(e)$  هي شحنة الالكترون و  $(v_{\max})$  هي الانطلاق الأعظم للالكترونات الضوئية المنبعثة.

وقد أتضح من تجربة الظاهرة الكهروضوئية بعض الحقائق والتي لم يمكن تفسيرها بوساطة الفيزياء الكلاسيكية (النظرية الموجية للضوء) وهي:

### تعلم

يمكن للمركبات الفضائية ان تتأثر بالظاهرة الكهروضوئية، اذ تؤدي الاشعة فوق البنفسجية الى شحن المركبات الفضائية بالشحنة الموجبة ويتم تفريغ هذه الشحنة الموجبة عندما تهبط المركبة الفضائية على سطح الارض.



1- لا تنبعث الالكترونات الضوئية إذا كان تردد الضوء الساقط اقل من تردد معين يسمى تردد العتبة  $(f_0)$ ، وهو أقل تردد يولد الانبعاث الكهروضوئي لذلك المعدن، وهو يعد أيضاً خاصية مميزة للمعدن المضاء، إذ إن لكل معدن تردد عتبة خاصاً به.

إن هذه الحقيقة لا تتفق مع النظرية الموجية والتي تتنبأ بان الظاهرة الكهروضوئية تحصل عند جميع الترددات بشرط أن تكون شدة الضوء الساقط عالية.

2- الطاقة الحركية العظمى للالكترونات الضوئية المنبعثة  $(KE)_{\max}$ ، لا تعتمد على شدة الضوء الساقط، ولكن طبقاً للنظرية الموجية فان الضوء ذا الشدة العالية يحمل طاقة اكثر للمعدن في الثانية الواحدة ولذلك فان الالكترونات الضوئية المنبعثة سوف تمتلك طاقة حركية اكبر.

3- الطاقة الحركية العظمى للالكترونات الضوئية المنبعثة تزداد بزيادة تردد الضوء الساقط. بينما تتنبأ النظرية الموجية بأنه لا يوجد علاقة بين طاقة الالكترونات الضوئية المنبعثة وتردد الضوء الساقط.

4- تنبعث الالكترونات الضوئية من سطح المعدن آنياً [في أقل من ( $10^{-9}$ s) بعد اضاءة السطح]، حتى وان كانت شدة الضوء الساقط قليلة. ولكن حسب النظرية الموجية فأن الالكترونات الضوئية تحتاج بعض الوقت حتى تمتص الضوء الساقط الى ان تكتسب طاقة حركية كافية لكي تهرب من المعدن.

ولعلك تتساءل من هو العالم الذي استطاع ان يقدم تفسيراً ناجحاً للظاهرة الكهروضوئية؟ قدم العالم اينشتين في عام (1905) تفسيراً ناجحاً للظاهرة الكهروضوئية، إذ اعتمد في تفسيره على مبدأ بلانك وهو ان الموجات الكهرومغناطيسية هي كماتة (quantized). واقترح ان الضوء يعد كسيل من الفوتونات وكل فوتون له طاقة ( $E$ ) تعطى على وفق العلاقة الآتية:

$$E = hf$$

إذ إن ( $h$ ) هو ثابت بلانك و ( $f$ ) هو تردد الضوء الساقط (تردد الفوتون)، وإن تردد الفوتون يعطى بحسب العلاقة:

$$f = \frac{c}{\lambda}$$

إذ إن ( $c$ ) هي سرعة الضوء في الفراغ و ( $\lambda$ ) هي طول موجة الضوء. وطبقاً لتفسير اينشتين للظاهرة الكهروضوئية فإن الطاقة الحركية العظمى للالكترونات الضوئية المنبعثة ( $(KE)_{max}$ )، لاحظ الشكل (7)، تعطى على وفق العلاقة الآتية:

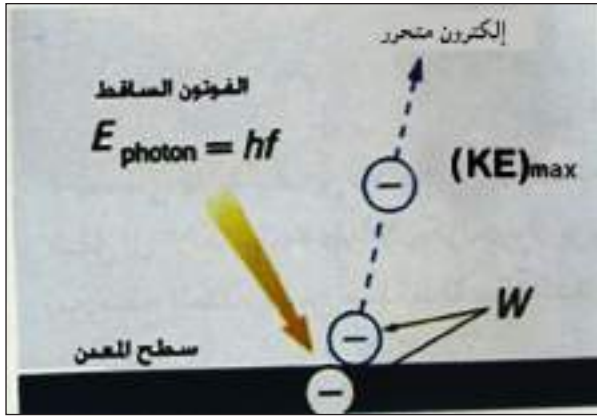

شكل (7)

جدول (1-6) دالة الشغل لمعادن مختلفة

المعدن	دالة الشغل (eV)
الفضة	4.73
الالمنيوم	4.08
النحاس	4.70
الحديد	4.50
الصوديوم	2.46
الرصاص	4.14
البلاتين	6.35
الخارصين	4.31

$$(KE)_{max} = \frac{1}{2}mv_{max}^2 = hf - w$$

المعادلة  
الكهروضوئية  
لأينشتين

إذ إن ( $hf$ ) تمثل طاقة الضوء الساقط و ( $w$ ) تمثل دالة الشغل للمعدن (work function) وهي أقل طاقة يرتبط بها الالكترون بالمعدن وتعطى بالعلاقة:

$$w = hf_0$$

وقيمتها هي بحدود بضعة (eV) إذ ان ( $1eV = 1.6 \times 10^{-19}J$ ). والجدول (1-6) يبين دالة الشغل لمعادن مختلفة.

وقد يتبادر إلى ذهننا كيف استطاع العالم اينشتين أن يفسر الظاهرة الكهروضوئية والتي لم تستطع الفيزياء الكلاسيكية أن تفسرها؟ وقد استطاع تفسير ذلك على وفق المعادلة الكهروضوئية المذكورة آنفاً مستنداً إلى نظرية الكم لبلاك وكما يأتي:

1- لا تحصل الظاهرة الكهروضوئية إذا كان تردد الضوء الساقط أقل من تردد العتبة ( $f_0$ )، ولكي تحصل هذه الظاهرة يجب أن تكون طاقة الفوتون الساقط أكبر من أو تساوي دالة الشغل ( $w$ )، فالإلكترون الضوئي يتحرر أو ينبعث بوساطة امتصاص فوتون واحد. فإذا كانت طاقة الفوتون الساقط لا تحقق هذا الشرط، فإن الإلكترونات الضوئية لا تنبعث ولا تتحرر نهائياً من سطح المعدن مهما كانت شدة الضوء الساقط، إن هذه الحقيقة تدعم وجود تردد العتبة. وفي حالة أن تكون طاقة الفوتون الساقط تساوي دالة الشغل للمعدن (أو تردد الضوء الساقط يساوي تردد العتبة للمعدن) فإن الإلكترونات الضوئية فقط تتحرر من سطح المعدن من غير أن تكتسب طاقة حركية.

2- من العلاقة:

$$(KE)_{\max} = hf - w$$

يمكن ملاحظة أن الطاقة الحركية العظمى للإلكترونات الضوئية المنبعثة  $(KE)_{\max}$  تعتمد فقط على تردد الضوء الساقط ودالة الشغل (أو تردد العتبة) للمعدن ولا تعتمد على شدة الضوء الساقط لأن امتصاص فوتون واحد يكون مسؤولاً عن تغير الطاقة الحركية للإلكترون.

3- بما أن العلاقة بين  $(KE)_{\max}$  و  $(f)$  هي علاقة خطية حسب العلاقة:

$$(KE)_{\max} = hf - w$$

إن يلاحظ من العلاقة المذكورة آنفاً اعلاه بان  $(KE)_{\max}$  تتناسب خطياً مع تردد الضوء الساقط  $(f)$ ، وبذلك يمكن الآن أن نفهم وبسهولة لماذا  $(KE)_{\max}$  تزداد بزيادة  $(f)$ .

4- تنبعث الإلكترونات الضوئية من سطح المعدن لحظياً بغض النظر عن شدة الضوء الساقط. ومن الجدير بالذكر أن النتائج العملية والتي أوضحت العلاقة الخطية بين الطاقة الحركية العظمى للإلكترونات الضوئية المنبعثة  $(KE)_{\max}$  وتردد الضوء الساقط  $(f)$  موضحة في

### تذكر

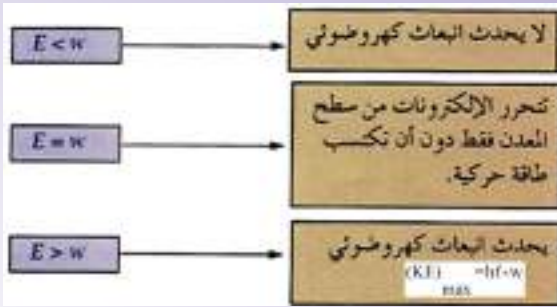

( $E$ ) تمثل طاقة الفوتون الساقط.

( $w$ ) تمثل دالة الشغل للمعدن.

### فكر

ثلاثة معادن مختلفة ( $a$ ،  $b$ ،  $c$ ) اسقط على كل واحد منها ضوء تردده  $(0.85 \times 10^{15} \text{ Hz})$  فإذا كان تردد العتبة لكل منهم على الترتيب هو:

a -  $1.14 \times 10^{15} \text{ (Hz)}$

b -  $0.59 \times 10^{15} \text{ (Hz)}$

c -  $1.53 \times 10^{15} \text{ (Hz)}$

لأي من المعادن الثلاثة تحصل الظاهرة الكهروضوئية؟ ولماذا؟

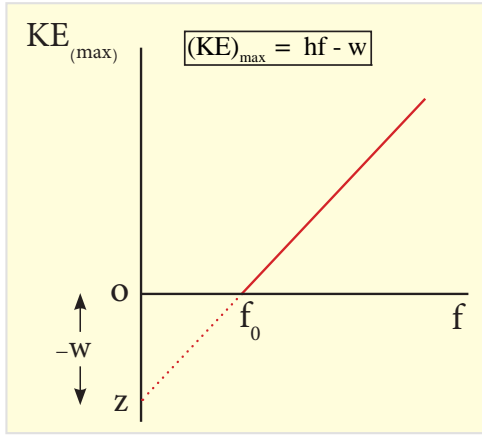

شكل (8)

الشكل (8). إن تقاطع الخط المستقيم في الشكل (8) مع الاحداثي السيني (أي عندما  $(KE)_{\max} = 0$ ) فإنه يمثل قيمة تردد العتبة  $(f_0)$ . فعند ترددات أقل من  $(f_0)$  لا تنبعث الكترونات ضوئية مهما كانت شدة الضوء الساقط. كما أن ميل الخط المستقيم فهو يمثل قيمة ثابت بلانك  $(h)$ . وإذا مد الخط المستقيم وقطع الاحداثي الصادي في نقطة مثل  $(Z)$  فإن المقطع السالب للاحداثي الصادي فإنه يمثل قيمة دالة الشغل للمعدن، لاحظ الشكل (8).

كما يمكن تعريف طول موجة العتبة  $(\lambda_0)$  بأنها أطول طول موجة يستطيع تحرير الالكترونات الضوئية من سطح معدن معين وتعطى بالعلاقة الآتية:

$$\lambda_0 = \frac{c}{f_0} = \frac{hc}{w}$$

فالاطوال الموجية الاطول من  $(\lambda_0)$  والساقطة على معدن يمتلك دالة شغل  $(W)$  لا تؤدي الى انبعاث الكترونات ضوئية.

### تطبيقات الظاهرة الكهروضوئية:



شكل (9)



شكل (10)

يوجد العديد من الاجهزة المستعملة في حياتنا اليومية والتي تعتمد على الظاهرة الكهروضوئية ومن امثلتها الخلية الكهروضوئية والتي بوساطتها يمكننا قياس شدة الضوء وتحويل الطاقة الضوئية الى طاقة كهربائية كما في الخلايا الشمسية المستعملة لإضاءة الشوارع مثلاً، لاحظ الشكل (9). كما تستثمر الظاهرة الكهروضوئية في كاميرات التصوير الرقمية، لاحظ الشكل (10)، وكذلك في إظهار تسجيل الموسيقى المصاحبة لصور الافلام المتحركة السينمائية وغيرها من التطبيقات العملية الأخرى.

### مثال (2)

سقط ضوء طوله الموجي  $(300\text{nm})$  على معدن الصوديوم. فإذا كانت دالة الشغل للصوديوم تساوي

$(2.46\text{eV})$  جد:

a- الطاقة الحركية العظمى للالكترونات الضوئية المنبعثة بوحدة الجول  $(J)$  اولاً وبوحدة الالكترون- فولت  $(\text{eV})$  ثانياً.

b- طول موجة العتبة للصوديوم.



مع العلم بان ثابت بلانك يساوي  $6.63 \times 10^{-34} \text{ (J.s)}$  ،  $1 \text{ (eV)} = 1.6 \times 10^{-19} \text{ (J)}$  ، وسرعة الضوء في الفراغ  $(c) = 3 \times 10^8 \text{ (m/s)}$

**الحل**

لدينا العلاقة:

$$(a) \quad (KE)_{\max} = hf - w$$

وكذلك لدينا العلاقة:

$$f = \frac{c}{\lambda}$$

ومن العلاقتين السابقتين نحصل على:

$$(KE)_{\max} = \frac{hc}{\lambda} - w$$

وبالتعويض في العلاقة السابقة نحصل على:

$$(KE)_{\max} = \frac{6.63 \times 10^{-34} \times 3 \times 10^8}{300 \times 10^{-9}} - 2.46 \times 1.6 \times 10^{-19}$$

$$(KE)_{\max} = 6.63 \times 10^{-19} - 3.936 \times 10^{-19}$$

$$\therefore (KE)_{\max} = 2.694 \times 10^{-19} \text{ (J)}$$

وهي الطاقة الحركية العظمى للإلكترونات الضوئية المنبعثة بوحدة الجول.

$$(KE)_{\max} = \frac{2.694 \times 10^{-19}}{1.6 \times 10^{-19}} = 1.684 \text{ (eV)}$$

وهي الطاقة الحركية العظمى للإلكترونات الضوئية المنبعثة بوحدة (eV).

(b)

$$\lambda_0 = \frac{hc}{w}$$

لدينا العلاقة:

وبالتعويض في العلاقة السابقة نحصل على:

$$\therefore \lambda_0 = \frac{6.63 \times 10^{-34} \times 3 \times 10^8}{2.46 \times 1.6 \times 10^{-19}}$$

$$\therefore \lambda_0 = 5.053 \times 10^{-7} \text{ (m)} = 505.3 \text{ (nm)}$$

وهي طول موجة العتبة للصوديوم.

إن الظاهرة الكهروضوئية وظاهرة الاشعاع والامتصاص من الدلائل القاطعة على أن الضوء يسلك سلوك الجسيمات (فوتونات)، كما أن هناك ظواهر أخرى مثل التداخل والحيود والاستقطاب تبين أن الضوء يسلك سلوك الموجات. وهنا يبرز السؤال الآتي: أي السلوكين هو الصحيح؟ أيسلك الضوء سلوك الجسيمات أم يسلك سلوك الموجات؟

والحقيقة أن الإجابة على هذا السؤال تعتمد على الظاهرة التي هي قيد الدراسة. فان بعض التجارب يمكن تفسيرها عند سلوك الضوء سلوك الجسيمات أي إن الضوء يظهر صفة جسيمية والبعض الآخر يمكن تفسيرها عند سلوك الضوء سلوك الموجات أي ان الضوء يظهر صفة موجية. فالضوء الذي يمكنه إخراج الالكترونات من المعادن كما في الظاهرة الكهروضوئية، بمعنى ان الضوء يسلك سلوك الجسيمات فان نفس هذا الضوء يمكن ان يحدث حيوداً بمعنى ان الضوء يسلك سلوك الموجات. وعلى هذا الأساس فان النظرة الحديثة لطبيعة الضوء تأخذ السلوك الثنائي (المزدوج)، أي ان طاقة الاشعاع تنتقل بشكل فوتونات يقودها باتجاه سيرها مجال موجي. ومن هنا يجب التأكيد على انه في حالة او ظرف معين يُظهر الضوء أما الصفة الجسيمية او الصفة الموجية ولكن ليس كلاهما في آن واحد، أي إن النظرية الجسيمية للضوء والنظرية الموجية للضوء يكمل بعضها الآخر. وهنا يبرز السؤال الآتي:

كيف يمكننا رياضياً تفسير السلوك المزدوج للفوتون؟

إن طاقة الفوتون (E) تعطى على وفق العلاقة:

$$E = hf$$

وبحسب معادلة اينشتين في تكافؤ الكتلة (m) مع الطاقة (E) (والتي سوف تدرسها في فصل لاحق) فان

الطاقة (E) تعطى على وفق العلاقة:

$$E = mc^2$$

إذ إن (C) هي سرعة الضوء في الفراغ. ومن العلاقتين السابقتين يمكننا الحصول على:

$$m = \frac{hf}{c^2}$$

تبين لنا العلاقة السابقة بان الفوتون يسلك كما لو كانت له "كتله".

إن زخم الفوتون (p) يعطى بالعلاقة:

$$p = mc$$

كما ان تردد الفوتون (f) يرتبط بالطول

الموجي المرافق للفوتون ( $\lambda$ ) بالعلاقة:

$$f = \frac{c}{\lambda}$$

وبتعويض العلاقة المذكورة آنفاً في علاقة سلوك الفوتون كما لو كانت له كتلة (m) نحصل على:

$$\lambda = \frac{h}{mc}$$

$$\lambda = \frac{h}{p}$$

او

أي إن الطول الموجي المرافق للفوتون يتناسب عكسياً مع زخم الفوتون. كما يمكن البرهنة على أن طاقة الفوتون (E) تعطى بحسب العلاقة:

$$E = \frac{hc}{\lambda}$$

## Matter waves الهوجات الهادية

5-6

لاحظنا سابقاً أن الضوء يسلك سلوكاً ثنائياً جسيماً (دقائقي) وموجي والسؤال المطروح الآن: هل أن للجسيمات سلوكاً ثنائياً أيضاً؟ والاجابة على هذا السؤال جاءت على يد العالم لويس دي برولي (Louis deBroglie) ففي عام (1923) اقترح دي برولي فكرة الطبيعة الثنائية للجسيم (الجسيمية - الموجية). إذ افترض دي برولي الفرضية الآتية:

(في كل نظام ميكانيكي لا بد من وجود موجات ترافق (تصاحب) حركة الجسيمات المادية)

إن هذه الفكرة التي جاء بها العالم دي برولي تعد فكرة هائلة وغير مسبوقه ولم يكن في ذلك الوقت اي دليل أو تأكيد عملي لها. فطبقاً لفرضية دي برولي فإن الاجسام المادية مثل الالكترونات هي مثل الضوء لها الطبيعة الازدواجية او الثنائية اي تسلك سلوكاً جسيماً وسلوكاً موجياً. وبذلك يكون الالكترون مصحوباً بموجة، هذه الموجة هي ليست موجة ميكانيكية او موجة كهرومغناطيسية. ولكن ماهو نوع الموجات المرافقة (المصاحبة) لحركة جسيم مثل الالكترون؟ ان الموجات المرافقة لحركة الجسيم هي موجات من نوع آخر جديد أطلق عليها اسم الموجات المادية، إذ يمثل الجسيم برزمة موجية (wave packet)، اي موجة ذات مدى محدود في الفضاء. ويمكن الحصول على الرزمة الموجية من إضافة موجات نوات طول موجي مختلف قليلاً، لاحظ الشكل (11).

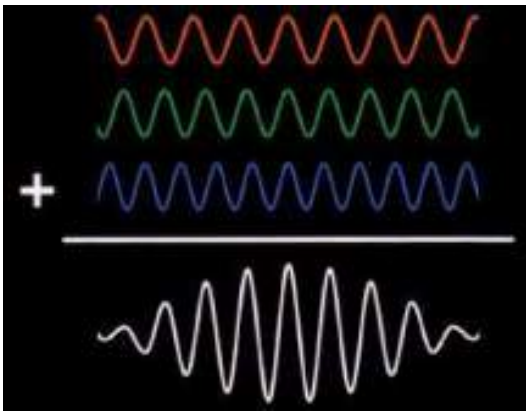

شكل (11)

فقد افترض دي برولي أن الطول الموجي للموجة المادية ( $\lambda$ ) يرتبط بزخم الجسيم ( $p$ )، وكما هو في حالة الفوتون، بحسب العلاقة:

$$\lambda = \frac{h}{p}$$

إذ إن ( $h$ ) هو ثابت بلانك. فإذا كان جسيم ما كتلته ( $m$ ) يتحرك بانطلاق مقداره ( $V$ ) فان طول موجة دي برولي المرافقة للجسيم تعطى بحسب العلاقة:

$$\lambda = \frac{h}{mv}$$

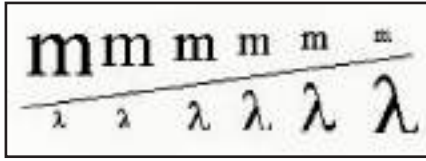

شكل (12)

وعند النظر بدقة الى العلاقة المذكورة آنفاً تتضح لنا الخاصية الازدواجية للمادة إذ إن الجهة اليمنى من العلاقة تحتوي مفهوم الجسيم [كتلته ( $m$ ) أو الزخم ( $mv$ )] والجهة اليسرى من المعادلة تحتوي مفهوم الموجة [الطول الموجي ( $\lambda$ )]. وفي الواقع أن الطول الموجي المرافق للاجسام الاعتيادية في حياتنا اليومية، اي في العالم البصري (المرئي) ( $macroscopic\ world$ ) مثل كرة القدم المتحركة، السيارة المتحركة... الخ يكون من الصغر بحيث ان سلوكها الموجي مثل التداخل والحيود لا يمكن ملاحظته، لانه زيادة على صغر قيمة ثابت بلانك فان كتلتها كبيرة نسبياً (أو زخمها كبير نسبياً) وبذلك فان طول موجة دي برولي المرافقة لها يكون صغير جداً، لان العلاقة عكسية، لاحظ شكل (12)، إذ إن  $\lambda = \frac{h}{mv}$  ما يجعل الخواص الموجية للاجسام الكبيرة نسبياً مهملة. لكنها تتضح عند دراسة الخصائص الموجية بالنسبة للجسيمات الذرية والنوية (ذوات الكتل الصغيرة جداً والزخم الصغير نسبياً) اي في العالم المجهرى (غير المرئي) ( $microscopic\ world$ ) مثل الالكترونات والبروتونات والنيوترونات، إذ ان طول موجة دي برولي المرافقة لهذه الجسيمات يمكن

هل

تعلم

يعد المجهر الالكتروني

(The electron microscope) من الاجهزه العملية والذي يعتمد على الخواص الموجية للالكترونات ويتميز عن المجهر الضوئي الاعتيادي بقدرة تحليل اكبر حيث يمكنه ان يميز التفاصيل والتي تقل بحوالي (1000) مرة عن تلك التفاصيل التي تميز بوساطة المجهر الضوئي وذلك لان الطول الموجي للالكترون المستعمل هو اصغر بكثير من الطول الموجي للضوء الاعتيادي.



قياسها ودراستها. والشكل (13) يوضح أنموذجاً للسلوك الموجي للإلكترونات (حيود الإلكترونات).



شكل (13)

ومما يجدر ذكره انه وكما هو الحال في الضوء فان السلوكين الجسيمي والموجي للجسام المتحركة لا يمكن ملاحظته في الوقت نفسه.

ومن المفيد أن نبين هنا بان معادلة دي برولي تنطبق على جميع الاجسام في الكون من صغيرها مثل الإلكترون الى كبيرها مثل الكواكب.

**مثال (3)** جد طول موجة دي برولي المرافقة لكرة كتلتها (0.221kg) تتحرك بانطلاق مقداره (3m/s) مع العلم بان ثابت بلانك يساوي  $6.63 \times 10^{-34}$  (J.s).

$$\lambda = \frac{h}{mv}$$

**الحل** على وفق العلاقة التالية:

$$\lambda = \frac{6.63 \times 10^{-34}}{0.221 \times 3} = 10^{-33} \text{ (m)}$$

وبالتعويض في العلاقة المذكورة آنفاً نحصل على:

وهو طول موجة دي برولي المرافق للكرة.

**مثال (4)**

جد طول موجة دي برولي المرافقة للإلكترون يتحرك بانطلاق مقداره  $(6 \times 10^6 \text{ m/s})$  مع العلم بان كتلة الإلكترون تساوي  $(9.11 \times 10^{-31} \text{ kg})$  وثابت بلانك يساوي  $6.63 \times 10^{-34}$  (J.s).

**الحل**

$$\lambda = \frac{h}{mv}$$

على وفق العلاقة التالية:

$$\lambda = \frac{6.63 \times 10^{-34}}{9.11 \times 10^{-31} \times 6 \times 10^6}$$

$$\therefore \lambda = 0.121 \times 10^{-9} \text{ (m)}$$

وبالتعويض في العلاقة السابقة نحصل على:

وهو طول موجة دي برولي المرافق للإلكترون.

An access to the understanding of quantum mechanics and wave function

هل

تعلم

تعد معادلة شرودنجر (Schrodinger equation) المعادلة الاساس في الميكانيك الكمي، مثل ما تعد معادلة قانون نيوتن الثاني في الحركة المعادلة الاساس في الميكانيك الكلاسيكي.

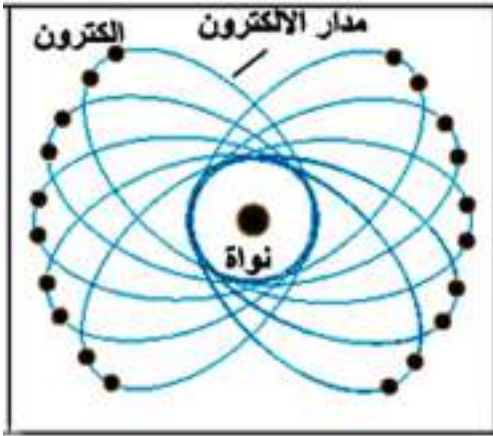

شكل (14) شكل ذرة حسب الميكانيك الكلاسيكي



شكل (15) شكل ذرة حسب الميكانيك الكمي

عند استعمالك الحاسوب والكاميرا الرقمية وحاسبتك الشخصية هل كنت تعلم بان جميع هذه الاجهزة تعمل على وفق قوانين ميكانيك يسمى الميكانيك الكمي، فماذا يقصد بالميكانيك الكمي؟ بشكل عام يقصد بالميكانيك الكمي "انه ذلك الفرع من الفيزياء والذي هو مخصص لدراسة حركة الاشياء (objects) والتي تأتي بحزم صغيرة جداً، أو كمات". والحقيقة ان الكميات المتضمنة التي يقوم بدراستها الميكانيك الكمي هي الاحتمالات (probabilities) بدلاً من التأكيد (asserting) الذي نجده في الميكانيك الكلاسيكي. فعلى سبيل المثال فان نصف قطر بور لذرة الهيدروجين يساوي (0.0529nm) حسب الميكانيك الكلاسيكي في حين ان هذه القيمة وحسب الميكانيك الكمي تمثل نصف القطر الاكثر احتمالاً (ارجحية). ان لو قمنا بتجارب مناسبة لوجدنا ان نصف قطر بور هو اكبر او اقل من هذه القيمة ولكن القيمة الاكثر احتمالاً التي سنجدها سوف تكون مساوية الى (0.0529nm). ثم فان شكل الذرة حسب الميكانيك الكلاسيكي، لاحظ الشكل (14)، يختلف عن شكل الذرة حسب الميكانيك الكمي، لاحظ الشكل (15).

ومن المهم ان نوضح هنا بأن الميكانيك الكلاسيكي ليس الا صيغة تقريبية للميكانيك الكمي.

ولكن ما الكمية التي يهتم بدراستها الميكانيك الكمي؟ ان هذه الكمية تسمى دالة الموجة (wave function) والتي ستتعرف عليها الآن.

## دالة الموجة:

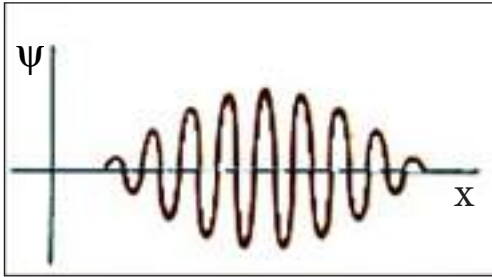

شكل (16)

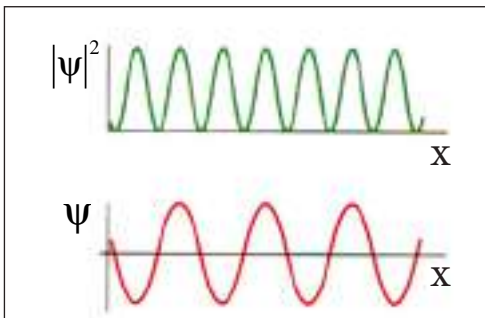

شكل (17)

من المعروف ان الكمية المتغيرة دورياً في الموجات المائية هي ارتفاع سطح الماء وفي الموجات الصوتية هو ضغطها وفي الموجات الضوئية هي المجال الكهربائي والمجال المغناطيسي. ولكن ما الكمية المتغيرة في حالة الموجات المادية؟ الكمية التي تغيراتها تشكل الموجات المادية تسمى دالة الموجة ويرمز لها عادة بالرمز ( $\Psi$ ) (يقرأ بساي psi)، والشكل (16) يبين احد الامثلة لتغير دالة الموجة ( $\Psi$ ) مع الاحداثي السيني، ودالة الموجة هي صيغة رياضية إذ إن قيمة دالة الموجة المرافقة لجسيم متحرك في نقطة معينة في الفضاء ولزمن معين تتعلق باحتمالية (ارجحية) ايجاد الجسيم في ذلك المكان والزمان. حيث ان كثافة الاحتمالية (probability density)، اي الاحتمالية لوحدة الحجم، لايجاد الجسيم الذي يوصف بدالة الموجة ( $\Psi$ ) في نقطة معينة في الفضاء ولزمن معين تتناسب تناسباً طردياً مع قيمة  $|\Psi|^2$  في ذلك المكان والزمان المعينين، والشكل (17) يبين احد الامثلة لدالة الموجة ( $\Psi$ ) وكثافة الاحتمالية  $|\Psi|^2$  لجسيم.

ان قيمة كبيرة الى  $|\Psi|^2$  تعني احتمالية كبيرة لوجود الجسيم في المكان والزمان المعينين، في حين قيمة صغيرة الى  $|\Psi|^2$  تعني احتمالية صغيرة لوجود الجسيم في المكان والزمان المعينين. وطالما ان قيمة  $|\Psi|^2$  لا تساوي صفراً في مكان ما، فان هناك احتمال معين لوجود الجسيم في ذلك الموقع، ان هذا التفسير لقيمة  $|\Psi|^2$  كان قد قدم لأول مرة من قبل العالم بورن وذلك في عام (1927).

## Heisenberg Uncertainty Principle مبدأ اللادقة لهايزنبرك

7-6

هل

تعلم

هناك صيغة أخرى لمبدأ اللادقة والتي تربط بين اللادقة في طاقة الجسيم ( $\Delta E$ ) واللاذقة في الزمن المستغرق لقياس الطاقة ( $\Delta t$ ) والتي يعبر عنها بالعلاقة:

$$\Delta E \Delta t \geq \frac{h}{4\pi}$$

إذا أردت قياس موضع وانطلاق جسيم في أية لحظة فإنك ستواجه دائماً بلاذقة عملية في قياساتك. طبقاً للميكانيك الكلاسيكي ليس هناك حائلاً يمنع من تحسين جهاز القياس أو الطرائق التجريبية المستعملة لأعلى درجة ممكنة. أي من الممكن، حسب المبدأ، عمل مثل هذه القياسات بدرجة صغيرة من اللادقة. ولكن من جهة أخرى فإن نظرية الكم تتنبأ بوجود مثل هذا الحائل. ففي عام (1927) قدم العالم هايزنبرك (Heisenberg)، هذه الفكرة والتي تعرف بمبدأ اللادقة (أو

اللايقين) والذي ينص على: "من المستحيل أن نقيس أنياً (في الوقت نفسه) الموضع بالضبط وكذلك الزخم الخطي بالضبط لجسيم". فإذا كانت اللادقة في قياس موضع الجسيم هي ( $\Delta x$ ) وكانت اللادقة في قياس زخم الجسيم هي ( $\Delta p$ ) فإن مبدأ اللادقة يعطى بالعلاقة التالية:

$$\Delta x \Delta p \geq \frac{h}{4\pi}$$

إذ إن ( $h$ ) يمثل ثابت بلانك.

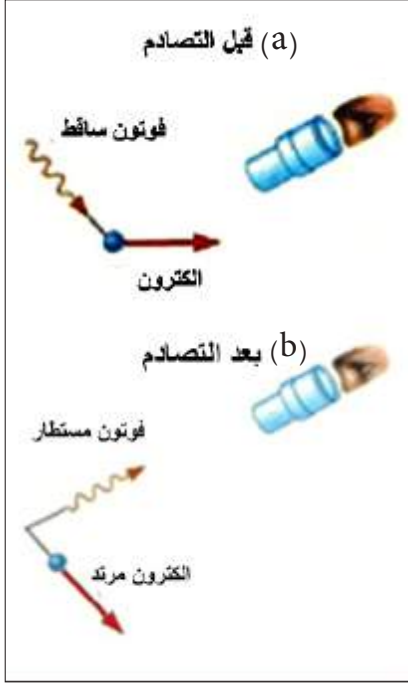

في دراستنا الحالية فإن المقصود ب ( $\Delta x$ ) هو اللادقة بالموضع باتجاه الإحداثي السيني والمقصود ب ( $\Delta p$ ) هي اللادقة في مركبة الزخم الخطي باتجاه الإحداثي السيني. وكما يلاحظ من مبدأ اللادقة فإنه كلما كانت قيمة ( $\Delta x$ ) صغيرة كانت قيمة ( $\Delta p$ ) كبيرة والعكس صحيح، أي إنه كلما كانت قيمة ( $\Delta x$ ) كبيرة تكون قيمة ( $\Delta p$ ) صغيرة. فكلما أرتفعت دقة قياس إحدى هاتين الكميتين كلما قل ما نعرفه عن الكمية الأخرى، لاحظ الشكل (18). كما يمكن أن تعد اللادقة ( $\Delta x$ ) على أنه الخطأ في موضع الجسيم واللا دقة ( $\Delta p$ ) على أنه الخطأ في زخم الجسيم.

وكما هو معروف فإن مقدار زخم الجسيم ( $p$ ) يعطى بالعلاقة:

$$p = mv$$

إذ إن ( $m$ ) هي كتلة الجسيم و ( $v$ ) هو إنطلاق الجسيم. وإن اللادقة في زخم الجسيم ( $\Delta p$ ) تعطى بالعلاقة:

$$\Delta p = m \Delta v$$

إذ إن ( $\Delta v$ ) هي اللادقة في إنطلاق الجسيم (أو الخطأ في إنطلاق الجسيم).

فمتى يمكننا الحصول على أقل (أدنى) لادقة لإحدى الكميتين ( $\Delta x$ ) أو ( $\Delta p$ ) في علاقة مبدأ اللادقة؟

والجواب يمكننا ذلك عن طريق جعل حاصل ضرب هاتين الكميتين مساوياً ل ( $\frac{h}{4\pi}$ ) أي إن:

$$\Delta x \Delta p = \frac{h}{4\pi}$$

ومن الجدير بالذكر أن مبدأ اللادقة والذي يضع حدوداً لدقة قياس موضع وزخم جسيم أنياً والتي هي ليست حدوداً ناجمة بسبب الأجهزة المستعملة أو طرائق القياس، فإن هذه الحدود حدوداً أساسية تفرض من الطبيعة، ولا يوجد سبيل للتغلب عليها. وأخيراً لا بد لنا أن نبين أنه وبسبب القيمة الصغيرة جداً لثابت بلانك فإن هذا يفسر عدم ملاحظتنا لمبدأ اللادقة في حياتنا ومشاهداتنا اليومية الاعتيادية أي في العالم البصري.



### مثال (5)

إذا كانت اللادقة في زخم الكترون تساوي  $(3.5 \times 10^{-24} \text{ kg } \frac{\text{m}}{\text{s}})$  ، جد اللادقة في موضع الالكترن، مع العلم بان ثابت بلانك يساوي  $(6.63 \times 10^{-34} \text{ J.s})$

$$\Delta x \Delta p \geq \frac{h}{4\pi}$$

$$\therefore \Delta x \geq \frac{h}{4\pi \Delta p}$$

$$\Delta x \geq \frac{6.63 \times 10^{-34}}{4 \times 3.14 \times 3.5 \times 10^{-24}}$$

$$\therefore \Delta x \geq 1.508 \times 10^{-11} \text{ (m)}$$

### الحل

على وفق العلاقة التالية:

وبالتعويض في العلاقة المذكورة آنفاً نحصل على:

وهي اللادقة في موضع الالكترن.

## النظرية النسبية Relativity Theory

8-6

تصف الفيزياء حركة الاجسام اذا كانت سرعتها قليلة وكذلك عندما تصبح سرعتها كبيرة تقترب من سرعة الضوء فالاجسام التي تتحرك بسرعة قليلة تخضع لقوانين الفيزياء الكلاسيكية التي وضع مبادئها العالم نيوتن (يفسر سلوكها طبقاً لقوانين نيوتن في الحركة) اما الاجسام التي تتحرك بسرعة كبيرة مقارنة لسرعة الضوء تخضع لقوانين النظرية النسبية لآينشتين (يفسر سلوكها طبقاً للنظرية النسبية لآينشتين) .

وتعد النظرية النسبية الخاصة التي اقترحها العالم آينشتين عام 1905 من اكثر النظريات اثارة ، لانها استطاعت ان تحدث العديد من التغيرات في مفاهيم الفيزياء الكلاسيكية وطبيعة الجسيمات النووية وبعض الظواهر الكونية .

والمفهوم الذي تعتمد عليه فكرة النظرية النسبية يدعى اطر الاسناد (Frame of references) .

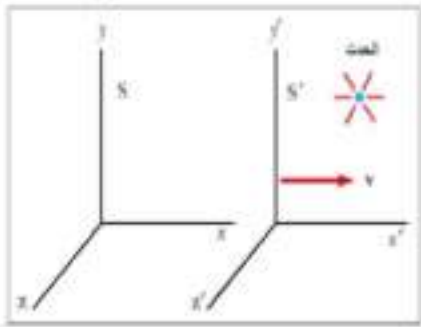

شكل (19)

واطر الاسناد هو موقع الجسم الذي يقوم فيه شخص ما برصد

حدث ما في زمن معين ويسمى هذا الشخص بالمراقب (observer)

لانه يرصد الحدث ويقوم بالقياس .

ما الذي اضافته النظرية النسبية للمفاهيم الكلاسيكية ؟

ان رصد حدث في الفضاء بدقة يتم بتحديد موقعه باستخدام الاحداثيات  $(X, y, Z)$  وتحديد زمن حدوثه بالاحداثي  $(t)$  أي انها اعتمدت اربع

احداثيات هي  $(X, y, Z, t)$  بدلاً من ثلاث احداثيات كما في

الفيزياء الكلاسيكية .

كيف تنظر النظرية الكلاسيكية والنظرية النسبية الى مفهوم

الحركة النسبية ؟

نفترض ان مراقباً في اطار اسناد معين يراقب حدثاً شكل (20)

في اطار اسناد اخر يتحرك بسرعة ثابتة نسبة الى اطار اسناده

(أطر الاسناد القصورية حيث تكون هذه الاطر متطابقة لحظة

بدء الحركة او القياس).

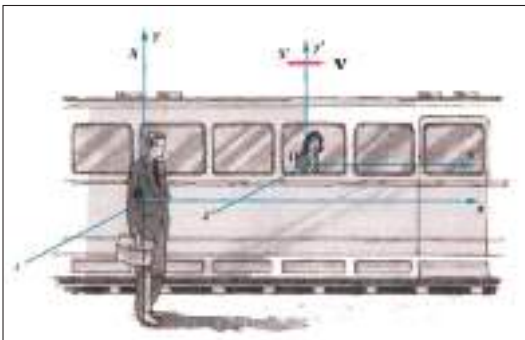

شكل (20) شخص في اطار ثابت (S) يراقب

شخص اخر في اطار متحرك (S')

وفقاً للميكانيك الكلاسيكي : ان الزمن المقاس للحدث هو ذاته في كلا الاطارين القصوريين وان قياس الزمن يسير بالمعدل نفسه بغض النظر عن سرعة حركة اطاري الاسناد وعليه فإن المدة الزمنية بين حدثين متعاقبين يجب ان تكون واحدة لكلا الراصدين .

وفقاً للنظرية النسبية : يصبح الافتراض اعلاه غير صحيح عندما تكون سرعة حركة الجسم مقاربة او يمكن مقارنتها بسرعة الضوء وعليه يجب اعتماد فرضيات النظرية النسبية لتفسير ذلك.

## فرضيتا اينشتين في النظرية النسبية الخاصة

9-6

تعتمد النظرية النسبية الخاصة على فرضيتين او مبدئين :

- 1 - ان قوانين الفيزياء يجب ان تكون واحدة في جميع اطر الاسناد القصورية .
- 2 - سرعة الضوء في الفراغ مقدار ثابت ( $c=3 \times 10^8$  m/s) في جميع اطر الاسناد القصورية بغض النظر عن سرعة المراقب او سرعة مصدر انبعاث الضوء .

وقد دعم كل من مايكلسون ومورلي فرضيتا اينشتين من خلال تجربة مشهورة اجراها العالمان عام 1887 والتي اثبت بان سرعة الضوء ثابتة عند انتقاله بالاتجاهات المختلفة ، وبذلك اسقطت نظرية الاثير التي افترضت لتفسير آلية انتقال الضوء .

## Lorentz Transformations

## تحويلات لورنتز

10-6

هي التحويلات التي اعتمدها اينشتين في النظرية النسبية حيث برهن لورنتز في دراسته لحركة الجسيمات المادية في المجال الكهرومغناطيسي بأن لسرعة الجسيمات تأثير مهم في قياس الابعاد الفيزيائية للجسيم وبرهن بوجود عامل تصحيحي يجب اعتماده في العلاقة بين اطاري الاسناد ( $S, S'$ ).

ويدعى العامل التصحيحي الذي اعتمد في العلاقة بين احداثيات اطاري الاسناد ( $S, S'$ ) معامل لورنتز  $\gamma$  (Lorentz Factor)

$$\gamma = \frac{1}{\sqrt{1 - \frac{v^2}{c^2}}}$$

$\gamma$  معامل لورنتز  $v$  سرعة الجسم  $c$  سرعة الضوء

وعند رسم معامل لورنتز  $\gamma$  كدالة لسرعة الجسيم نحصل على

الشكل (21) حيث نلاحظ بأن قيم  $\gamma$  صغيرة عند السرعة

القليلة وتصبح ما لا نهاية عند سرعة الضوء .

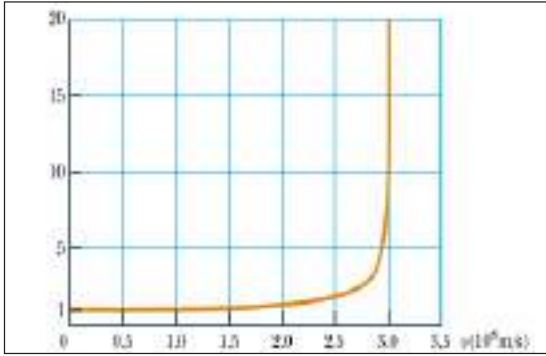

شكل (21) قيم  $\gamma$  بدلالة سرعة مختلفة عند اقتراب السرعة من سرعة الضوء نلاحظ اقتراب قيم  $\gamma$  من اللانهاية .

## أهم النتائج المترتبة على النظرية النسبية الخاصة

11-6

### The most important consequences of the spacial theory of relativity

ان الاجسام المتحركة بسرعة تقترب من سرعة الضوء بالنسبة لراصد ساكن تعاني تغيراً في مقادير هذه الكميات ، وهي :

1 - تمدد الزمن: نلاحظ ان الزمن الذي يسجله راصد متحرك بنفس سرعة الحدث ( $t_0$ ) اصغر من الزمن الذي يسجله راصد ساكن ( $t$ )

2 - انكماش الطول : اذ ان الاجسام المتحركة بالنسبة الى راصد ساكن تعاني تقلصاً (انكماش) في الطول باتجاه حركتها.

### 3 - تغير الكتلة مع السرعة (الكتلة النسبية):

من النتائج المهمة للنظرية النسبية الخاصة تغير الكتلة كدالة للسرعة اي ان الكتلة كمية غير ثابتة حيث ان

$$m = \frac{m_0}{\sqrt{1 - \frac{v^2}{c^2}}} \quad \text{: العلاقة وفق العلاقة}$$

حيث :  $(m_0)$  الكتلة السكونية  $(m)$  كتلة الجسم المتحرك بسرعة  $v$  (الكتلة النسبية)  
من العلاقة السابقة نجد ان :

في السرعة الصغيرة جداً مقارنة بسرعة الضوء أي  $(v \ll c)$  فإن  $m_0 \simeq m$

ولا يمكن ملاحظة التغير في كتلتها اما في السرع الكبيرة القريبة من سرعة الضوء فإن الامر مختلف ويكون التغير في الكتلة محسوساً وهذا ما اثبته التجارب في الفيزياء النووية .

وقد اسهمت الفيزياء النووية في اثبات صحة النتائج التي افترضتها النظرية النسبية الخاصة لاينشتين ومن اهم التجارب في مجالات الاشعاعات النووية هي الجسيمات المنطلقة في بعض المواد المشعة مثل اليورانيوم والراديوم حيث تنبعث دقائق مادية متناهية في الصغر وبسرع قريبة من سرعة الضوء وتزداد كتلتها بما يتفق مع المعادلات التي افترضها اينشتين.

## تكايف الكتلة والطاقة Mass Energy Equivalence

12-6

استطاع اينشتين من ان يدمج قانونا حفظ الطاقة والمادة بافتراض ان المادة يمكن ان تتحول الى طاقة حيث ان مقدارا ضئيلا من الكتلة عندما يختفي وينتج عنه كمية كبيرة من الطاقة .

وان (الطاقة الناتجة عن كتلة معينة تساوي حاصل ضرب هذه الكتلة في مربع سرعة الضوء)

$$E=mc^2$$

استطاعت هذه النظرية ان تفسر سر طاقة النجوم وعمرها الطويل فهي تفقد مقدار قليل من كتلتها (مادتها) لتعطي طاقة تماها الفضاء المحيط بها بأجمعه كما وتعتبر هذه المعادلة مبدأ عمل وتشغيل المفاعلات النووية وكذلك الاسلحة النووية

فمثلا كمية الطاقة التي يمكن الحصول عليها عند تحول غرام واحد كلياً من المادة الى الطاقة هي

$$E = mc^2 \implies E = 1 \times 10^{-3} \times (3 \times 10^8)^2 = 9 \times 10^{13} \text{ J}$$

ان هذا المقدار كبير جداً وبالامكان مقارنته بكمية الطاقة الكهربائية المستهلكة من قبل عائلة عراقية فاذا كان معدل الاستهلاك هو 1000kwh في الشهر الواحد فإن هذا يعادل  $3.6 \times 10^9 \text{ J}$  وبقسمة الطاقة

المنتجة على الطاقة المستهلكة نحصل على عدد الاشهر المكافئة اي:

$$\frac{9 \times 10^{13} \text{ J}}{3.6 \times 10^9 \text{ J}} = 2.5 \times 10^4 \text{ months}$$

وهذا يعني ان الطاقة الناتجة من تحول غرام واحد فقط من المادة الى طاقة ستكفي هذه العائلة لاكثر من  
الفي سنة كتشغيل كهربائي.



## أسئلة الفصل السادس

س1

اختر العبارة الصحيحة لكل مما يأتي:

1- عند ارتفاع درجة الحرارة المطلقة فإن ذروة التوزيع الموجي للاشعاع المنبعث من الجسم الأسود تنزاح نحو:

- a - الطول الموجي الأطول.      b - الطول الموجي الأقصر.  
c - التردد الأقصر.      d - ولا واحدة منها.

2- العبارة (في كل نظام ميكانيكي لا بد من وجود موجات ترافق (تصاحب) حركة الجسيمات المادية) هي تعبير عن:

- a - مبدأ اللادقة لهايزنبرك.      b - اقتراح بلانك.  
c - قانون لينز.      d - فرضية دي برولي.

3- أي من الكميات التالية تعد ثابتة حسب النظرية النسبية :

- a - سرعة الضوء.      b - الزمن.  
c - الكتلة.      d - الطول.

4- إحدى الظواهر التالية تعد أحد الأدلة التي تؤكد أن للضوء سلوكاً جسيمياً :

- a - الحيود.      b - الظاهرة الكهروضوئية.  
c - الإستقطاب.      d - التداخل.

5- افترض أنه قيس موضع جسيم بدقة تامة، أي أن  $(\Delta x = 0)$ ، فإن أقل لادقة في زخم هذا الجسيم تساوي:

a -  $\frac{h}{4\pi}$       b -  $\frac{h}{2\pi}$

- c - ما لا نهاية.      d - صفر.

إذ إن  $(h)$  هو ثابت بلانك.

6- عند مضاعفة شدة الضوء الساقط بتردد معين مؤثر في سطح معدن معين يتضاعف مقدار:

- a - الطاقة الحركية العظمى للالكترونات الضوئية المنبعثة.      b - جهد الايقاف.  
c - زخم الفوتون.      d - تيار الاشباع.

7- وفقاً لمعادلة اينشتين الشهيرة بتكافؤ الكتلة والطاقة : فأن

a -  $E = m^2 c$       b -  $E = c^2 m^2$       c -  $E = m c^2$       d -  $E = m c$

8- كثافة الاحتمالية لايجاد الجسيم في نقطة ولحظة معينتين تتناسب :

a- طرديا مع  $|\psi|^2$  .

b- عكسيا مع  $|\psi|^2$  .

c- طرديا مع  $|\psi|$  .

d- عكسيا مع  $|\psi|$  .

[إذ إن  $(\Psi)$  تمثل دالة الموجة للجسيم].

9- العبارة (من المستحيل أن نقيس آنياً (في الوقت نفسه) الموضع بالضبط وكذلك الزخم الخطي بالضبط

لجسيم) هي تعبير عن:

a- قانون فاراداي.

b- قانون الازاحة لفين.

c- قانون ستيفان - بولتزمان.

d- مبدأ اللادقة لهايزنبرك.

10- الموجات المرافقة لحركة جسيم مثل الالكتران هي:

a- موجات ميكانيكية طولية.

b- موجات ميكانيكية مستعرضة.

c- موجات كهرومغناطيسية.

d- موجات مادية.

س2 لماذا فشلت المحاولات العديدة لدراسة وتفسير الطيف الكهرومغناطيسي المنبعث من الجسم الاسود

كدالة للطول الموجي عند درجة حرارة معينة وفقاً لقوانين الفيزياء الكلاسيكية ؟

س3 ما التطبيقات العملية لمبدأ تكافؤ الكتلة والطاقة ؟

س4 ما المقصود بكل مما يأتي:

الميكانيك الكمي، تردد العتبة لمعدن، دالة الشغل لمعدن ، الجسم الاسود .

س5 ما فرضيات اينشتين في النظرية النسبية الخاصة ؟

س6 لماذا يفضل عادة استعمال خلية كهروضوئية نافذتها من الكوارتز بدلاً من الزجاج في تجربة الظاهرة

الكهروضوئية.

س7 ما النظرة الحديثة لطبيعة الضوء؟

س8 سقط ضوء طاقته تساوي (5eV) على معدن الالمنيوم فانبعثت الكترونات ضوئية. وعند سقوط الضوء

نفسه على معدن البلاتين لم تنبعث الكترونات ضوئية. فسر ذلك إذا علمت أن دالة الشغل لمعدن الالمنيوم

تساوي (4.08eV) ودالة الشغل لمعدن البلاتين تساوي (6.35eV).

## مسائل الفصل السادس

استفد:

$$6.63 \times 10^{-34} \text{ (J.s)} = \text{ثابت بلانك}$$

$$9.11 \times 10^{-31} \text{ (kg)} = \text{كتلة الالكترن}$$

$$1.6 \times 10^{-19} \text{ (C)} = \text{شحنة الالكترن}$$

$$1 \text{ (eV)} = 1.6 \times 10^{-19} \text{ (J)}$$

$$3 \times 10^8 \text{ (m/s)} = \text{سرعة الضوء في الفراغ (c)}$$

س1 إذا علمت أن الطول الموجي المقابل لذروة الاشعاع المنبعث من نجم بعيد تساوي (480nm)، فما درجة حرارة سطحه؟ اعتبر النجم يشع كجسم اسود.

س2 فوتون طوله الموجي (3nm). احسب مقدار زخمه؟

س3 يتوقف تحرير الالكترونات الضوئية من سطح مادة عندما يزيد طول موجة الضوء الساقط عليه عن (600nm) فإذا أضيء سطح المعدن نفسه بضوء طول موجته (300nm) فما الطاقة الحركية العظمى التي تنبعث بها الالكترونات الضوئية من سطح المعدن مقدره بوحدة الجول (J) اولاً ووحدة الالكترن - فولط (eV) ثانياً؟

س4 سقط ضوء طول موجته يساوي ( $10^{-7} \text{ m}$ ) على سطح مادة دالة شغله تساوي ( $1.67 \times 10^{-19} \text{ J}$ ) فانبعثت الكترونات ضوئية من السطح، جد:

a - الانطلاق الاعظم للالكترونات الضوئية المنبعثة من سطح المعدن.

b - طول موجة دي برولي المرافقة للالكترونات الضوئية المنبعثة ذوات الانطلاق الاعظم.

س5 سقط ضوء تردده ( $0.6 \times 10^{15} \text{ Hz}$ ) على سطح معدن فوجد أن جهد الايقاف للالكترونات الضوئية المنبعثة ذات الطاقة الحركية العظمى يساوي (0.18 V)، وعندما سقط ضوء تردده ( $1.6 \times 10^{15} \text{ Hz}$ ) على نفس سطح المعدن وجد أن جهد الايقاف يساوي (4.324V). جد قيمة ثابت بلانك.

س6 جد طول موجة دي برولي المرافقة لألكترن تم تعجيله خلال فرق جهد مقداره (100V)؟

س7 بروتون طاقته الحركية تساوي ( $1.6 \times 10^{-13} \text{ J}$ ). إذا كانت اللادقة في زخمه تساوي (5%) من زخمه الاصلي، فما هي أقل لادقة في موضعه؟ على فرض أن كتلة البروتون تساوي ( $1.67 \times 10^{-27} \text{ kg}$ ).

س8 افترض أن اللادقة في موضع جسيم كتلته (m) وانطلاقه (v) تساوي طول موجة دي برولي المرافقة

$$\text{له، برهن على أن: } \frac{\Delta v}{v} \geq \frac{1}{4\pi}$$

إذ ان ( $\Delta v$ ) هي اللادقة في انطلاق الجسيم.

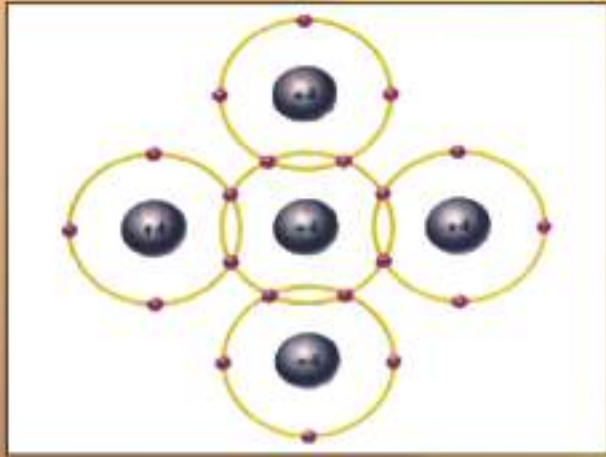

مفردات الفصل:

1-7 مقدمة

2-7 الهدارات الالكترونية ومستويات الطاقة

3-7 الموصلات والعوازل وأشباه الموصلات

4-7 حزم الطاقة في المواد الصلبة

5-7 أشباه الموصلات النقية

6-7 أشباه الموصلات المُطعمَة

7-7 الثاني pn

8-7 فولطية الانحياز للثاني pn

9-7 بعض أنواع الثنائيات

10-7 الترانزستور

بعد دراسة الفصل ينبغي للطلاب ان يكون قادرا على ان:

- يوضح مفهوم المدارات الالكترونية ومستويات الطاقة.
- يذكر مفهوم غلاف التكافؤ والكترونات التكافؤ.
- يقارن بين الموصلات واشباه الموصلات.
- يوضح مفهوم حزم الطاقة في المواد الصلبة.
- يتعرف أشباه الموصلات النقية.
- يقارن بين تيار الالكترونات والفجوات.
- يوضح أشباه الموصلات المطعمة (غير النقية).
- يذكر الثنائي Pn
- يعرف مفهوم فولطية الانحياز للثنائي.
- يعدد بعض انواع الثنائيات.
- يعرف مفهوم الترانستور.
- يعدد بعض استعمالات الترانستور.

### المصطلحات العالوية

Energy Levels	مستويات الطاقة
Conductors	الموصلات
Insulators	العوازل
Semiconductors	أشباه الموصلات
Energy Bands	حزم الطاقة
Conduction Band	حزمة التوصيل
Valence Band	حزمة التكافؤ
Forbidden Energy Gap	شعرة الطاقة المحظورة
Covalent Bond	الأصرة التساهمية
Valence Electron	الكترون التكافؤ
Donor Atom	الذرة المانحة
Acceptor Atom	الذرة القابلة
Electron-Hole Pair	الزوج الكترون- فجوة
Doping	التشويب
Depletion Region	منطقة الاستنزاف
pn diode	الثنائي
Junction	المفروق (الملتقى)
Forward Bias	الانحياز الامامي
Reverse Bias	الانحياز العكسي
rectifier	المقوم
Light-Emitting Diode	الثنائي الباعث للضوء
The Photodiode	الثنائي الضوئي
Transistor	الترانزستور



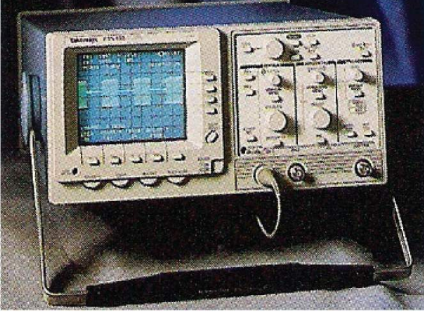

شكل (1)

دخل علم الالكترونيات حيز التطبيق في مجالات العلوم كافة منذ عشرات السنين وأخذ يتطور وبسرعة كبيرة، فصُنعت الكثير من الأجهزة الالكترونية من أمثلتها الراديو والتلفاز، مكبرات الصوت، مجهزات القدرة الكهربية، الكاشف الالكتروني، أجهزة تضمين الإشارات الكهربية، الفولطميتر الالكتروني، راسم الاشعة الكاثودية، أجهزة البث والتسلم، الرادار والعديد من الاجهزة الالكترونية التي تستعمل في ميادين الطب والهندسة والفضاء والفلك والكيمياء وعلوم الحياة وأجهزة التحسس عن بعد وغيرها. إن جميع تلك الأجهزة تعتمد في عملها على الثنائيات البلورية المختلفة والترانزستورات. لاحظ الشكل (1).

## الهدارات الالكترونية ومستويات الطاقة

2-7

لعلك تتساءل؟ ما الأغلفة الالكترونية التي تشارك إلكتروناتها في التفاعلات الكيميائية وتحدد الخواص الكهربية للمادة؟

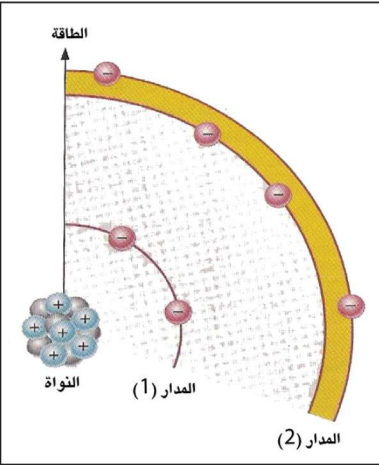

شكل (2)

إن الإلكترونات التي تدور في الأغلفة الخارجية الأبعد عن النواة تمتلك أعلى قدرا من الطاقة، وتكون مرتبطة بالنواة بأقل قوة جذب (النواة موجبة الشحنة والإلكترونات سالبة الشحنة) مقارنة بالإلكترونات في الأغلفة الأقرب إلى النواة. لذا فالإلكترونات ذات الطاقة الأعلى تشغل الاغلفة الخارجية الأبعد عن النواة لتلك الذرة، ويسمى الغلاف الخارجي الأبعد عن النواة **غلاف التكافؤ Valence shell** لاحظ الشكل (2). والإلكترون في هذا الغلاف يسمى **إلكترون التكافؤ Valence electron**. وهذا يعني أن إلكترونات التكافؤ هذه هي التي تسهم في التفاعلات الكيميائية وتحدد الخواص الالكترونية للمادة.

### تذكر

- الغلاف الثانوي الخارجي الأكثر بعدا عن النواة يسمى بغلاف التكافؤ، والإلكترونات التي تشغل هذا الغلاف تسمى إلكترونات التكافؤ.
- تمتلك إلكترونات التكافؤ أكبر قدرا من الطاقة، فتكون ضعيفة الارتباط جدا مع نواة ذرتها مقارنة بالإلكترونات الأقرب إلى النواة.
- إلكترونات التكافؤ تسهم في التفاعلات الكيميائية وهي التي تحدد الخواص الالكترونية للمادة.

لكي نوضح عملية تحرر إلكترون الذرة وتخلصه من قوة جذب النواة. لاحظ الشكل (3)، الذي يمثل مخططا ذا بعد واحد لمستويات الطاقة في ذرة الهيدروجين، إذ إن المحور الشاقولي (y) يمثل الطاقة E المقاسة بـ (eV)

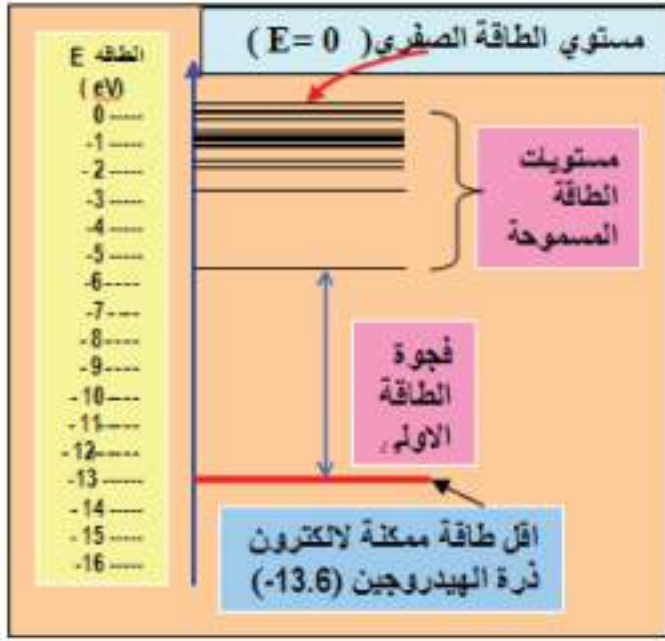

شكل (3) (للاطلاع فقط)

على التدرج السالب، ويمتلك الإلكترون طاقة سالبة نسبة الى مستوى الطاقة الصفري (E=0) والذي يعد أعلى مستوى طاقة في الذرة، وذلك بسبب ارتباط الإلكترون بقوة جذب مع النواة.

أن أقل مقدار طاقة ممكن أن يمتلكه الإلكترون في ذرة الهيدروجين يساوي (-13.6eV)، هذا يعني عند اكتساب هذا الإلكترون طاقة مقدارها (+13.6eV) يتحرر من ذرة الهيدروجين (وهو في المستوى الأرضي ground level). وليكن معلوماً بأن هذا ينطبق فقط على الذرة المنفردة.

## الموصلات والعوازل وأشباه الموصلات

3-7

بماذا تتميز كل من المواد الموصلة والعازلة وشبه الموصلة؟

من المعروف أن **مادة الموصل** تسهل انسياب التيار الإلكتروني خلالها لذا تتحرك الشحنات الكهربائية بسهولة في الموصلات (من أمثلتها النحاس، الفضة، الذهب، والألمنيوم) وتمتاز نراتها بأن لها إلكترون تكافؤ واحد يرتبط مع النواة ارتباطاً ضعيفاً جداً. وهذه الإلكترونات تتمكن بسهولة من فك ارتباطها مع النواة وتصير حرة الحركة (إلكترونات حرة)، لذا فإن المواد الموصلة تحتوي وفرة من الإلكترونات الحرة، فينشأ تيار إلكتروني خلال الموصل بتسليط فرق جهد مناسب بين طرفيه نتيجة لحركة هذه الإلكترونات باتجاه واحد. إذ إن المقاومة الكهربائية النوعية للمواد الموصلة بحدود  $(10^{-8} - 10^{-5} \Omega \cdot m)$ .

أما **المادة العازلة** فهي تلك المادة التي لا تسمح بانسياب التيار الإلكتروني خلالها في الظروف الاعتيادية، تكون إلكترونات التكافؤ فيها مرتبطة ارتباطاً وثيقاً بالنواة، والمقاومة الكهربائية النوعية للمواد العازلة تقع بحدود  $(10^{10} - 10^{16} \Omega \cdot m)$

أما **المادة شبه الموصلة** فهي تلك المادة التي تتحرك الشحنات الكهربائية فيها بحرية أقل مما هي عليه في الموصل وأن المقاومة الكهربائية النوعية لمادة شبه الموصل تقع بين المقاومة النوعية للمواد الموصلة والمواد العازلة في قابليتها على التوصيل الكهربائي والتي تقع بحدود  $(10^{-5} - 10^8 \Omega \cdot m)$

بما أن إلكترونات الذرة المنفردة تدور حول النواة بمدارات محددة وأن لكل مدار مستوى محدد من الطاقة. كيف ستكون مستويات الطاقة للمواد الصلبة التي تحتوي عددا هائلا من الذرات المترابطة؟

لو امعنا النظر بالشكل (4)، الذي يوضح تأثير تداخل مستويات الطاقة مع بعضها بعضا في المواد الموصلة، مما يؤدي إلى تأثير الكترونات أية ذرة بالكترونات الذرات الأخرى المجاورة لها في المادة نفسها، ونتيجة لهذا التفاعل بين الذرات المتجاورة في المادة الواحدة تقسم مستويات الطاقة المسموح بها في الأغلفة الثانوية الخارجية المتقاربة جدا من بعضها بشكل حزم، وكل حزمة منها ذات مستويات طاقة ثانوية متقاربة جدا من بعضها مكونة

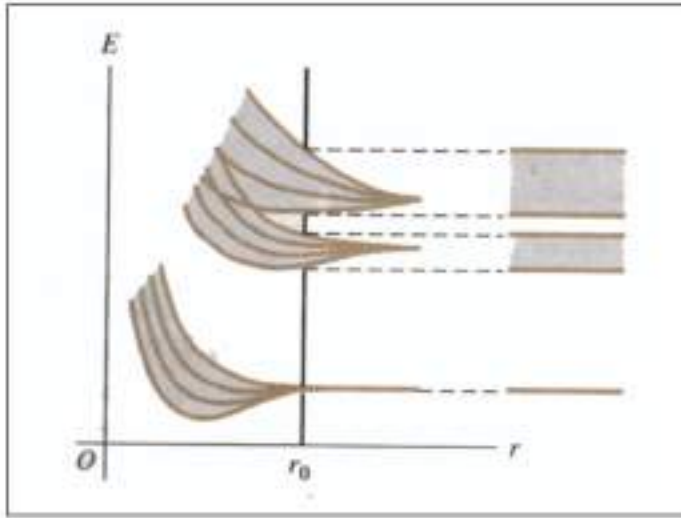

شكل (4) للاطلاع يوضح حزم الطاقة

ما يسمى **حزم الطاقة Energy Bands**.

هناك نوعان من حزم الطاقة يحددان الخواص الالكترونية للمادة هما: لاحظ الشكل (5).

● **الحزمة الأولى** تسمى **حزمة التكافؤ Valence Band**

تحتوي مستويات طاقة مسموح بها طاقتها واطنة، وتكون مملوءة كليا أو جزئيا بالإلكترونات ولا يمكن أن تكون خالية من الإلكترونات. وإلكتروناتها تسمى **بالكترونات التكافؤ**، فلا تتمكن إلكترونات التكافؤ من الحركة بين الذرات المتجاورة بسبب قربها من النواة، فهي ترتبط بالنواة بقوى كبيرة نسبيا.

● **الحزمة الثانية** تسمى **حزمة التوصيل Conduction Band**

تحتوي مستويات طاقة مسموحاً بها ذات طاقة عالية، أعلى من مستويات الطاقة المسموح بها في حزمة التكافؤ، وإلكتروناتها تسمى **بالكترونات التوصيل**، تتمكن إلكترونات التوصيل من الانتقال بسهولة لتشارك في عملية التوصيل الكهربائي.

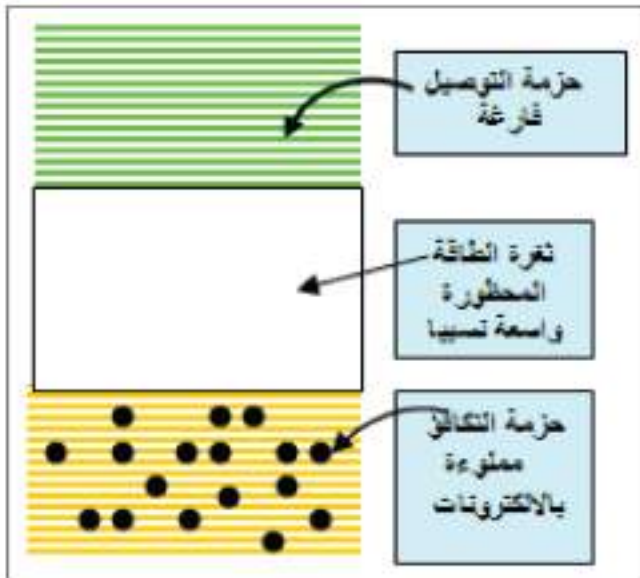

شكل (5) يبين حزم الطاقة

## ● ثغرة الطاقة المحظورة (Forbidden Energy Gap)

لاحتوي ثغرة الطاقة المحظورة مستويات طاقة مسموحاً بها (ولا تسمح للإلكترونات أن تشغلها). وكل إلكترون لكي ينتقل من حزمة التكافؤ إلى حزمة التوصيل عبر ثغرة الطاقة المحظورة يتطلب أن يكتسب طاقة كافية من مصدر خارجي (بشكل طاقة حرارية أو طاقة ضوئية أو بتأثير مجال كهربائي)، مقدارها لا يقل عن مقدار ثغرة الطاقة المحظورة.

### لعلك تسأل بماذا تتصف حزم الطاقة في المواد العازلة والموصلة وشبه الموصلة؟

للإجابة عن هذا السؤال لاحظ الشكل (6) الذي يوضح مخططاً أنموذجياً لحزم الطاقة في المواد العازلة والموصلة وشبه الموصلة ويتضح من الشكل (6) ما يأتي.

#### a- حزم الطاقة في المواد الموصلة (المعادن مثلاً):

1. تتداخل حزمة التكافؤ مع حزمة التوصيل.
2. تنعدم ثغرة الطاقة المحظورة بين حزمتي التكافؤ والتوصيل.

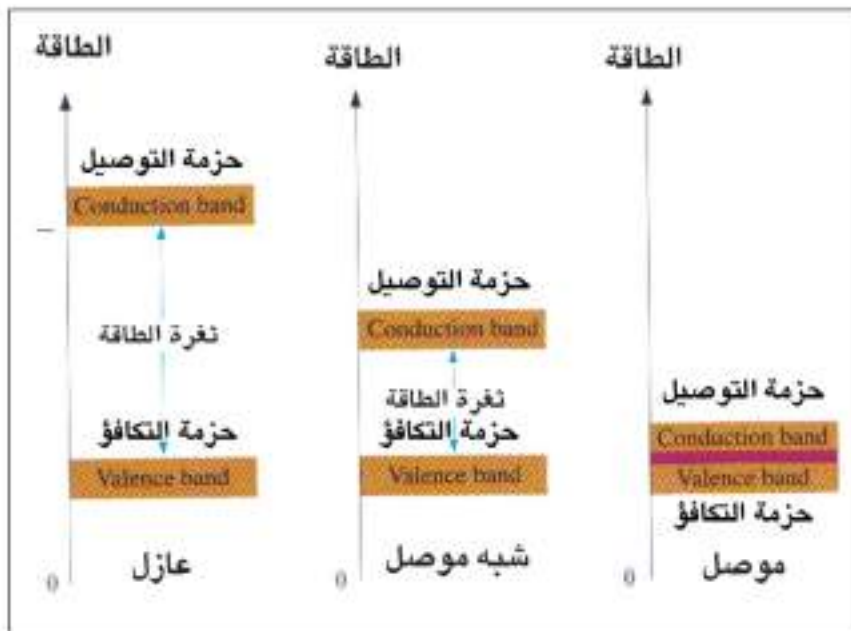

شكل (6)

ونتيجة لذلك تكون إلكترونات التكافؤ طليقة في حركتها خلال المادة الموصلة ولهذا السبب تمتلك المعادن قابلية توصيل كهربائية عالية.

3- تقل قابلية التوصيل الكهربائي في المعادن بارتفاع درجة حرارتها نتيجة لإزدياد مقاومتها الكهربائية (وذلك لإزدياد المعدل الزمني للطاقة الاهتزازية للذرات أو الجزيئات).

#### b- حزم الطاقة في المواد العازلة: لاحظ الشكل (6)

1. حزمة التكافؤ مملوءة بالإلكترونات التكافؤ.
2. حزمة التوصيل تكون خالية من الإلكترونات.
3. ثغرة الطاقة المحظورة تكون واسعة نسبياً

يتوضح من ذلك أن المادة العازلة لا تمتلك قابلية توصيل كهربائية، وسبب ذلك كون ثغرة الطاقة المحظورة في المادة العازلة واسعة نسبياً (مقدارها حوالي 5eV) أو أكثر من ذلك، لذا فإن إلكترونات حزمة التكافؤ لا تتمكن عبور ثغرة الطاقة المحظورة والانتقال إلى حزمة التوصيل عندما تكون الطاقة المجهزة أقل من ثغرة الطاقة المحظورة، وبالنتيجة تبقى حزمة التكافؤ مملوءة بالإلكترونات التكافؤ، في حين حزمة التوصيل خالية من الإلكترونات. ومن الجدير بالذكر أن تأثير تسليط مجال كهربائي كبير المقدار على المادة العازلة أو تعرّضها لتأثير حراري كبير قد يؤدي ذلك إلى انهيار العازل فينسب تيار قليل جداً خلال العازل.

### C- حزم الطاقة في أشباه الموصلات: لاحظ الشكل (6)

- عند درجات حرارية منخفضة جداً (عند درجة الصفر كلفن 0K) وفي انعدام الضوء، تسلك مادة شبه الموصل النقية سلوك المادة العازلة، لذا (عند هذه الظروف) فإن:
1. حزمة التكافؤ تكون مملوءة بالكترونات التكافؤ.
  2. حزمة التوصيل خالية من الالكترونات.
  3. ثغرة الطاقة المحظورة ضيقة نسبة للمواد العازلة.

## Intrinsic Semiconductors أشباه الموصلات النقية

5-7



شكل (7)

يُعد الجرمانيوم (Ge) والسليكون (Si) من أهم أشباه الموصلات الأكثر استعمالاً في التطبيقات الالكترونية. إذ تحتوي كل ذرة منهما على أربعة الكترونات تكافؤ، لذا فإن كل ذرة سليكون (Si) تتحد بوساطة الكترونات التكافؤ الأربعة مع أربع ذرات مجاورة لها من السليكون، لاحظ الشكل (7) وبهذا تنشأ ثمانية الكترونات تكافؤ، يكون كل زوج منها أصرة تساهمية تربط كل ذرتين متجاورتين في بلورة السليكون وتجعل البلورة في حالة استقرار كيميائي.

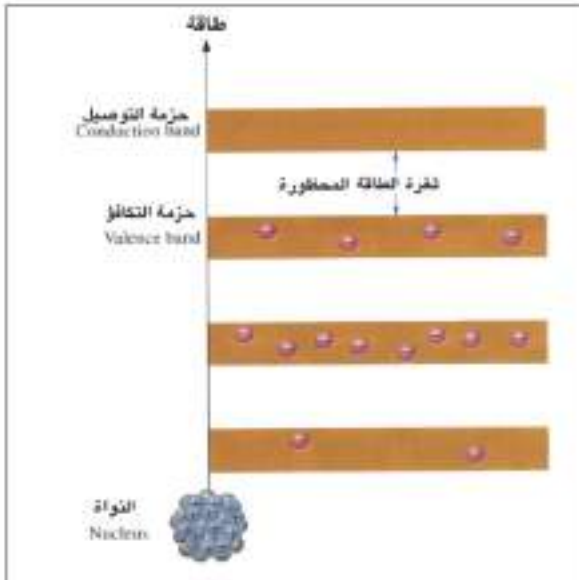

شكل (8) حزم الطاقة للسليكون النقي عند 0k

الشكل (8) يبين حزم الطاقة لذرات السليكون النقي عند درجة حرارة الصفر كلفن (0K)

كيف بإمكاننا جعل شبه الموصل النقي (السليكون مثلاً) يمتلك قابلية توصيل كهربائي بوساطة التأثير الحراري؟

للإجابة عن ذلك نجد أنه عند ارتفاع درجة حرارة شبه الموصل النقي إلى درجة حرارة الغرفة (300K)، تكتسب الكترونات التكافؤ طاقة كافية لكسر بعض الأواصر التساهمية

(مصدرها طاقة حرارية) تمكنها من الانتقال من حزمة التكافؤ إلى حزمة التوصيل عبر ثغرة الطاقة المحظورة، وعندئذ تكون هذه الكترونات حرة في حركتها خلال حزمة التوصيل. لاحظ الشكل (9).

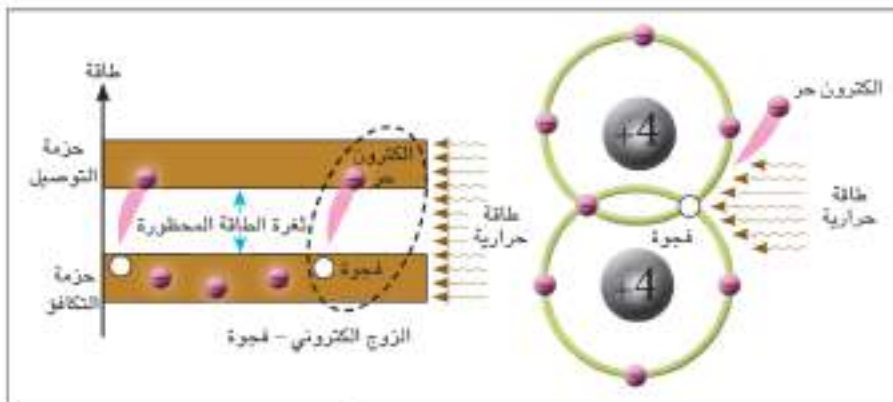

شكل (9)

بانتقال هذه الالكترونات يحصل شيء مهم، إذ يترك كل الكترون حيزاً فارغاً في حزمة التكافؤ في الموقع الذي انتقل منه يسمى هذا الموقع الخالي من الالكترونات **بالفجوة (hole)** التي تعمل عمل الشحنة الموجبة، وعند هذه الظروف تتولد الكترونات حرة في حزمة التوصيل واعداد مساوية لها من الفجوات في حزمة التكافؤ وبهذه العملية يتولد ما يسمى بالزوج **(الكترون- فجوة) electron-hole pair**.

تستمر عملية توليد الأزواج (الكترون-فجوة) مع استمرار التأثير الحراري، فيزداد بذلك المعدل الزمني لتوليد الأزواج (الكترون- فجوة) بارتفاع درجة حرارة مادة شبه الموصل النقية. إذ يزداد عدد الالكترونات الحرة المنتقلة من حزمة التكافؤ الى حزمة التوصيل ويزداد نتيجة لذلك عدد الفجوات الموجبة، ماذا يعني ذلك؟ يعني حصول نقصان في المقاومة النوعية لمادة شبه الموصل بارتفاع درجة حرارته.

**يعتمد المعدل الزمني لتوليد الأزواج (الكترون- فجوة) في شبه الموصل النقي على:**  
**(1) درجة حرارة شبه الموصل وعلى (2) نوع مادة شبه الموصل.**

يقبل مقدار ثغرة الطاقة المحظورة في السليكون النقي بارتفاع درجة حرارته فوق الصفر كلفن حتى درجة حرارة الغرفة (300K) فيكون مقدارها عند تلك الدرجة (1.1eV للسليكون النقي) و(0.72eV للجرمانيوم النقي).

من الجدير بالذكر أنه في شبه الموصل النقي وعند درجة حرارة الغرفة (300K): يكون تركيز الفجوات الموجبة المتولدة في حزمة التكافؤ مساوياً لتركيز الالكترونات الحرة في حزمة التوصيل.

### تيار الالكترونات والفجوات:

الشكل (10) يوضح تأثير تسليط مجال كهربائي مناسب بين جانبي بلورة شبه موصل نقي مثل السليكون وعند درجة حرارة الغرفة، (300K)، بعد ملاحظتك الشكل (10) أجب عن الاسئلة الآتية:  
 - هل ينساب تيار كهربائي خلال المادة شبه الموصل النقية (Si)؟

- في حالة إجابتك بنعم، ما نوع هذا التيار؟

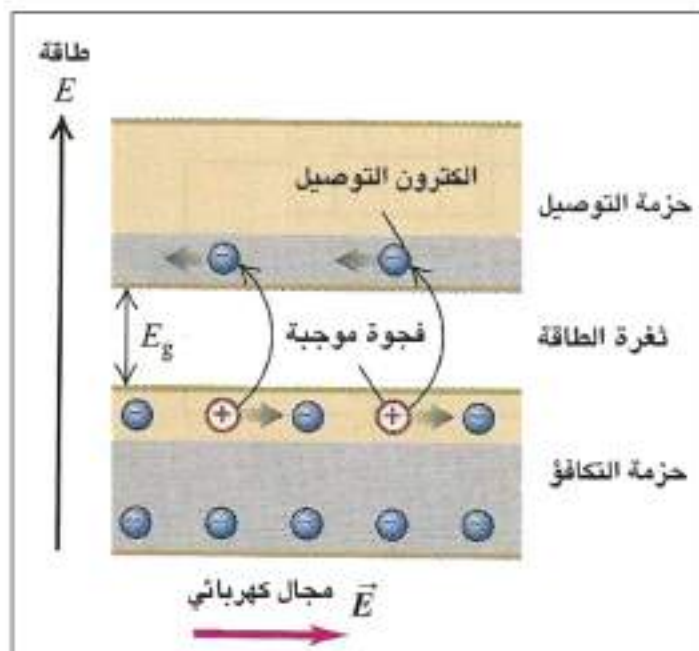

شكل (10)

عند تسليط مجال كهربائي بين جانبي بلورة السليكون النقية عند درجة حرارة الغرفة تنجذب الالكترونات الحرة بسهولة نحو الطرف الموجب. ونتيجة حركة الالكترونات الحرة هذه خلال مادة شبه الموصل النقية ينشأ تيار يسمى **تيار الالكترونات**.

ويتولد نوعاً آخر من التيار في حزمة التكافؤ، يسمى **تيار الفجوات**، ويكون اتجاه حركة الفجوات الموجبة داخل البلورة باتجاه المجال الكهربائي المسلط، في حين تتحرك

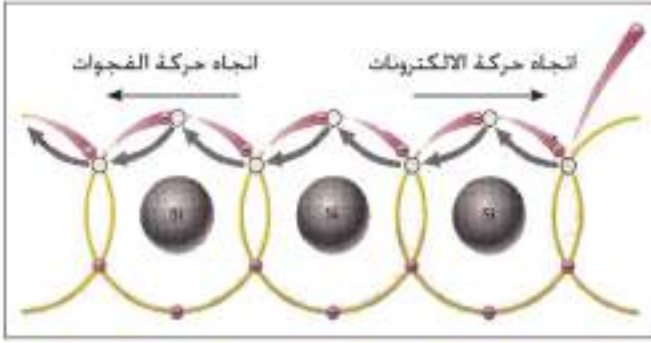

شكل (11)

الالكترونات باتجاه معاكس لاتجاه المجال الكهربائي المسلط، وهذا يعني أن الفجوات تتحرك باتجاه معاكس لاتجاه حركة الالكترونات، لاحظ الشكل (11).

والتيار الكلي المنساب خلال شبه الموصل النقي هو التيار الناتج من مجموع تيار الالكترونات وتيار الفجوات. وتسمى كل من

الالكترونات والفجوات **حوامل الشحنة Charge Carriers**.

لعلك تتساءل، ما الذي يحدد إشغال الالكترونات مستوي معين من مستويات الطاقة المسموح بها للالكترونات؟

ان اشغال الالكترونات بمستوي طاقة مسموح بها يقارن نسبة الى مستوى طاقة معين يسمى **مستوى فيرمي**

(Fermi level) اذ يعد أعلى مستوى طاقة مسموح به يمكن ان يشغله الالكترون عند حرارة الصفر المطلق (0K).

وفي الموصلات وعند درجة حرارة الصفر كلفن يقع مستوى فيرمي فوق المنطقة المملوءة بالالكترونات من

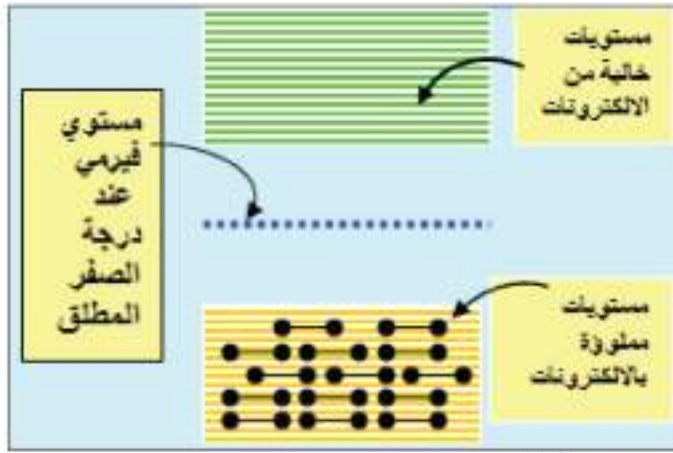

شكل (12) يوضح موقع مستوى فيرمي لشبه الموصل النقي

حزمة التوصيل ومستوى الطاقة التي تشغله هذه الالكترونات يكون تحت مستوى فيرمي.

أما بالنسبة لاشباه الموصلات النقية يقع مستوى فيرمي في منتصف ثغرة الطاقة المحظورة بين حزمة التوصيل وحزمة التكافؤ لاحظ الشكل (12).

عند تطعيم شبه الموصل النقي باضافة شوائب عندها ينزاح موقع مستوى فيرمي نحو الاسفل أو نحو الاعلى، وتتحدد تلك الازاحة على وفق نوع الشائبة المضافة. (سنتطرق لذلك لاحقاً).

## 6-7 أشباه الموصلات الهُطَعة (الهشوبة او غير النقية) Extrinsic Semiconductors

إذا كان التأثير الحراري في شبه الموصل النقي يعمل على زيادة قابليته في التوصيل الكهربائي، لماذا نلجأ الى عملية اخرى وذلك بتطعيمه بشوائب خماسية التكافؤ أو ثلاثية التكافؤ؟

للإجابة على هذا السؤال وذلك لعدم إمكانية السيطرة على قابلية التوصيل الكهربائي لمادة شبه الموصل النقية بطريقة التأثير الحراري، لذا يتطلب عملياً ايجاد طريقة أفضل للتحكم في توصيلته الكهربائي من خلال إضافة ذرات عناصر خماسية التكافؤ أو ثلاثية التكافؤ تسمى **الشوائب (impurities)**، بعناية وبمعدل مسيطر عليه (بنسبة واحد لكل  $10^8$  تقريباً) وبدرجة حرارة الغرفة وبنسب قليلة ومحددة في بلورة شبه موصل نقيه، تسمى هذه العملية **بالتطعيم (Doping)**

وعليه فإنه بعملية التطعيم يكون بالإمكان السيطرة على قابلية التوصيل الكهربائي في شبه الموصل وزيادتها بنسبة كبيرة نتيجة لإزدياد حاملات الشحنة (الالكترونات والفجوات) بالبلورة مقارنة مع ما يحصل في التأثير الحراري.

## شبه الموصل نوع N (N-type):



شكل (13) بلورة شبه موصل نوع (N)

للحصول على بلورة شبه موصل نوع N يتطلب تطعيم بلورة شبه موصل نقية (سليكون أو جرمانيوم) بشوائب ذراتها **خماسية التكافؤ** (انتيمون Sb مثلاً) بعناية وبمعدل مسيطر عليه وبدرجة حرارة الغرفة، ونتيجة لذلك فإن كل ذرة شائبة تزيح ذرة سليكون من التركيب البلوري وترتبط مع أربع ذرات سليكون مجاورة لها. وتتم عملية الارتباط هذه بوساطة أربعة من الكترونات التكافؤ الخمسة للذرة الشائبة أما الكترن التكافؤ الخامس للذرة خماسية التكافؤ فيترك حراً في الهيكل البلوري. لاحظ الشكل (13).

وتسهم الكترونات الحرة في عملية التوصيل الكهربائي لمادة شبه الموصل المطعمة ويدعى هذا النوع من الشائبة خماسية التكافؤ، **بالذرة المانحة Donor atom**، التي تصير أيوناً موجباً يرتبط مع الهيكل البلوري ارتباطاً وثيقاً ولا يُعد عندئذ من حاملات الشحنة لأنه لا يشارك في عملية التوصيل الكهربائي لشبه الموصل المطعم.

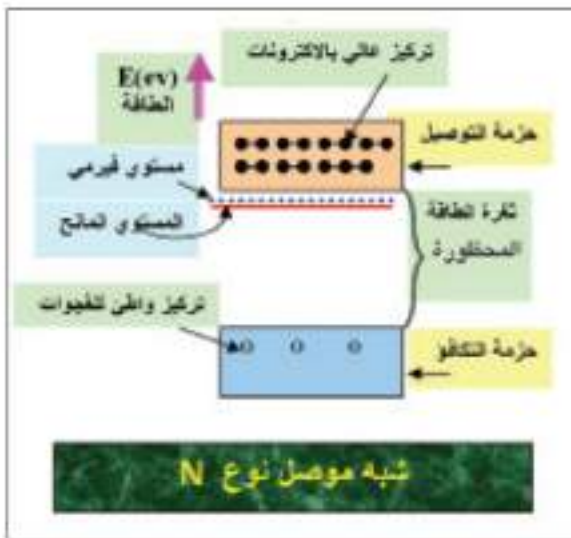

شكل (14)

إن الذرات المانحة هذه تتسبب في ازدياد تركيز الكترونات الحرة في حزمة التوصيل، وتقلل من تركيز الفجوات الموجبة في حزمة التكافؤ (المتولدة أصلاً بالتأثير الحراري) لذا فإن الذرات المانحة تضيف مستوى طاقة جديد يسمى **المستوى المانح (donor level)** يقع ضمن ثغرة الطاقة المحظورة وتحت حزمة التوصيل مباشرة، لاحظ الشكل (14).

والمستوى المانح تشغله الكترونات التي حررتها الذرات المانحة ويمنح الكترونات إلى حزمة التوصيل.

ونتيجة لذلك يرتفع **مستوى فيرمي** ويقترّب من حزمة

التوصيل.

- من الجدير بالذكر أن الكترونات التي تحررها الشوائب خماسية التكافؤ لا تترك فجوات في حزمة التكافؤ عند انتقالها إلى حزمة التوصيل، (كما حصل ذلك بالتأثير الحراري)، ولهذا السبب يكون تركيز الكترونات في حزمة التوصيل أكبر من تركيز الفجوات في حزمة التكافؤ لذا تسمى الكترونات بحاملات الشحنة الرئيسية (أو الحاملات الأغلبية) Majority Carriers لأنها تولدت من عمليتي التطعيم والتأثير الحراري. أما الفجوات الموجبة فتسمى بحاملات الشحنة الثانوية (أو الحاملات الاقلية) Minority Carriers لأنها تولدت فقط نتيجة التأثير الحراري.

وبالنتيجة نحصل على بلورة شبه موصل من النوع N .



ولكن لماذا تسمى بلورة شبه الموصل بعد تطعيمها بشوائب خماسية التكافؤ بشبه الموصل نوع N وأحياناً بالبلورة السالبة؟ وهل أن شحنة هذه البلورة سالبة؟

أن سبب تسميتها بالنوع N لأن الحاملات الاغلبية للشحنة هي الالكترونات والحاملات الاقلية للشحنة هي الفجوات الموجبة.

ومن المهم أن تعرف أن صافي الشحنة الكلية للبلورة نوع N يساوي صفراً، أي متعادلة كهربائياً. وذلك لأنها تمتلك عدداً من الشحنات السالبة مساوياً لعدد الشحنات الموجبة.

### شبه الموصل نوع P (P-type):

للحصول على بلورة شبه موصل نوع P يتطلب تطعيم بلورة شبه موصل نقية (سليكون أو جرمانيوم) بذرات شوائب ثلاثية التكافؤ (البورون B مثلاً) بعناية وبمعدل مسيطر عليه، ودرجة حرارة الغرفة، ونتيجة لذلك فإن كل ذرة شائبة تزيح ذرة سليكون من التركيب البلوري وترتبط مع ثلاث ذرات سليكون مجاورة لها.

ولكن الشائبة ثلاثية التكافؤ تترك أصرة تساهمية تفتقر الى الكترون واحد، لاحظ الشكل (15) ونتيجة لذلك تتولد فجوة في بلورة السليكون المطعمة بشوائب ثلاثية التكافؤ، وكل ذرة شائبة ثلاثية التكافؤ تقبل الكترونات من الكترونات التكافؤ لكي ترتبط بأربعة اواصر تساهمية مع أربع ذرات سليكون، ولهذا السبب فإن الشائبة ثلاثية التكافؤ، تسمى بالذرة القابلة Acceptor atom ومن أمثلة الشوائب ثلاثية التكافؤ (البورون، الالمنيوم، الانديوم).

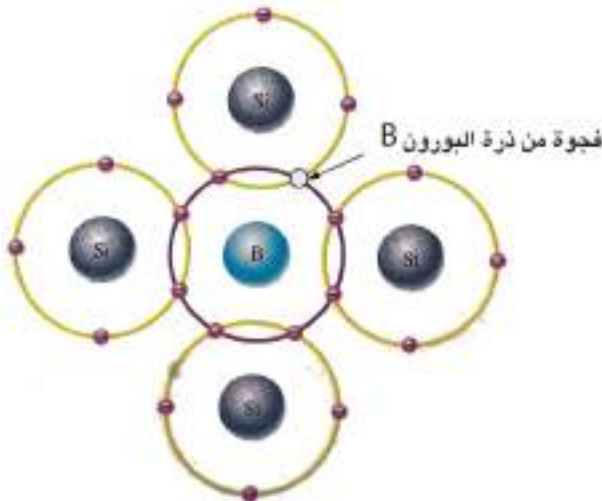

شكل (15) بلورة شبه موصل نوع (P)

وفي عملية تطعيم السليكون بشوائب ثلاثية التكافؤ (مثل البورون)، فالشائبة تصبح أيوناً سالباً، لأن ذرة البورون بعد قبولها الكتروناً من ذرة السليكون في الهيكل البلوري، تصبح أيوناً سالباً. والايون السالب لا يُعد من نواقل الشحنة لأنه يرتبط مع الهيكل البلوري ارتباطاً قوياً (باواصر تساهمية) ولا يشارك في عملية التوصيل الكهربائي لشبه الموصل المطعم.

إن الذرات القابلة هذه تضيف مستوى طاقة جديد يسمى المستوى القابل Acceptor level يقع ضمن ثغرة الطاقة المحظورة وفوق حزمة التكافؤ مباشرة، ونتيجة لذلك ينخفض مستوى فيرمي، ويقترّب من حزمة التكافؤ. لاحظ الشكل (16).

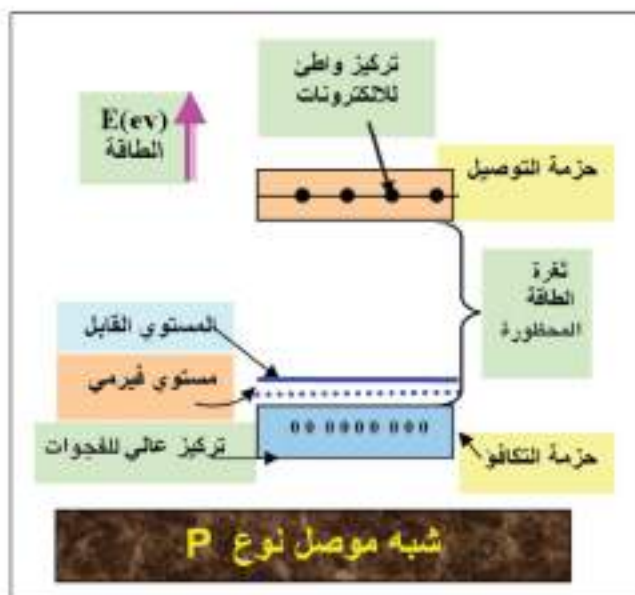

شكل (16)

ومن الجدير بالذكر أن الذرة الشائبة ثلاثية التكافؤ تتسبب في نشوء فجوة في حزمة التكافؤ عند قبولها الكترونا من الكترونات التكافؤ، (ولا يحصل انتقال الكترونات إضافية إلى حزمة التوصيل كما حصل في التأثير الحراري) ونتيجة لذلك يكون تركيز الفجوات في حزمة التكافؤ أكبر من تركيز الالكترونات في حزمة التوصيل لذا تسمى الفجوات في حزمة التكافؤ **بالنواقل الرئيسية (أو الحاملات الاغلبية) للشحنة Majority Carriers** والالكترونات في حزمة التوصيل تسمى **بالحاملات الثانوية للشحنة (أو الحاملات الأقلية) Minority Carriers** وبالنتيجة نحصل على بلورة شبه موصل من النوع P.

ولكن لماذا تسمى بلورة شبه الموصل بعد تطعيمها بشوائب ثلاثية التكافؤ (مثل البورون) بشبه الموصل نوع P أحياناً بالبلورة من النوع الموجب؟ وهل ان شحنة هذه البلورة موجبة؟  
أن سبب تسميتها بالنوع الموجب او النوع P لأن **الحاملات الأغلبية للشحنة هي الفجوات الموجبة في حزمة**

**التكافؤ والحاملات الاقلية للشحنة هي الالكترونات** في حزمة التوصيل. أن صافي الشحنة الكلية للبلورة نوع P تساوي صفراً، أي متعادلة كهربائياً، وذلك لأنها تمتلك عدداً من الشحنات السالبة (الالكترونات الحرة في حزمة التوصيل والأيونات السالبة للشوائب ثلاثية التكافؤ) مساوياً لعدد الشحنات الموجبة (الفجوات في حزمة التكافؤ).

#### تذكر

مقدار ثغرة الطاقة المحظورة لشبه الموصل النقي:  
- عند درجة الصفر المطلق  
(1.2eV) للسليكون و(0.78eV) للجرمانيوم.  
- عند درجة حرارة المختبر (300K)  
(1.1eV) للسليكون و(0.72eV) للجرمانيوم.

## الثاني PN (PN diode)

7-7



شكل (17)

نحتاج في بعض الدوائر الكهربائية والالكترونية الى وسيلة تتحكم باتجاه التيار أو لتغيير أو تحسين أشكال الاشارات الخارجة ولاجل ذلك يستعمل الثنائي البلوري pn، الشكل (17) يبين أشكالاً مختلفة من الثنائيات البلورية المستعملة في الاجهزة الالكترونية. ويحصل على الثنائي البلوري pn، بان تأخذ بلورة شبه موصل نقيه (سليكون أو جرمانيوم)، تطعم بنوعين من الشوائب أحدهما ثلاثية التكافؤ (البورون مثلاً) فنحصل على منطقة شبه موصل نوع p والشوائب الأخرى خماسية التكافؤ (الانتيمون) فنحصل

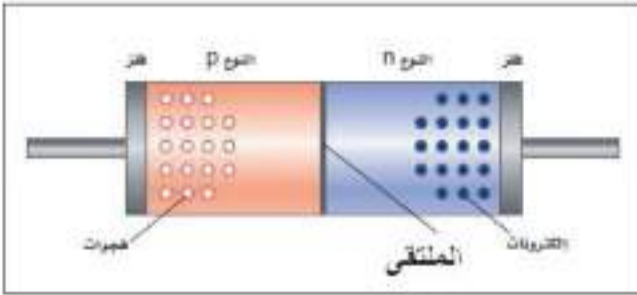

شكل (18) ثنائي البلوري pn

على منطقة شبه موصلة من النوع N وتطلى منطقة الاتصال بمادة فلزية بحيث يمكن وصل الأسلاك الموصلة بها عند ربط الثنائي البلوري (pn) بالدائرة الخارجية، لاحظ الشكل (18)، ويطلق على السطح الفاصل بين المنطقتين **الملتقى junction**.

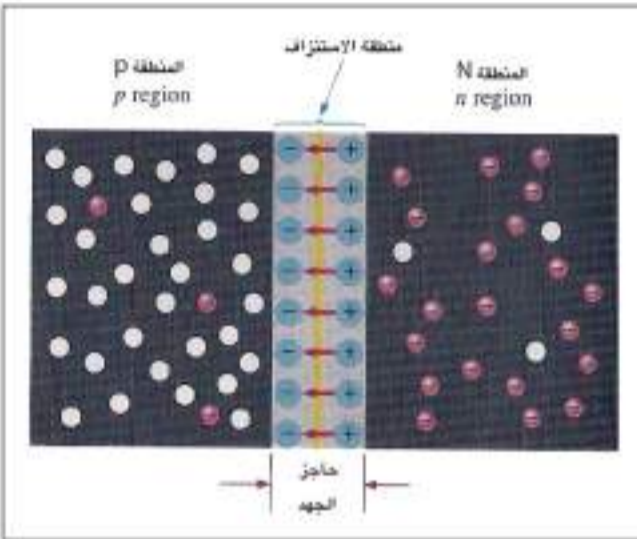

شكل (19)

وقد عرفنا أن حوامل الشحنة الأغلبية في المادة نوع N هي الإلكترونات وحوامل الشحنة الأقلية في المادة نوع N هي الفجوات الموجبة.

ومن ملاحظتنا للشكل (19) نجد أن الإلكترونات الحرة في المنطقة N القريبة من الملتقى PN تنتشر (تنضج) إلى المنطقة مولدة ايونات موجبة في المنطقة N وانتقال فجوات من المنطقة P إلى المنطقة N عبر الملتقى مولدة ايونات سالبة في المنطقة P، وعندئذ تلتحم الإلكترونات مع الفجوات القريبة من الملتقى.

ونتيجة لهذه العملية تنشأ منطقة رقيقة على جانبي الملتقى تحتوي أيونات موجبة في المنطقة N وايونات سالبة في المنطقة P وتكون خالية من حاملات الشحنة تسمى **منطقة الاستنزاف Depletion region**. يتوقف انتشار الإلكترونات عبر الملتقى PN عندما تحصل حالة التوازن.

ما تفسير حصول ذلك؟

أن استمرار انتشار الإلكترونات عبر الملتقى PN يولد أيونات موجبة أكثر وأيونات سالبة أكثر على جانبي الملتقى PN في منطقة الاستنزاف فيتولد نتيجة لذلك مجال كهربائي (يمثل بأسهم حمراء اللون) في الشكل (19)، يعمل فرق الجهد الكهربائي الناتج عن هذا المجال على منع عبور الكثرونات إضافية عبر الملتقى PN فتتوقف عندئذ عملية انتشار الإلكترونات، يسمى **بحاجز الجهد (Potential barrier)**.

يعتمد مقدار حاجز الجهد في الثنائي PN على نوع مادة شبه الموصل المستعملة ونسبة الشوائب المطعمة بها ودرجة حرارة المادة.

ومقدار حاجز الجهد في الثنائي PN عند درجة حرارة الغرفة (300K) يساوي (0.7V) للمصنوع من السليكون و (0.3V) المصنوع من الجرمانيوم.

## فولطية الانحياز للثنائي PN

8-7

لقد عرفنا سابقاً أن انتشار الإلكترونات عبر الملتقى PN يتوقف عند حصول حالة التوازن، لذا يتطلب تسليط فرق جهد كهربائي مستمر يسمى **فولطية الانحياز (Biasing potential)** لتوافر ظروف عملية مناسبة للجهاز الإلكتروني المستعمل. توجد طريقتان لانحياز الملتقى PN، وهما طريقة الانحياز الامامي وطريقة الانحياز العكسي.

## a- طريقة الانحياز الامامي Forward Bias method:

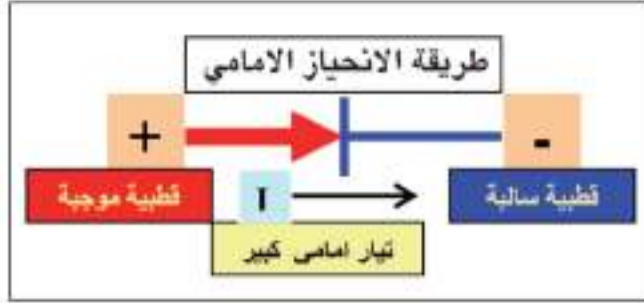

شكل (20)

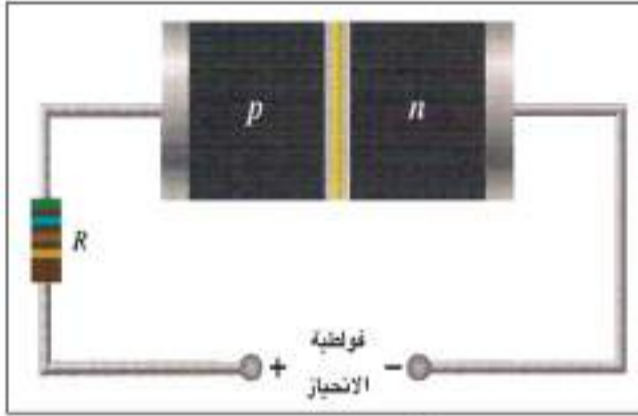

شكل (21) الانحياز الامامي

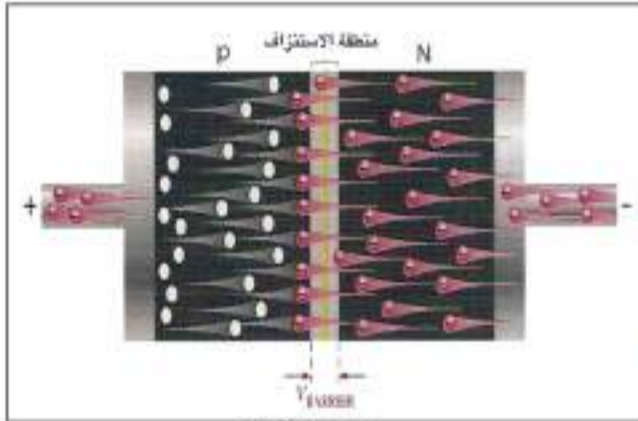

شكل (22)

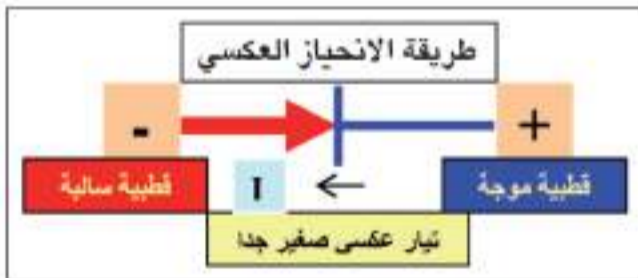

شكل (23)

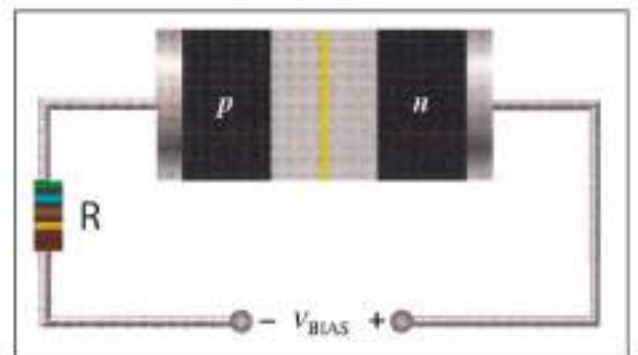

شكل (24) الانحياز العكسي

يربط طرفا الثنائي PN بين قطبي بطارية (بوساطة اسلاك توصيل ومقاومة R) لتحديد مقدار التيار المناسب خلال الثنائي ولتجنب تلف الثنائي، لاحظ الشكلين (20) و (21) في هذه الطريقة يربط القطب الموجب للبطارية مع المنطقة P للثنائي والقطب السالب للبطارية يربط مع المنطقة N للثنائي، ويجب أن يكون فرق الجهد المسلط على طرفي الثنائي أكبر من فرق جهد الحاجز للملتقى PN .

ماذا يحصل للثنائي PN عندما يكون محيزاً أمامياً؟

تتنافر الالكترونات الحرة في المنطقة N (وهي الحاملات الاغلبية للشحنة في المنطقة N) مع القطب السالب للبطارية مندفعة نحو الملتقى pn، مكتسبة طاقة من البطارية تمكنها من التغلب على حاجز الجهد الكهربائي وتعبّر الملتقى pn الى المنطقة P، وفي الوقت نفسه تتنافر الفجوات في المنطقة P (وهي الحاملات الاغلبية للشحنة في المنطقة P) مع القطب الموجب للبطارية نحو الملتقى pn، مكتسبة طاقة من البطارية تمكنها من التغلب على حاجز الجهد وتعبّر الملتقى pn الى المنطقة N، وبذلك تضيق منطقة الاستنزاف ويقل حاجز الجهد للملتقى pn. لاحظ الشكل (22). لأن اتجاه المجال الكهربائي المسلط على الثنائي يكون معاكساً لاتجاه المجال الكهربائي لحاجز الجهد وأكبر منه، وتقل بذلك مقاومة الملتقى، ولهذه الأسباب ينساب تيار كبير خلال الملتقى pn يسمى بالتيار الأمامي.

## b- طريقة الانحياز العكسي Reverse Bias method:

يربط طرفا الثنائي pn بين قطبي بطارية (بوساطة اسلاك توصيل ومقاومة R)، لاحظ الشكلين (23) و (24) في هذه الطريقة يربط القطب السالب للبطارية مع المنطقة P للثنائي والقطب الموجب للبطارية يربط مع المنطقة N للثنائي، ماذا يحصل للثنائي pn عندما يكون محيزاً عكسياً؟

تنجذب الالكترونات الحرة في المنطقة N نحو القطب الموجب للبطارية مبتعدة عن الملتقى pn، وفي الوقت نفسه تنجذب الفجوات

في المنطقة P نحو القطب السالب للبطارية مبتعدة عن الملتقى،  $pn$  لاحظ الشكل (25).

وبذلك تتسع منطقة الاستنزاف ويزداد حاجز الجهد للملتقى  $pn$  لأن اتجاه المجال الكهربائي المسلط على الثنائي يكون باتجاه المجال الكهربائي لحاجز الجهد للملتقى  $pn$ ، فتزداد بذلك مقاومة الثنائي.

ولهذه الأسباب ينساب تيار صغير جدا (يمكن ان يهمل) خلال الملتقى للثنائي،  $pn$  يسمى بالتيار العكسي.

يرمز للثنائي  $pn$  بالرمز الموضح في الشكل (26)

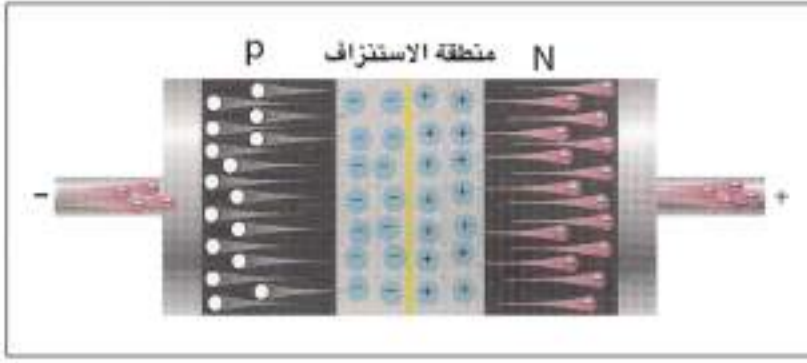

شكل (25)

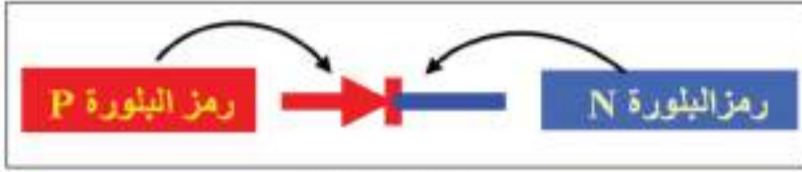

شكل (26)

الشكل (27) يوضح مخطط للدائرة الكهربائية المستعمل فيها رمز الثنائي  $pn$  بطريقتين.

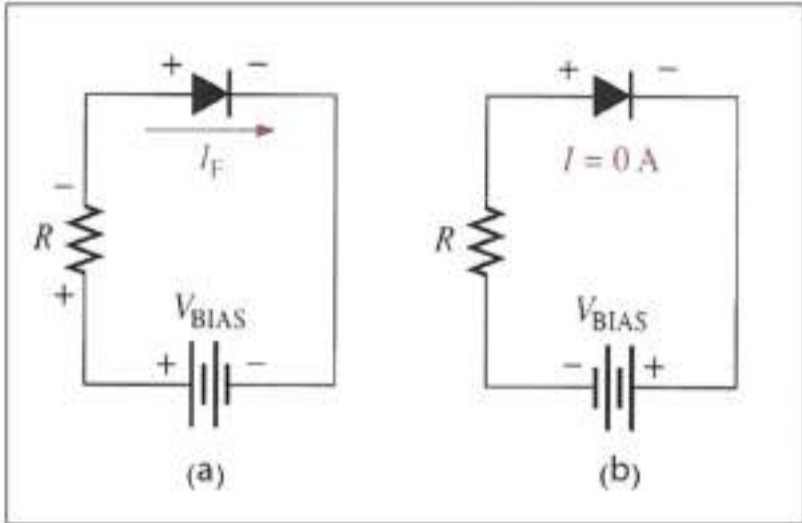

شكل (27)

الشكل (27-a) يوضح رسم مخطط لدائرة كهربائية فيها ثنائي  $pn$  مربوط بطريقة انحياز أمامي (لاحظ انسياب تيار في الدائرة).

الشكل (27-b) يوضح رسم مخطط لدائرة كهربائية فيها ثنائي  $pn$  مربوط بطريقة انحياز عكسي (لاحظ عدم انسياب تيار في الدائرة).

ويمكن تمثيل تغير مقدار التيار المناسب في الثنائي البلوري مع تغير مقدار الفولطية المسلطة على طرفي الثنائي في حالتي الانحياز الأمامي والانحياز العكسي. فعند زيادة مقدار فولطية الانحياز الأمامي يزداد مقدار التيار الأمامي، لاحظ الشكل (28)، وإذا عكسنا قطبية الفولطية المسلطة (فولطية الانحياز العكسي) يكون التيار المناسب عبر الثنائي البلوري مقارباً للصفر.

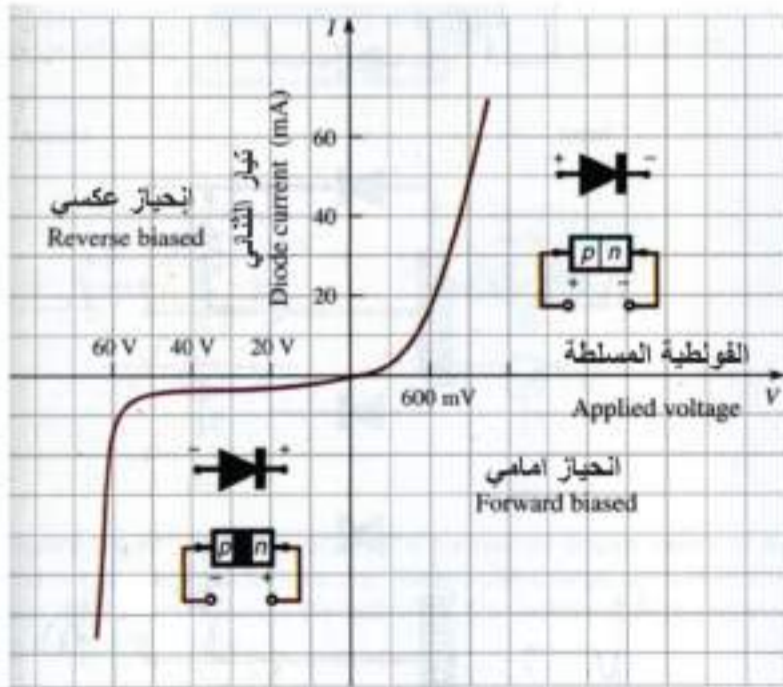

شكل (28) للاطلاع

أن منطقة الاستنزاف (بين المنطقة p والمنطقة N) في الثنائي البلوري pn تعد عازلا كهربائيا بين لוחي متسعة.

• فعند ربط الثنائي البلوري pn بطريقة الانحياز الأمامي، تضيق منطقة الاستنزاف، ويكون سمك العازل

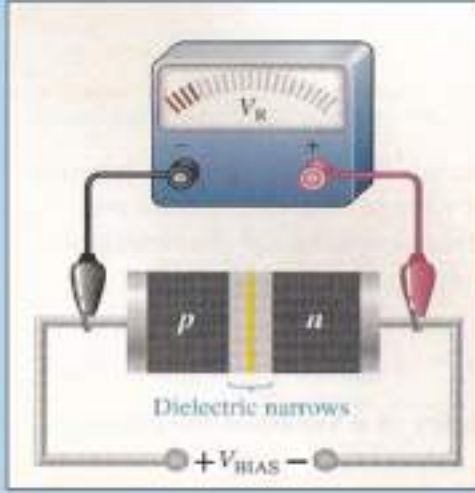

الكهربائي رقيقا وهذا يؤدي إلى زيادة مقدار سعة المتسعة بين المنطقتين نتيجة لنقصان البعد بين الصفيحتين على وفق العلاقة:

$$C = \epsilon_0 \frac{A}{d}$$

فتقل رادة السعة ويقل بذلك حاجز الجهد على جانبي الملتقى.

نلاحظ ذلك بربط فولطميتر بين طرفي الثنائي فيشير الى فرق جهد صغير عبر طرفي الثنائي المحيَّز أمامياً. لاحظ الشكل المجاور.

• وعند ربط الثنائي البلوري pn بطريقة الانحياز العكسي، تتسع منطقة الاستنزاف، ويكون العازل الكهربائي سميكاً وهذا يؤدي الى نقصان مقدار سعة المتسعة بين المنطقتين.

فتزداد رادة السعة ويزداد بذلك حاجز الجهد على جانبي الملتقى.

نلاحظ ذلك بربط فولطميتر بين طرفي الثنائي فيشير الى فرق جهد كبير عبر طرفي الثنائي المحيَّز عكسياً. لاحظ الشكل المجاور.

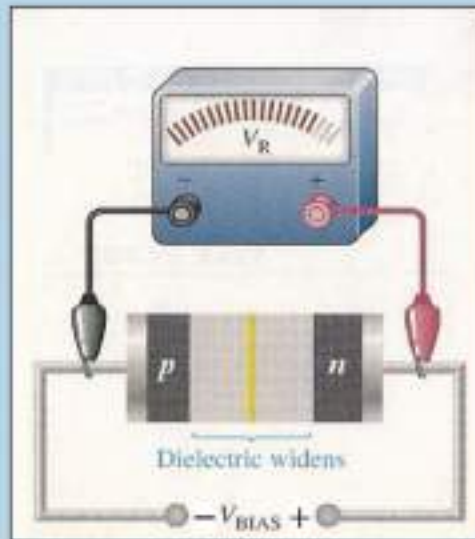

## بعض انواع الثنائيات

9-7

سبق أن عرفنا أن مصدر الطاقة اللازمة لتوليد الأزواج (الكترن-فجوة) في أشباه الموصلات هو طاقة حرارية، في أغلب الاحيان فإن تلك الطاقة هي التي تزودها حرارة الغرفة. ولكن هل بالامكان الإفادة من الطاقة الضوئية أو الأشعة الكهرومغناطيسية للاغراض نفسها؟ وهل يمكن استعمال الضوء للتحكم في قابلية التوصيل الكهربائي للمواد شبه الموصلة وللثنائي pn؟

أن الطاقة الضوئية (طاقة الفوتون) الساقطة على الثنائي pn يمكن تحويلها الى طاقة كهربائية، والثنائيات المستعملة لهذه الاغراض تكون بنوعين، الاول **الثنائي المتحسس للضوء** والثاني **ثنائي الخلية الضوئية أو الخلية الشمسية**.

## • الثنائي المتحسس للضوء:

يربط هذا الثنائي بطريقة الانحياز العكسي قبل تسليط الضوء عليه، لاحظ الشكل (29) لكي يكون التيار المناسب فيه ضعيفا جدا فيهمل (وهو تيار الالكترونات والفجوات المتولد بالتاثير الحراري) وهذا يعني أن التيار في دائرة هذا الثنائي يساوي صفرا في حالة عدم توافر تأثير ضوئي في الثنائي.

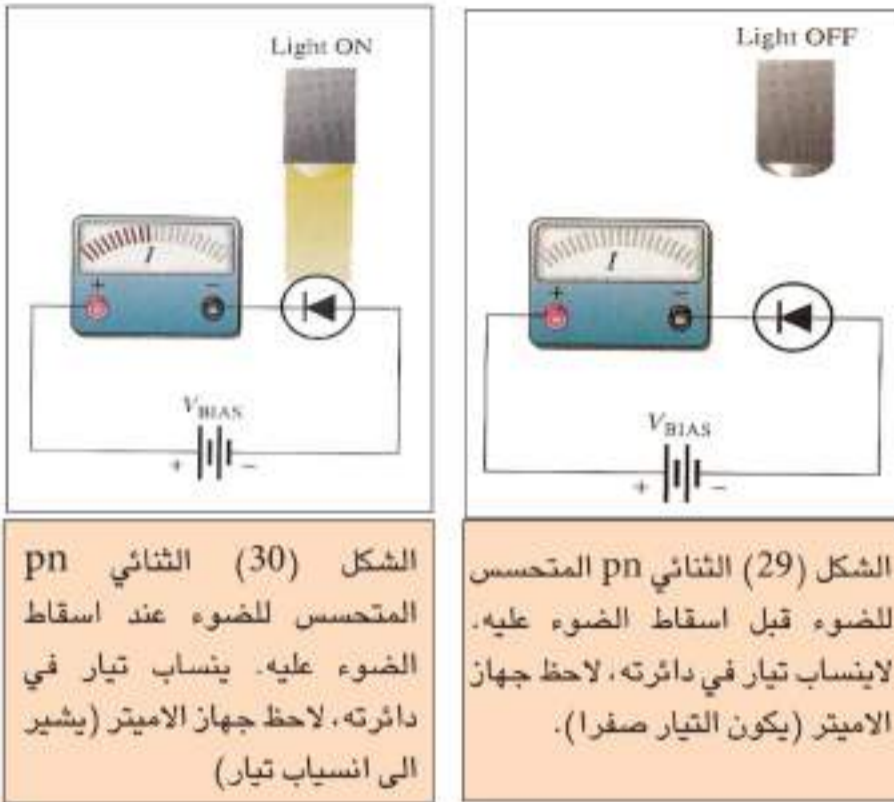

الشكل (30) الثنائي pn المتحسس للضوء عند اسقاط الضوء عليه. ينساب تيار في دأثرته، لاحظ جهاز الاميتر (يشير الى انسياب تيار)

الشكل (29) الثنائي pn المتحسس للضوء قبل اسقاط الضوء عليه. لا ينساب تيار في دأثرته، لاحظ جهاز الاميتر (يكون التيار صفرا).

يعمل هذا الثنائي على تحويل الطاقة الضوئية الى طاقة كهربائية، فعند تعرض الثنائي pn للضوء لاحظ الشكل (30).

تتولد حاملات جديدة للشحنة وبكمية تعتمد على شدة الضوء الساقط عليه، وقد وجد عمليا إن مقدار التيار في دائرة الثنائي المتحسس للضوء يتناسب طرديا مع شدة الضوء الساقط عليه.

من استعمالات الثنائي المتحسس للضوء استعماله في كاشفات الضوء وكمقياس لشدة الضوء.

## • ثنائي الخلية الضوئية photovoltaic diode أو الخلية الشمسية solar cell:

يعمل ثنائي الخلية الشمسية pn على تحويل الطاقة الضوئية إلى طاقة كهربائية.

يرمز له كما في الشكل (31)

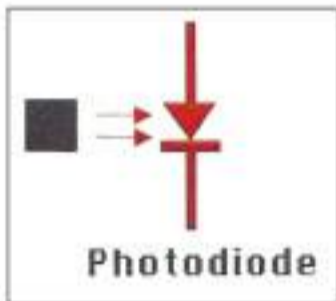

شكل (31) رمز الثنائي pn الخلية الشمسية.

إذ يربط هذا الثنائي بطريقة الانحياز العكسي قبل تسليط الضوء على منطقة الملتقى pn فالفوتون الذي يمتلك طاقة تساوي أو تزيد على (1.1ev) يتمكن من توليد زوج من الالكترون فجوة في السليكون والفوتون الذي تمتلك طاقة تساوي أو تزيد على 0.72 ev يتمكن من توليد زوج من الالكترون. فجوة في الجرمانيوم فيعمل هذا الثنائي على توليد قوة دافعة كهربائية بين طرفيه عند سقوط الضوء عليه، ومقدارها في الثنائي المصنوع من السليكون (0.5V) والمصنوع من الجرمانيوم (0.1V).

كما يستعمل هذا الثنائي كثيرا في الاقمار الصناعية كمصدر طاقة، فيمكن ربط هذه الخلايا على التوالي مع بعضها لزيادة جهدها، وتربط على التوازي مع بعضها لزيادة قدرتها.

## • الثنائي الباعث للضوء Light Emitting Diode وبيرون له (LED):

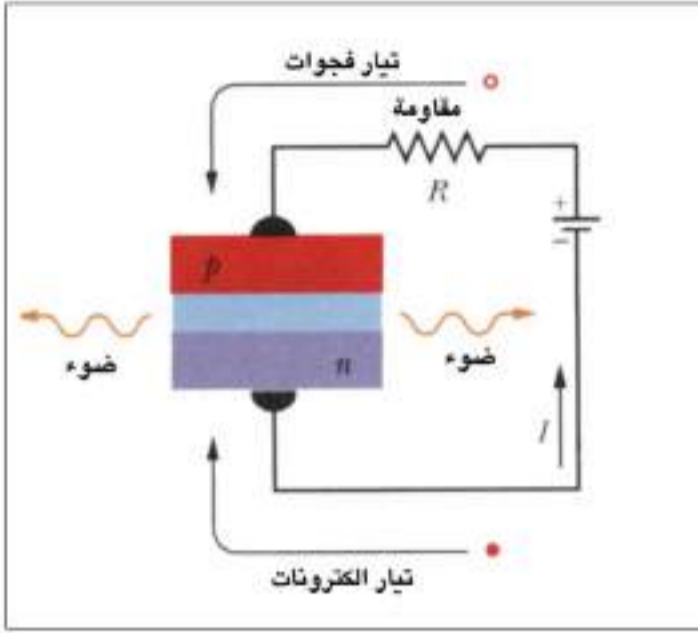

شكل (32)

يعمل هذا الثنائي على تحويل الطاقة الكهربائية الى طاقة ضوئية، إذ يربط بطريقة الانحياز الأمامي، لاحظ الشكل (32) وعند تسليط فرق جهد كهربائي خارجي بين طرفيه ينساب تيار في دائرته نتيجة حصول عملية إعادة الالتحام التي تحصل بين الالكترونات والفجوات فتتحرر طاقة نتيجة سقوط الالكترونات في الفجوات وهذه الطاقة تظهر بشكل حرارة داخل التركيب البلوري، وإذا كانت مادة الثنائي من زرنيخيد الكاليوم (GaAs) تكون الطاقة المتحررة نتيجة سقوط الالكترونات في الفجوات بشكل طاقة ضوئية.

وتبعث هذه الثنائيات الضوء بألوان مختلفة (أحمر ، أصفر ، أخضر) على وفق المادة المصنوع كل منها. وهناك ثنائيات أخرى تبعث أشعة تحت الحمراء.



شكل (33)

تزداد شدة الضوء المنبعث من الثنائي الباعث للضوء بازدياد مقدار التيار الأمامي للثنائي البلوري المناسب في دائرته. تستعمل الثنائيات الباعثة للضوء في الحاسبات والساعات الرقمية لإظهار الأرقام وتعتمد فكرة الشاشات الرقمية على تركيب مجموعة من الثنائيات على شكل مكون من سبع اضلاع، إذ يمكن اظهار الرقم المضيء من (0 - 9) بتوزيع التيار الكهربائي على الثنائي المستعمل لغرض معين، لاحظ الشكل (33).

## • الثنائي المعدل للتيار:

يعمل على تعديل التيار المتناوب الى تيار معدل باتجاه واحد، فعند ربط الثنائي بمصدر للفولطية المتناوبة، فإن أحد نصفي الموجة مثلاً (القطبية الموجبة) مثلاً تجعل انحيازه بالاتجاه الأمامي فيسمح للتيار أن ينساب في الدائرة. لاحظ الشكل (34).

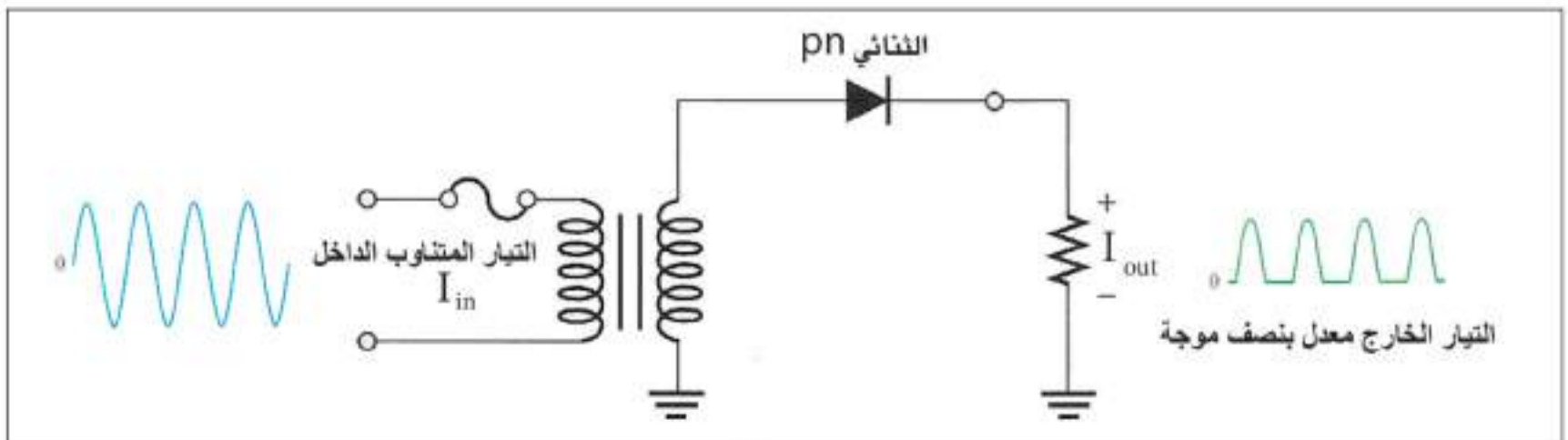

شكل (34)



أما النصف الثاني للموجة فإنه يجعل انحياز الثنائي بالاتجاه العكسي، وعندئذ لايسمح للتيار أن ينساب في الدائرة.

نستنتج من ذلك أن هذا الثنائي يعمل على تحويل التيار المتناوب الى تيار معدل بنصف موجة.

هل

تعلم

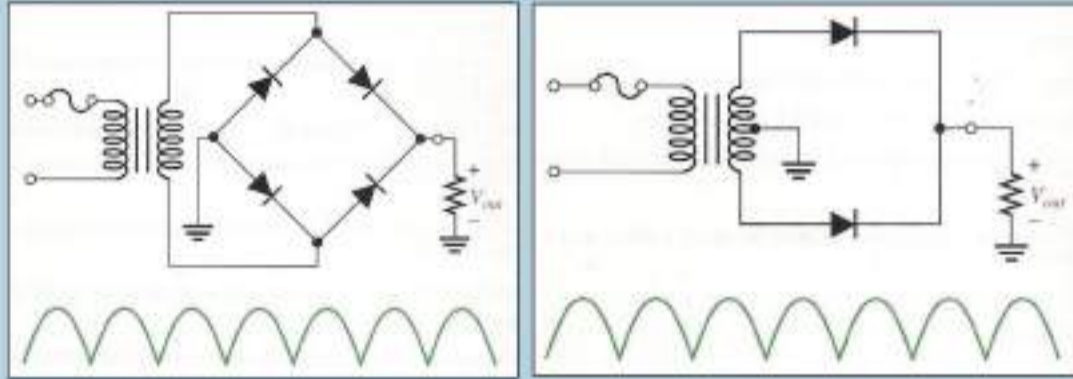

يمكن الحصول على تيار معدل بموجة كاملة وذلك باستعمال أكثر من ثنائي بلوري pn، لاحظ الشكلين المجاورين.

## الترانزستور Transistor

10-7

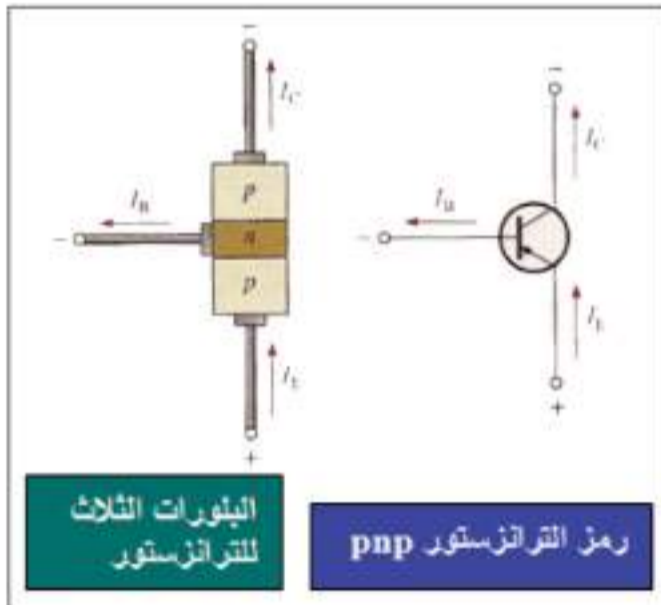

شكل (35)

الترانزستور نبيلة (جهاز device) تتكون من ثلاث مناطق مصنوعة من مادة شبه موصلة (سليكون أو جرمانيوم)، يفصل بينها ملتقيان، المناطق الثلاث تسمى، (الباعث Emitter ويرمز له E، القاعدة Base ويرمز لها B، والجامع Collector ويرمز له C). منطقة الباعث تُطعم دائماً بنسبة عالية من الشوائب ومنطقة القاعدة تُطعم بنسبة قليلة من الشوائب، أما منطقة الجامع فتكون نسبة الشوائب فيها متوسطة نسبياً. ويكون الترانزستور بنوعين:

النوع الأول ترانزستور pnp لاحظ الشكل (35) والثاني ترانزستور npn، لاحظ الشكل (36).

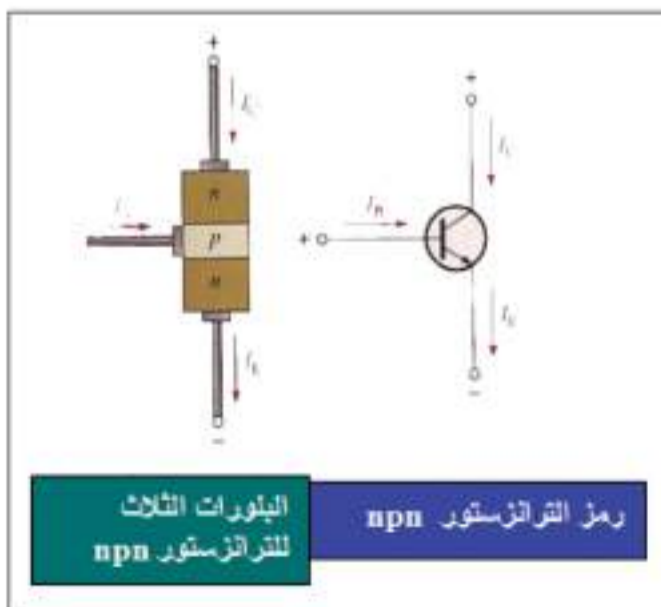

شكل (36)

بما أن الباعث هو الذي يجهز حاملات الشحنة (charge carriers) لذا فإنه يَحِيَّز دائماً انحيازاً أمامياً. وبما أن الجامع يعمل على جذب تلك الحاملات خلال القاعدة لذا فإنه يَحِيَّز دائماً انحيازاً عكسياً.

## ترانزستور pnp

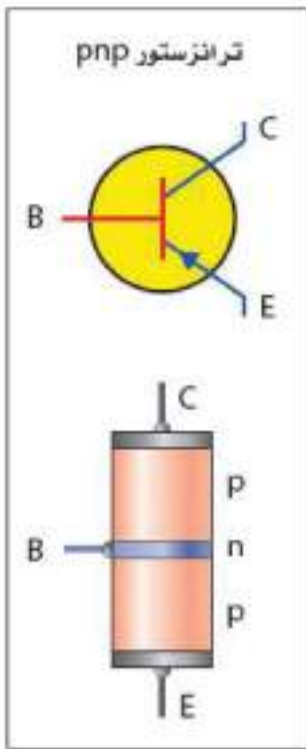

شكل (37)

يتألف من منطقتين من شبه موصل نوع p إحداهما تسمى الباعث والأخرى تسمى الجامع تفصل بينهما منطقة رقيقة نسبياً من نوع n تسمى القاعدة والمناطق الثلاث هي أقطاب الترانزستور لاحظ الشكل (37).

ولعلك تريد أن تعرف نوع حاملات الشحنة التي تقوم بعملية التوصيل الكهربائي خلال الترانزستور pnp؟ وما علاقة تيار الباعث بتيار الجامع؟  
الإجابة عن ذلك هو أن الفجوات هي التي تتحرك من الباعث إلى الجامع خلال الترانزستور pnp. (وهي الحاملات الاغلبية للشحنة).

## ترانزستور npn

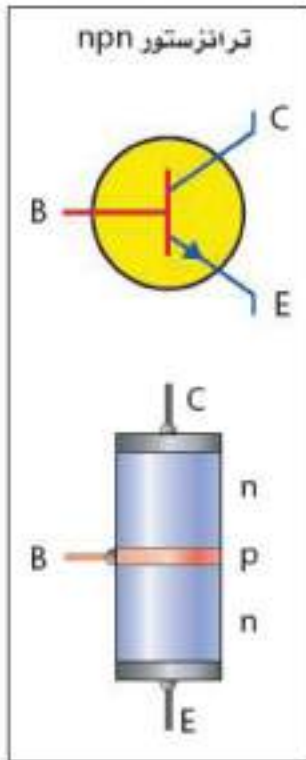

شكل (38)

يتألف من منطقتين من شبه موصل نوع n إحداهما تسمى الباعث والآخرى تسمى الجامع، تفصل بينهما منطقة رقيقة نسبياً من نوع p تسمى القاعدة والمناطق الثلاث هي أقطاب الترانزستور لاحظ الشكل (38).

وبإمكانك أن تسأل: ما نوع حاملات الشحنة التي تقوم بعملية التوصيل الكهربائي خلال الترانزستور npn؟  
وما علاقة تيار الباعث بتيار الجامع؟  
الإجابة عن ذلك هو أن الإلكترونات هي التي تتحرك من الباعث إلى الجامع خلال الترانزستور npn. فهي الحاملات الاغلبية.

### تذكر

- \* تيار الجامع  $I_C$  يكون دائماً أقل من تيار الباعث  $I_E$  بمقدار تيار القاعدة  $I_B$ ، وذلك بسبب حصول عملية إعادة الالتحام التي تحصل في منطقة القاعدة بين الفجوات والإلكترونات. فيكون  $(I_C = I_E - I_B)$ .
- \* تيار القاعدة يكون صغيراً جداً نسبة لتيار الباعث  $I_E$ ، لأن منطقة القاعدة رقيقة ونسبة تطعيمها بالشوائب قليلة.
- \* إذا كان تيار القاعدة  $I_B$  يساوي مثلاً 1% من تيار الباعث  $I_E$ ، فيكون تيار الجامع  $I_C$  حوالي 99% من تيار الباعث

أن الترانزستور نوع pnp يمكن أن يمثل ربط pn ثنائيين باتجاهين متعاكسين وكذلك الحال للترانزستور npn كما في الشكل المجاور.

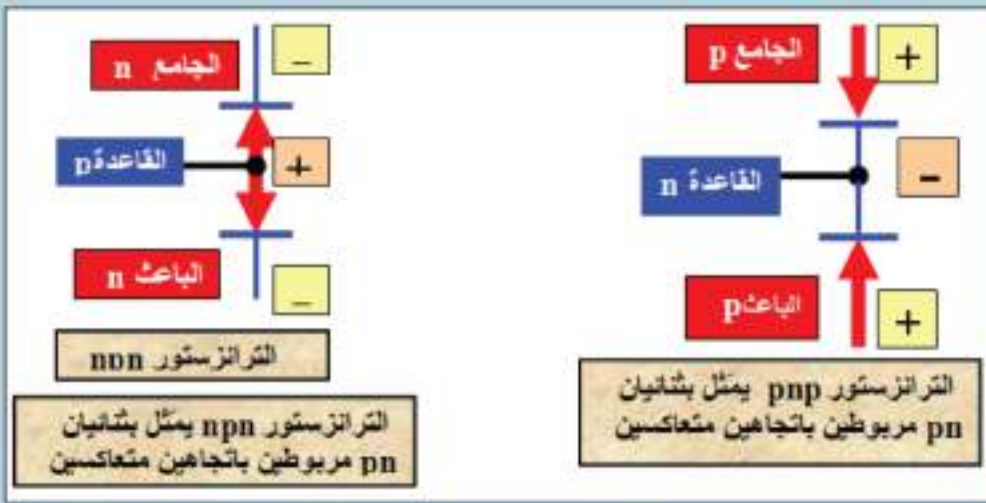

### استعمال الترانزستور كوضخم:

إن العمل الأساسي للترانزستور هو تضخيم الإشارة الداخلة فيه، ومن هذه المضخمات: المضخم pnp ذو القاعدة المشتركة (القاعدة المؤرضة) والمضخم pnp (ذو الباعث المشترك). واختيار شكل ونوع الترانزستور لتطبيق معين يعتمد اعتماداً كبيراً على ممانعة الدخول وممانعة الخروج.

### المضخم pnp ذو القاعدة المشتركة (القاعدة المؤرضة):

إن عملية التضخيم في الترانزستور تعتمد سيطرة دائرة الدخول ذات القدرة الواطئة على دائرة الخروج ذات القدرة العالية.

من ملاحظتنا للشكل (39) الذي يمثل مخططاً لدائرة المضخم باستعمال الترانزستور pnp ذي القاعدة المشتركة (القاعدة مؤرضة) نجد أن ملتي (الباعث-قاعدة) محيَّزاً بالاتجاه الأمامي، وملتي (الجامع-قاعدة) محيَّزاً بالاتجاه العكسي.

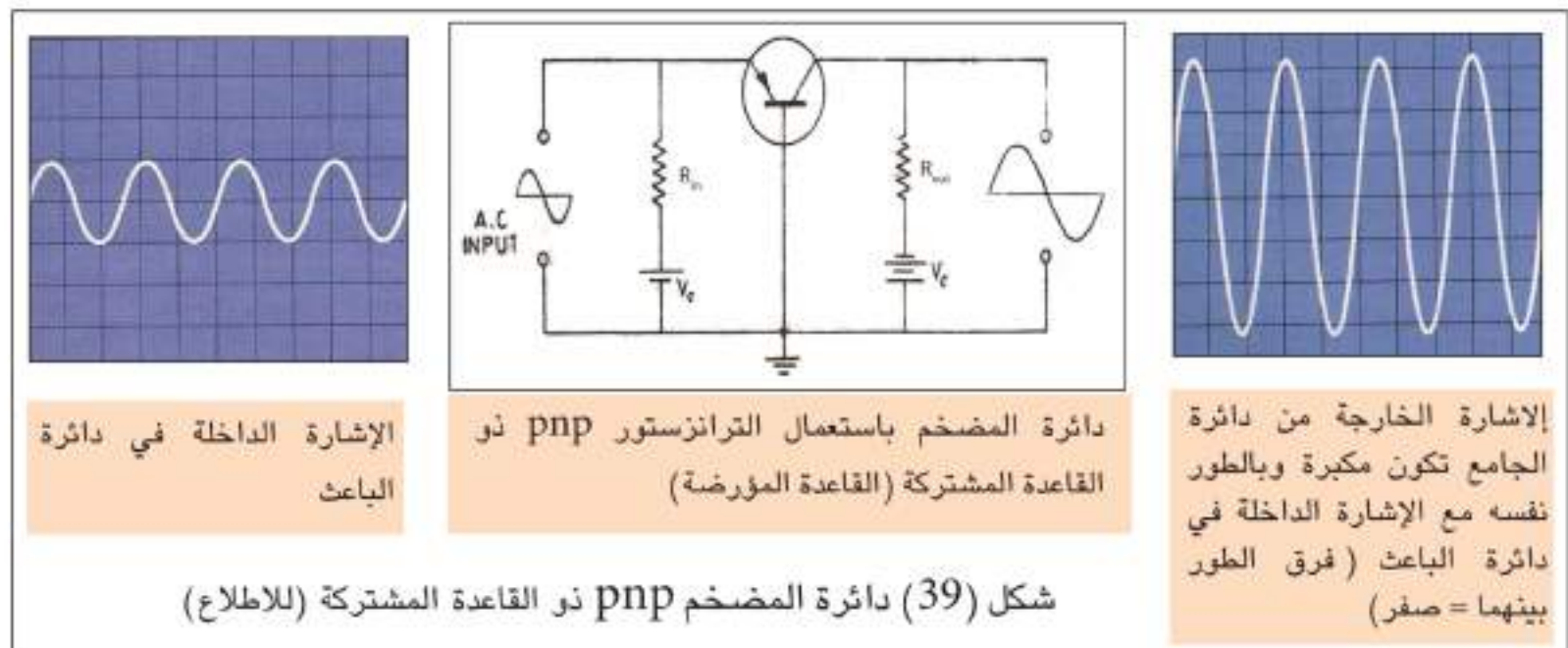

ويتميز بان:

- **دائرة الدخول** (دائرة الباعث-قاعدة) ممانعتها صغيرة جدا (لان ملتقى الباعث-قاعدة يكون محيَّزاً باتجاه امامي)، و**دائرة الخروج** (دائرة الجامع-قاعدة) تكون ممانعتها كبيرة جدا (لان ملتقى الجامع-قاعدة يكون محيَّزاً باتجاه عكسي).

- **فولطية انحياز** دائرة الدخول صغيرة جدا في حين أن فولطية انحياز دائرة الخروج كبيرة جدا، فيكون ربح الفولطية (Voltage gain) كبيراً:

$$\text{Voltage gain } (A_v) = \frac{\text{output voltage } (V_{out})}{\text{input voltage } (V_{in})}$$

- **ربح التيار** (current gain) أقل من الواحد الصحيح.

إذ إن ربح التيار (Current gain) هو نسبة تيار الخروج (تيار دائرة الجامع  $I_C$ ) الى تيار الدخول (تيار دائرة الباعث  $I_E$ ):

$$\text{Current gain } (\alpha) = \frac{I_c}{I_E}$$

- **ربح القدرة** (Power gain) يكون متوسطاً:

$$\text{Power gain } (G) = \frac{P_{out}}{P_{in}}$$

$$\text{Power gain } (G) = \text{Current gain } (\alpha) \times \text{Voltage gain } (A_v)$$

- الإشارة الخارجة تكون بالطور نفسه مع الإشارة الداخلة. فما هو تفسير ذلك ؟  
ان سبب ذلك هو ان تيار الجامع يتغير باتجاه تيار الباعث نفسه.

**المضخم pnp ذو الباعث المشترك (الباعث المؤرض):**

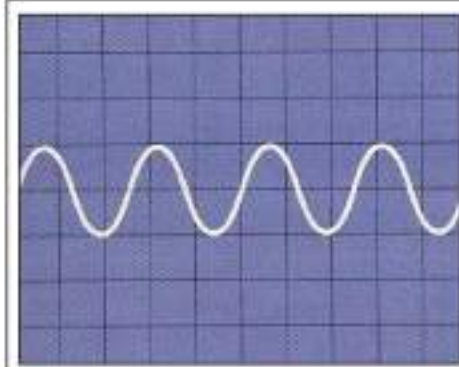

الإشارة الداخلة في دائرة الباعث

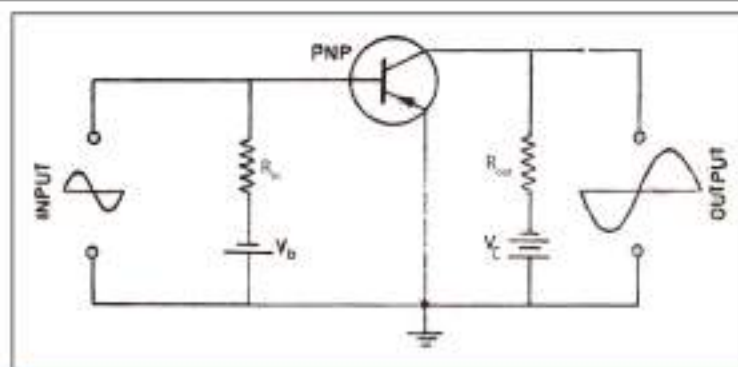

دائرة المضخم باستعمال الترانزستور pnp ذو الباعث المشترك (الباعث المؤرض)

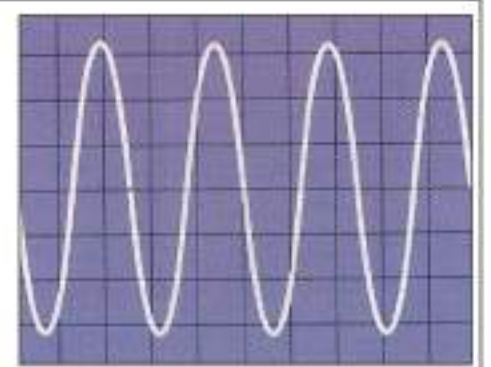

الإشارة الخارجة من دائرة الجامع تكون مكبرة وبعكس طور الإشارة الداخلة في دائرة الباعث (فرق الطور بينهما =  $180^\circ$ )

شكل (40) دائرة المضخم pnp ذو الباعث المشترك (للاطلاع)

من ملاحظتنا للشكل (40) الذي يمثل مخططاً لدائرة المضخم باستعمال الترانزستور pnp ذي الباعث المشترك (الباعث مؤرض) نجد أن:

القاعدة تكون بجهد سالب نسبة إلى الباعث، والجامع يكون بجهد سالب نسبة إلى كل من الباعث والقاعدة. عند وضع فولتية إشارة متناوبة (ac. Signal voltage) بين طرفي دائرة الدخول ستعمل على تغيير جهد القاعدة. وقد وجد أن أي تغيير صغير في جهد القاعدة سيكون كافياً لإحداث تغييراً كبيراً في تيار دائرة (الجامع-قاعدة). وبما أن هذا التيار ينساب خلال حمل مقاومته ( $R_L$ ) كبيرة المقدار فهو يولد فرق جهد كبير المقدار عبر مقاومة الحمل والذي يمثل فرق جهد الإشارة الخارجة.

يلاحظ من الشكل (40) أن الإشارة الخارجة من دائرة الجامع تكون بطور معاكس لطور الإشارة الداخلة في دائرة الباعث (فرق الطور بينهما  $= 180^\circ$ ). فما هو تفسير ذلك؟  
إن جواب ذلك هو:

إن النصف الموجب لإشارة فولتية الدخول يقلل من مقدار فولتية الانحياز الأمامي لملتقى (الباعث-قاعدة) فيقل بذلك مقدار التيار المنساب في دائرة (الجامع-قاعدة) والمنساب في الحمل ( $R_L$ )، وبالنتيجة يتناقص فرق الجهد عبر الحمل وهذا يجعل جهد الإشارة الخارجة سالبا، أما النصف السالب للإشارة الداخلة فهو يتسبب في زيادة مقدار فولتية الانحياز الأمامي لملتقى (الباعث-قاعدة) ومن ثم يجعل جهد الإشارة الخارجة موجبا.

وتتميز دائرة المضخم pnp ذي الباعث المشترك (الباعث المؤرض) بان:

• ربح التيار (Current gain) عالياً تيار الخروج (تيار دائرة الجامع  $I_C$ ) أكبر من تيار الدخول (تيار القاعدة  $I_B$ ) لأن:

ربح التيار (Current gain) هو نسبة تيار الخروج (تيار دائرة الجامع  $I_C$ ) إلى تيار الدخول (تيار القاعدة  $I_B$ ).

$$\text{Current gain } (\alpha) = \frac{I_C}{I_B}$$

• ربح الفولتية  $A_v$  (Voltage gain) كبيراً (فولتية الخروج أكبر من فولتية الدخول).

$$\text{Voltage gain } (A_v) = \frac{\text{output voltage } (V_{out})}{\text{input voltage } (V_{in})}$$

• ربح القدرة  $G$  (Power gain) يكون كبيراً جداً (ربح القدرة يساوي ربح الفولتية  $A_v \times$  ربح التيار  $\alpha$ ).

$$\text{Power gain } (G) = \text{Current gain } (\alpha) \times \text{Voltage gain } (A_v)$$

$$\text{Power gain } (G) = \frac{P_{out}}{P_{in}}$$

• الإشارة الخارجة تكون بطور معاكس للإشارة الداخلة فرق الطور ( $180^\circ$ ) وسبب ذلك هو أن تيار الجامع يتغير باتجاه معاكس لتغير تيار القاعدة.

### مثال (1)

في دائرة الترانزستور كمضخم ذي القاعدة المشتركة (القاعدة مورضة) إذا كان تيار الباعث:  $I_E = 3 \text{ mA}$  وتيار الجامع  $I_C = 2.94 \text{ mA}$  ومقاومة الدخول  $R_{in} = 500 \Omega$  ومقاومة الخروج  $R_{out} = 400 \text{ K}\Omega$  احسب:  
1- ربح التيار (Current gain  $(\alpha)$ )  
2- ربح الفولطية ( $A_v$ )

### الحل

$$1) \quad \alpha = \frac{I_c}{I_E} = \frac{2.94 \times 10^{-3} \text{ A}}{3 \times 10^{-3} \text{ A}} = 0.98 \quad \text{ربح التيار}$$
$$2) \quad V_{in} = I_E R_{in} = (3 \times 10^{-3} \text{ A})(500 \Omega) = 1.5 \text{ V}$$
$$V_{out} = I_c R_{out} = (2.94 \times 10^{-3} \text{ A})(400000 \Omega)$$
$$V_{out} = 1176 \text{ V}$$
$$A_v = \frac{V_{out}}{V_{in}} = \frac{1176 \text{ V}}{1.5 \text{ V}} = 784 \quad \text{ربح الفولطية}$$

### مثال (2)

في دائرة الترانزستور كمضخم ذي القاعدة المشتركة (القاعدة مؤرضة) إذا كان ربح القدرة  $G = 768$  وتكبير الفولطية (ربح الفولطية) يساوي  $A_v = 784$  وتيار الباعث ( $I_E = 3 \times 10^{-3} \text{ A}$ ) جد تيار القاعدة ( $I_B$ )

### الحل

$$\text{power gain}(G) = \alpha \times A_v$$

$$768 = \alpha \times 784$$

$$\therefore \alpha = \frac{768}{784} = 0.98$$

$$\alpha = \frac{I_c}{I_E}$$

$$0.98 = \frac{I_c}{3 \times 10^{-3} \text{ A}}$$

$$\therefore I_c = 2.94 \times 10^{-3} \text{ A} \quad \text{تيار الجامع}$$

$$I_B = I_E - I_c$$

$$= 3 \times 10^{-3} \text{ A} - 2.94 \times 10^{-3} \text{ A}$$

$$I_B = 0.06 \times 10^{-3} \text{ A} \quad \text{تيار القاعدة}$$



## أسئلة ومسائل الفصل السابع

س 1

اختر العبارة الصحيحة لكل من العبارات الآتية:

- 1- إذا كان الثنائي البلوري pn محيزاً باتجاه أمامي فعند زيادة مقدار فولطية الانحياز الأمامي، فإن مقدار التيار الأمامي:  
a- يزداد      b- يقل      c- يبقى ثابتاً      d- يزداد ثم ينقص
- 2- عند زيادة حاجز الجهد في الثنائي البلوري pn المحيز انحيازاً أمامياً، فإن مقدار التيار الأمامي في دائرته:  
a- يزداد      b- يقل      c- يبقى ثابتاً      d- يزداد ثم ينقص
- 3- الإلكترونات الحرة في شبه الموصل النقي وبدرجة حرارة الغرفة تشغل:  
a- حزمة التكافؤ      b- ثغرة الطاقة المحظورة      c- حزمة التوصيل      d- المستوي القابل
- 4- تتولد الأزواج الكترون - فجوة، في شبه الموصل النقي، بوساطة:  
a- إعادة الالتحام      b- التأين      c- التطعيم      d- التأثير الحراري
- 5- التيار المناسب في شبه الموصل النقي ناتج عن:  
a- الإلكترونات الحرة فقط      b- الفجوات فقط  
c- الأيونات السالبة      d- الإلكترونات والفجوات كليهما
- 6- في شبه الموصل نوع n وعند درجة حرارة الغرفة، يكون:  
a- عدد الإلكترونات الحرة في حزمة التوصيل يساوي عدد الفجوات في حزمة التكافؤ  
b- عدد الإلكترونات الحرة في حزمة التوصيل أكبر من عدد الفجوات في حزمة التكافؤ  
c- عدد الإلكترونات الحرة في حزمة التوصيل أقل من عدد الفجوات في حزمة التكافؤ  
d- جميع الاحتمالات السابقة، يعتمد ذلك على نسبة الشوائب
- 7- تتولد منطقة الاستنزاف في الثنائي pn بوساطة:  
a- إعادة الالتحام      b- التناضح      c- التأين      d- جميع الاحتمالات السابقة (a, b, c)
- 8- الثنائي pn الباعث للضوء (LED)، يبعث الضوء عندما:  
a- يحيز باتجاه أمامي      b- يحيز باتجاه عكسي  
c- يكون حاجز الجهد عبر الملتقى كبيراً      d- يكون بدرجة حرارة الغرفة
- 9- تيار الباعث  $I_E$  في دائرة الترانزستور، يكون دائماً:  
a- أكبر من تيار القاعدة      b- أقل من تيار القاعدة  
c- أكبر من تيار الجامع      d- الأجوبة (a و c)

- 10 - منطقة الاستنزاف في الثنائي البلوري في المنطقة n تحتوي فقط:  
 a- الكترولونات حرة      b- فجوات      c- أيونات موجبة      d- ايونات سالبة
- 11 - يسلك السليكون سلوك العازل عندما يكون :  
 a- نقياً      b- في الظلمة      c- بدرجة الصفر المطلق      d- الأجوبة الثلاث (a.b.c) مجتمعة
- 12 - يزداد المعدل الزمني لتوليد الأزواج الكترولون - فجوة في شبه الموصل:  
 a- بادخال شوائب خماسية التكافؤ      b- بادخال شوائب ثلاثية التكافؤ  
 c- بارتفاع درجة الحرارة      d- ولا واحد مما سبق
- 13 - منطقة القاعدة في الترانزستور تكون:  
 a- واسعة وقليلة الشوائب      b- واسعة وكثيرة الشوائب  
 c- رقيقة وقليلة الشوائب      d- رقيقة وكثيرة الشوائب
- 14 - ربح التيار ( $\alpha$ ) في المضمخ pnp ذي الباعث المشترك هو نسبة :  

$$\frac{I_E}{I_C} \text{ -a} \quad \frac{I_B}{I_C} \text{ -b} \quad \frac{I_C}{I_B} \text{ -c} \quad \frac{I_C}{I_E} \text{ -d}$$
- 15 - فرق الطور بين الإشارة الخارجة والإشارة الداخلة في المضمخ pnp ذي القاعدة المشتركة يساوي:  
 a- صفراً      b-  $90^\circ$       c-  $180^\circ$       d-  $270^\circ$
- 16 - ربح التيار ( $\alpha$ ) في دائرة الترانزستور pnp المستعمل كمضمخ ذي القاعدة المشتركة يساوي نسبة :  

$$\frac{I_E}{I_B} \text{ -a} \quad \frac{I_C}{I_E} \text{ -b} \quad \frac{I_C}{I_B} \text{ -c} \quad \frac{I_B}{I_E} \text{ -d}$$
- 17 - يقع مستوي فيرمي في شبه الموصل نوع N عند درجة حرارة (0K).  
 a- أسفل المستوى المانع.      b- منتصف المسافة بين قعر حزمة التوصيل والمستوى المانع.  
 c- في منتصف ثغرة الطاقة.      d- منتصف المسافة بين قمة حزمة التكافؤ والمستوى المانع.
- 18 - مستوى فيرمي هو:  
 a- معدل قيمة كل مستويات الطاقة.      b- مستوى الطاقة في قمة حزمة التكافؤ.  
 c- أعلى مستوى طاقة مشغول عند  $0^\circ\text{C}$ .      d- أعلى مستوى طاقة مشغول عند 0K.

- س2 ضع كلمة صح أو خطأ أمام كل عبارة من العبارات التالية، مع تصحيح الخطأ، دون ان تغير ما تحته خط:
- 1- بلورة السليكون نوع n، تكون سالبة الشحنة.
  - 2- منطقة الاستنزاف في الثنائي pn تحتوي أيونات موجبة في المنطقة p وايونات سالبة في المنطقة n.
  - 3- تزداد قابلية التوصيل الكهربائي في شبه الموصل النقي بارتفاع درجة حرارته.
  - 4- الثنائي الباعث للضوء يَحْيِزُّ باتجاه أمامي.



- 5- مقدار ثغرة الطاقة المحظورة في الجرمانيوم (1.1eV)، بدرجة حرارة 300 k .
- 6- يزداد مقدار حاجز الجهد في الثنائي البلوري عندما يكون محيَّزاً بالاتجاه الأمامي.
- 7- يحيِّز الباعث في الترانزستور دائماً بانحياز أمامي .
- 8- في الموصلات وعند درجة 0k تكون مستويات الطاقة التي تقع تحت مستوى فيرمي تكون مشغولة بالالكترونات.
- 9- ربح القدرة في المضخم pnp ذي القاعدة المشتركة يكون كبيراً جداً.
- 10- تتولد الأزواج الكترون فجوة في شبه الموصل نتيجة عملية إعادة الالتحام بين الالكترونات والفجوات.
- 11- منطقة القاعدة في الترانزستور تكون دائماً رقيقة ونسبة الشوائب قليلة.
- 12- في الترانزستور npn ذو القاعدة المشتركة يكون تيار الباعث أكبر من تيار الجامع.
- 13- في الترانزستور npn ذو الباعث المشترك تكون الاشارتين الخارجة والداخلة بالطور نفسه.
- 14- بلورة الجرمانيوم نوع p تكون الفجوات هي حاملات الشحنة الاغلبية .

س3 ما الفرق بين كل مما يلي:

- 1- الأيون الموجب والفجوة في أشباه الموصلات.
- 2- الثنائي الباعث للضوء والثنائي المتحسس للضوء.
- 3- شبه موصل نوع n وشبه موصل نوع p من حيث (a - نوع الشائبة المطعمة فيه، b - حاملات الشحنة الاغلبية وحاملات الشحنة الاقلية، c - المستوي الذي تولده كل شائبة وموقعه).
- 4- الباعث والجامع في الترانزستور (من حيث: a - جمع حاملات التيار اوارسالها b - طريقة الانحياز c - ممانعة الملتقى d - نسبة الشوائب)

س4 علل ما يأتي:

- a- سبب تولد منطقة الاستنزاف في الثنائي البلوري pn؟
- b- ممانعة ملتقى (الجامع-قاعدة) في الترانزستور تكون عالية، بينما ممانعة ملتقى الباعث-قاعدة واطنة؟
- c- عند درجة حرارة الصفر المطلق وفي الظلمة تكون حزمة التوصيل في شبه الموصل النقي خالية من الالكترونات؟
- d- انسياب تيار كبير في دائرة الثنائي البلوري pn عندما تزداد فولطية الانحياز بالاتجاه الأمامي؟
- e- يحيِّز الثنائي البلوري pn المتحسس للضوء باتجاه عكسي قبل سقوط الضوء عليه؟
- f- الايون الموجب المتولد عند اضافة شائبة من نوع المانح إلى بلورة شبه موصل نقيه لا يعد من حاملات الشحنة؟

س5 ما المقصود بكل مما يأتي:

- a- مستوي فيرمي.
- b- المستوي المانع وكيف يتولد؟.
- c- منطقة الاستنزاف في الثنائي البلوري pn. وكيف تتولد؟
- d- الفجوة في شبه الموصل. وكيف تتولد؟
- e- الزوج الكترون - فجوة وكيف يتولد؟

س6 علام يعتمد مقدار كل مما يأتي:

- a- حاجز الجهد الكهربائي في الثنائي البلوري pn.
- b- معدل توليد الأزواج الكترون- فجوة في شبه الموصل النقي؟
- c- عدد الالكترونات الحرة المنقلة إلى حزمة التوصيل في بلورة شبه موصلة نوع n بثبوت درجة الحرارة؟
- d- التيار المناسب في دائرة الثنائي البلوري pn المتحسس للضوء؟

س7 ماذا يحصل للتيار المتناوب لو وضع في طريقه ثنائي بلوري pn؟

س8 بعد تطعيم بلورة شبه الموصل (مثل السليكون): بشوائب ثلاثية التكافؤ (مثل البورون) مانوع البلورة التي من نحصل عليها. أتكون شحنتها موجبة؟ ام سالبة؟ ام متعادلة كهربائيا؟

س9 في دائرة الترانزستور ذو الباعث المشترك إذا كان تيار الباعث يساوي  $I_E = (0.4) \text{ mA}$  وتيار القاعدة

$I_B = (40) \mu\text{A}$  ومقاومة الدخول  $R_{in} = 100\Omega$  ومقاومة الخروج  $R_{out} = 50k\Omega$ .  
أحسب:

1- ربح التيار ( $\infty$ )      2- ربح الفولطية ( $A_v$ )      3- ربح القدرة (G)

س10 في دائرة الترانزستور ذي الباعث المشترك. احسب ربح التيار ( $\infty$ ) وتيار الباعث  $I_E$  إذا كان تيار

القاعدة يساوي  $I_B = (50) \mu\text{A}$  وتيار الجامع يساوي  $I_C = (3.65) \text{ mA}$



### مفردات الفصل:

- 1-8 مقدمة.
- 2-8 مستويات الطاقة وأنموذج بور للذرة.
- 3-8 طيف ذرة الهيدروجين
- 4-8 الاطياف.
- 5-8 انواع الاطياف.
- 6-8 النشعة السينية.
- 7-8 تأثير كوهبتن.
- 8-8 الليزر والميزر.
- 9-8 خصائص أشعة الليزر.
- 10-8 آلية عمل الليزر.
- 11-8 توزيع بولتزمان والتوزيع المعكوس.
- 12-8 مكونات جهاز الليزر.
- 13-8 منظومات مستويات الليزر.
- 14-8 انواع الليزر.
- 15-8 بعض تطبيقات الليزر.

بعد دراسة الفصل ينبغي للطلاب ان يكون قادرا على ان:

- يعلل وضع أنموذج ذري.
- يعرف أنموذج بور للذرة.
- يذكر بنود أنموذج بور للذرة.
- يعلل فشل أنموذج رذرفورد للذرة.
- يعرف طيف ذرة الهيدروجين.
- يعرف مستويات الطاقة.
- يذكر أنواع الأطياف.
- يوضح كيفية توليد الأشعة السينية.
- يوضح تأثير كومبتن.
- يحل مسائل رياضية.
- يعرف ما الليزر والميزر.
- يذكر قانون بولتزمان.
- يعرف التوزيع المعكوس.
- يعرف آلية عمل الليزر.
- يعدد أنواع الليزرات.

### المصطلحات العلمية

Bohr Model of the Atom	انموذج بور للذرة
Energy Levels	مستويات الطاقة
Excited State	مستوى متهيج
Ground State	مستوى ارضي
Spectrum of Hydrogen Atom	طيف ذرة الهيدروجين
Spectra	الأطياف
Continuous Spectrum	الطيف المستمر
Line Spectrum	الطيف الخطي
X-rays	الأشعة السينية
Compton Effect	تأثير كومبتن
Maser	الميزر
Laser	الليزر
Induced Absorption	الامتصاص المحث
Spontaneous emission	الانبعاث التلقائي
Stimulated emission	الانبعاث المحفز
Pumping	الضخ
Excimer Laser	ليزر الاكسايمر
Solid-state Laser	ليزر الحالة الصلبة
Boltzmann Distribution	توزيع بولتزمان
Inversion population	التوزيع المعكوس
Four-Level system	منظومة رباعية المستوى
Three-Level system	منظومة ثلاثية المستوى

لقد أهتم العلماء بدراسة التركيب الذري للمادة فوضع العالم ثومسون نموذجاً يصف فيها ان الذرة كرة مصمتة متناهية في الصغر موجبة الشحنة يتوزع بداخلها عدد من الالكترونات السالبة بحيث تكون الذرة متعادلة كهربائياً ثم توالت المشاهدات والمعلومات حول تركيب المادة وطبيعة الشحنة الكهربائية فوضعت نماذج ذرية اخرى من قبل العلماء مثل دالتون و رذرفورد وبور ومع نهاية القرن التاسع عشر تركزت معظم الدراسات الطيفية على ذرة الهيدروجين باعتبارها ايسر الذرات تركيباً ومن ثم فأى أنموذج يوضع للذرة عليه تفسير كل الحقائق والمعلومات حول سلوك الذرة.

### مستويات الطاقة وأنموذج بور للذرة

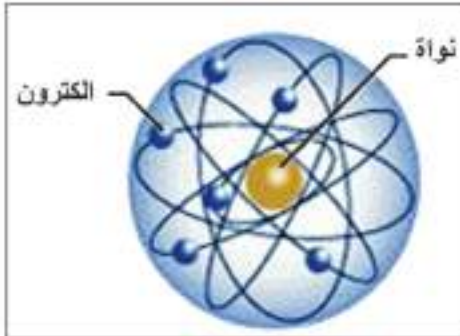

شكل (1) انموذج رذرفورد للذرة

اقترح العالم رذرفورد عام 1911 انموذجاً للذرة اذ أفترض بان الذرة تتكون من نواة موجبة متركزة في وسط الذرة تدور حولها الالكترونات لاحظ الشكل (1) وقد فشل نموذج رذرفورد للذرة للأسباب الآتية:

1- عندما يدور الالكترون في الذرة حول النواة يغير اتجاه حركته باستمرار، لذا فهو جسيم معجل وتبعاً للنظرية الكهرومغناطيسية الكلاسيكية فان اي شحنة متحركة بتعجيل تبعث اشعاعاً كهرومغناطيسياً ولذلك يجب ان يفقد الالكترون الدائر حول النواة داخل الذرة جزءاً من طاقته في اثناء الدوران اي انه يخسر طاقة بصورة مستمرة مادامت الحركة مستمرة ومن ثم يجب ان ينتهي بحركة حلزونية مقترباً من النواة في زمن قصير ومن ثم تنهار البنية الذرية، لاحظ الشكل (2).



شكل (2)

2- عندما تتناقص طاقة الالكترونات تدريجياً يتولد طيف مستمر بينما اثبتت التجارب ان طيف ذرة الهيدروجين هو طيف خطي.

لكن في الحقيقة ان شيئاً من هذا القبيل لا يحدث مطلقاً لان الذرات موجودة ويمكن ان تبعث اشعاعاً باطوال موجية ذات قيم متميزة ودقيقة جداً كما ان الذرة تحت الظروف الطبيعية تمثل تركيباً مستقراً لاتبعث اي اشعاع الا تحت شروط خاصة مثل تسخين المواد أو تعريضها لجهد كهربائي في الانابيب المفرغة.

ولقد بقي وضع الالكترونات في الذرة وعدم انهيارها محيراً للعلماء إذ استمر البحث والاستقصاء عن سبب عدم انهيار الذرة الى ان درست اطيف الضوء المنبعث عن ذرات العناصر المثارة واكتشاف نظرية الكم إذ اقترح العالم بور Bohr عام 1913 نموذجاً جديداً عن التركيب الذري ومن فرضياته:

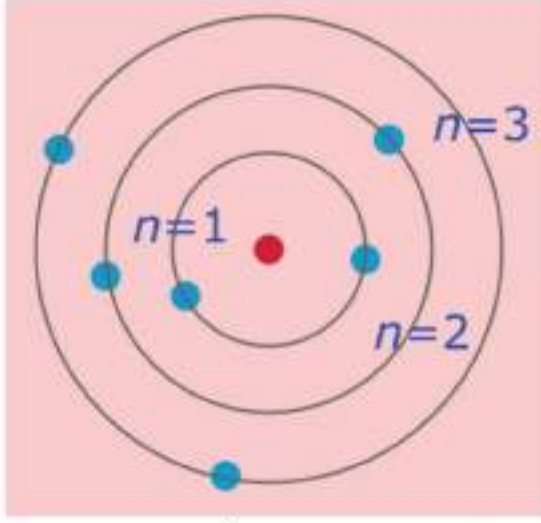

شكل (3)

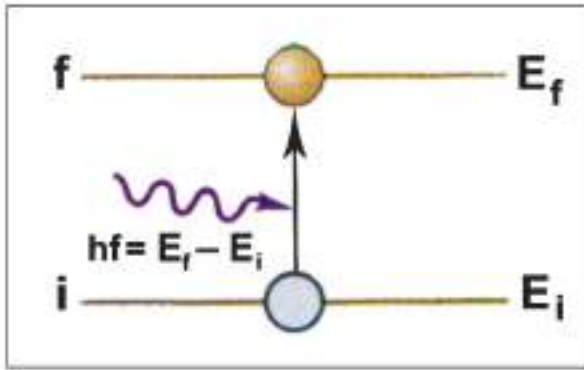

شكل (4) ذرة انتقلت من مستوى واطىء الطاقة الى مستوى طاقة اعلى

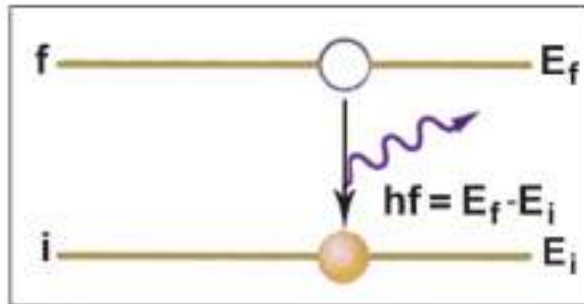

شكل (5) ذرة متهيجة تبعث فوتون برجوعها الى مستوى الاستقرار

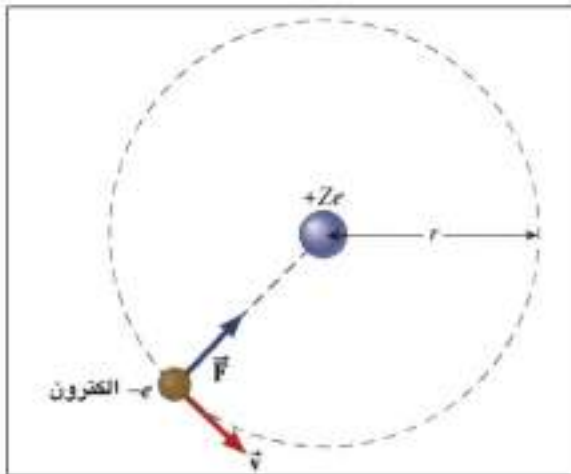

شكل (6)

1- تدور الالكترونات سالبة الشحنة حول النواة بمدارات محددة المواقع تمثل مستويات الطاقة دون ان تشع طاقة لاحظ الشكل (3). ويمتلك الالكترون أقل طاقة عندما يكون في اقرب مستوى من النواة وعندها تكون الذرة مستقرة وان بقاء الالكترون في ذلك المستوى يستوجب امتلاكه طاقة وزخم مناسبين لذلك المستوى.

2- الذرة متعادلة كهربائياً إذ إن شحنة الالكترونات تساوي شحنة النواة الموجبة.

3- ان الذرة لاتشع طاقة بسبب حركة الالكترون في مداره المحدد وتكون الذرة مستقرة.

4- عندما يكتسب الالكترون كماً من الطاقة فانه يقفز من مستوى استقراره اذ تكون طاقته فيه ( $E_i$ ) الى مستوى طاقة اعلى ( $E_f$ ) عندها تكون الذرة متهيجة (excited) ثم تعود الذرة الى حال استقرارها وذلك بعودة الالكترون الى مستوى استقراره باعثة فوتوناً تردده ( $f$ ) لاحظ الشكلين (4 , 5).... يعطى بالعلاقة الآتية:

$$hf = E_f - E_i \quad \text{أي إن:}$$

إذ إن:

$$h = \text{ثابت بلانك} = 6.63 \times 10^{-34} \text{ J.s}$$

$$f = \text{التردد}$$

5- في مجال الذرة يمكن تطبيق قانون كولوم على الشحنات الكهربائية والقانون الثاني لنيوتن على القوى الميكانيكية لاحظ الشكل (6).

6- يمتلك الالكترون زخماً زاوياً ( $L = mvr$ ) في مداره المحدد يساوي اعداداً صحيحة من ( $h/2\pi$ )

$$L_n = n(h/2\pi) \quad \text{أي إن:}$$

$$m v_n r_n = n(h/2\pi)$$

إذ إن :  $n = 1, 2, 3, 4, 5, \dots$  ويمثل العدد الكمي الرئيس.

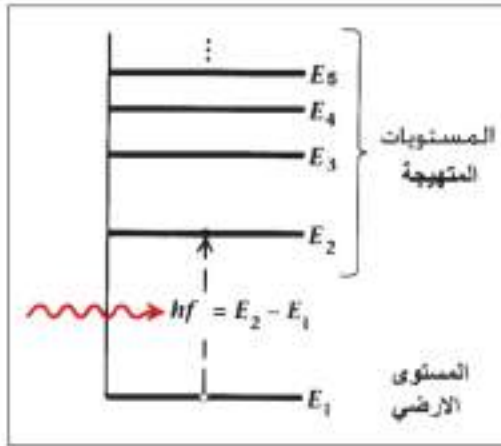

شكل (7) مستويات الطاقة

درس بور طيف ذرة الهيدروجين الاعتيادي لانها ابسط ذرة، اذ تحتوي الكترونات واحداً فقط وخرج بكثير من المشاهدات والاستنتاجات شكلت اساس نظريته عن ذرة الهيدروجين.

فعند اثاره ذرة الهيدروجين ينتقل الكترونها من المستوى الواطئ الطاقة الى مستوى اعلى طاقة ولا يبقى في مستوى الطاقة الاعلى الا لمدة زمنية قليلة نحو ( $10^{-8}$ s) ثم يهبط الالكترن الى مستوى الطاقة الواطئ.

ان اوطأ مستوى طاقة للذرة  $E_1$  يسمى بالمستوى الارضي للذرة في حين تسمى المستويات العليا  $E_2, E_3, E_4, \dots$  بالمستويات المثيجة (states excited) لاحظ الشكل (7).

ان جميع طاقات هذه المستويات سالبة لذلك لايمتلك الالكترن طاقة كافية تجعله يهرب من الذرة.

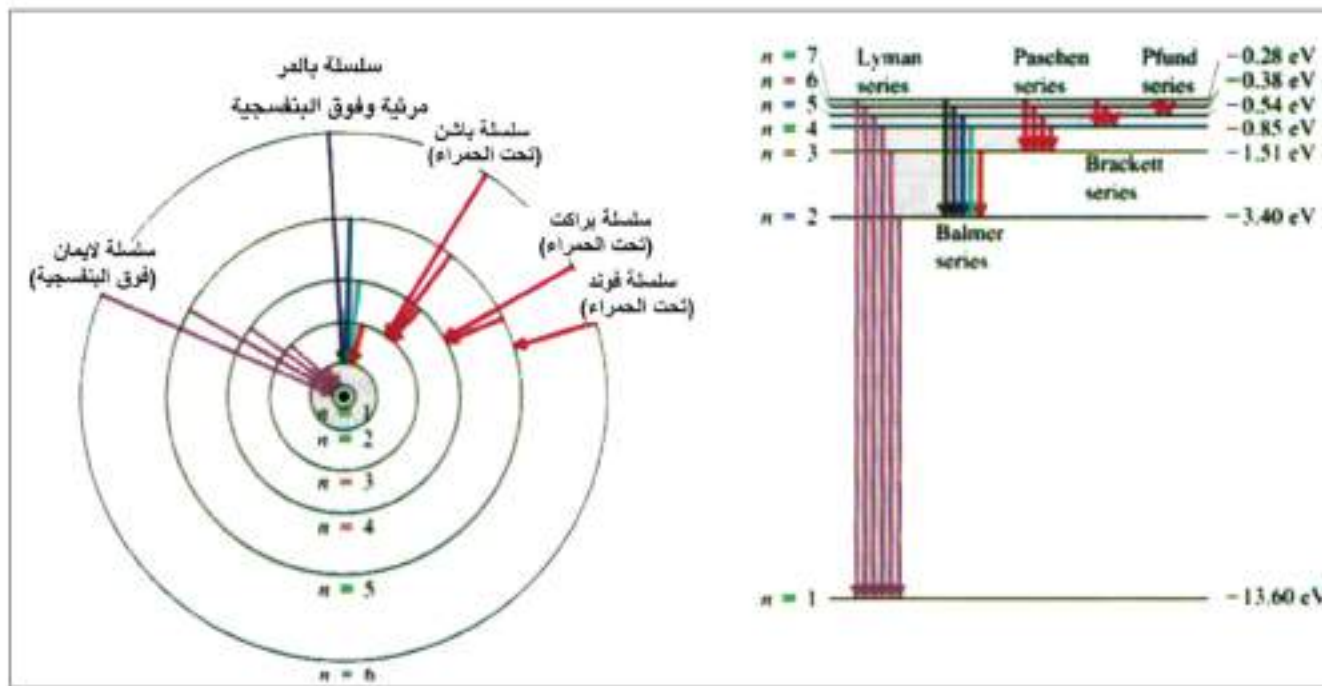

شكل (8) مستويات الطاقة لذرة الهيدروجين

1- فعند انتقال الكترون ذرة الهيدروجين من المستويات العليا للطاقة الى المستوى الأول للطاقة  $E_1$  ( $n=1$ ) تنتج سلسلة لايمان (Lyman series) ومدى تردداتها تقع في المنطقة فوق البنفسجية (uv-region)، وهي سلسلة غير مرئية.

2- وعند انتقال الكترون ذرة الهيدروجين من المستويات العليا للطاقة الى مستوى الطاقة الثاني  $E_2$  ( $n=2$ ) تنتج سلسلة بالمر (Balmer series) ومدى تردداتها تقع في المنطقة المرئية وتمتد حتى المنطقة فوق البنفسجية.

3- وعند انتقال إلكترون ذرة الهيدروجين من المستويات العليا للطاقة الى مستوى الطاقة الثالث ( $E_3$ ) ( $n=3$ ) تنتج سلسلة باشن (Baschen series) ومدى تردداتها تقع في المنطقة تحت الحمراء. وهي سلسلة غير مرئية.

4- وعند انتقال إلكترون ذرة الهيدروجين من المستويات العليا للطاقة الى مستوى الطاقة الرابع ( $E_4$ ) ( $n=4$ ) تنتج سلسلة براكت (Brackett series) وهي سلسلة غير مرئية، ومدى تردداتها تقع في المنطقة تحت الحمراء.

5- وعند عودة إلكترون ذرة الهيدروجين من مستويات الطاقة العليا الى مستوى الطاقة الخامس ( $E_5$ ) ( $n=5$ ) تنتج سلسلة فوند (Pfund series) وهي سلسلة غير مرئية، ومدى تردداتها تقع في المنطقة تحت الحمراء.

## الاطياف Spectra

4-8

عند سقوط ضوء الشمس مثلاً على موشور زجاجي فإنه يتحلل الى مركباته السبعة والتي تسمى بالوان الطيف الشمسي وهذا ما لاحظته العالم نيوتن في اواخر القرن السابع عشر وتسمى سلسلة الترددات الضوئية الناتجة من تحليل حزمة من الضوء الابيض بوساطة موشور (بالطيف).

تعد دراسة وتفسير الطيف الذري لطبيعة المادة وبنية ذراتها وجزيئاتها من اهم الدراسات التي ادت الى معرفة تركيبها الذري والجزيئي ويتم ذلك عن طريق تحليل الضوء الصادر عن تلك المواد ودراسة طيفها باستعمال جهاز المطياف لاحظ الشكل (9).



شكل (9)

وأهم المصادر الضوئية المستعملة في دراسة الاطياف هي:

1- مصادر حرارية وهي المصادر التي تشع ضوءاً نتيجة ارتفاع درجة حرارتها مثل الشمس ومصابيح التنكستن والاقواس الكهربائية.

2- مصادر تعتمد على التفريغ الكهربائي خلال الغازات مثل انابيب التفريغ الكهربائي عند ضغط منخفض.



لعلك تتساءل عن انواع الاطياف ؟  
وما الاختلاف بين طيف واخر وكيف نحصل على كل منهما ؟  
للإجابة على هذا التساؤل نجري النشاط الآتي:

## نشاط

### انواع الاطياف

**ادوات النشاط:** موشور زجاجي ، وحاجز ذو شق للحصول على حزمة متوازية تسقط على الموشور ، شاشة بيضاء ، أنابيب تفريغ تحتوي غاز (مثل النيون ، الهيدروجين ، بخار الزئبق) ، مصباح كهربائي خويطي ، مصدر للتيار الكهربائي.

#### خطوات النشاط:

- نربط الانبوب الذي يحتوي الهيدروجين بالدائرة الكهربائية المناسبة لكي يتوهج غاز الهيدروجين. لاحظ الشكل (10).
- ضع الموشور الزجاجي في مسار الحزمة المنبعثة من انبوب غاز الهيدروجين.
- ثم نغير موقع وزاوية سقوط الحزمة المنبعثة حتى نحصل على أوضح طيف ممكن على الشاشة.
- لاحظ شكل ولون الطيف الظاهر على الشاشة.
- كرر الخطوات السابقة باستعمال انابيب الغازات الأخرى والمصباح الكهربائي الخويطي.
- لاحظ شكل ولون الاطياف المختلفة على الشاشة.

نستنتج من النشاط ان الطيف الناتج من تحليل الاشعاعات المنبعثة من الغازات الأخرى يختلف باختلاف نوع الغاز.

هناك صنفين من الاطياف:

1- أطياف الانبعاث : (Emission spectra)

2- اطياف الامتصاص (Absorption spectra) لاحظ

الشكل (11).

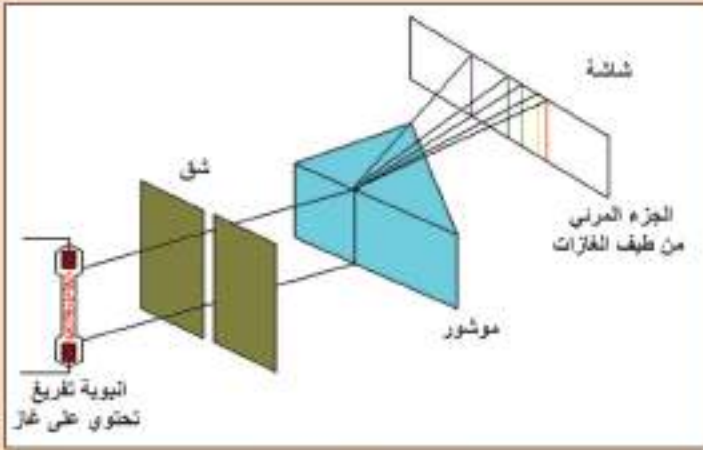

شكل (10)

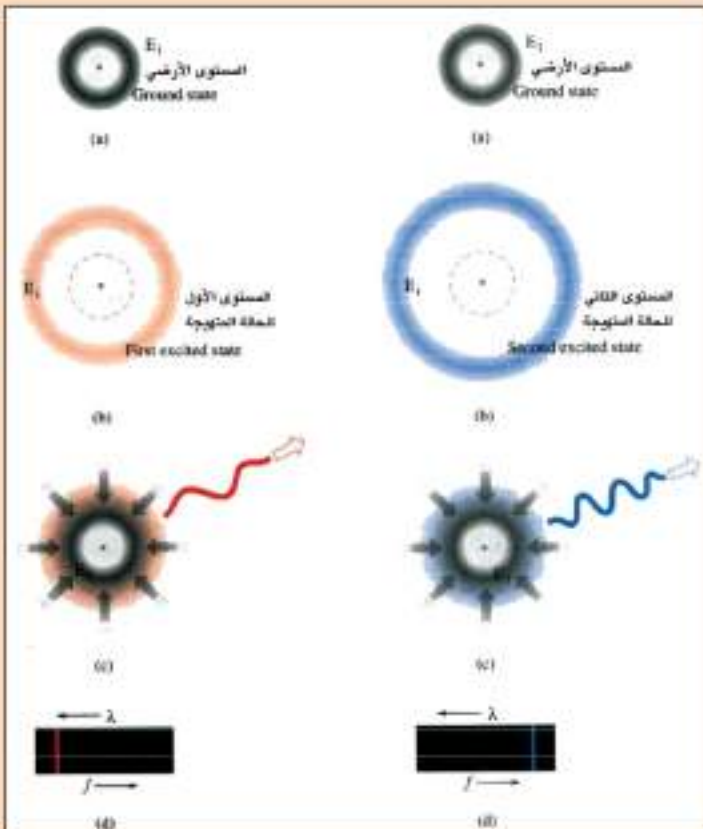

شكل (11) (للاطلاع)

## 1- اطياف الانبعاث هي اطياف المواد المتوهجة وتقسم على:

a- الطيف المستمر (continuous spectrum): نحصل عليه من الاجسام الصلبة المتوهجة والسائلة المتوهجة او الغازات المتوهجة عند ضغط عالٍ جدا. الشكل (12) يوضح طيف مستمر يحتوي مدى واسع من الترددات.

فالطيف المنبعث من خويط التنكستن لمصباح كهربائي متوهج الى درجة البياض هو **طيف مستمر** (continuous spectrum)، ويتكون هذا الطيف من مدى واسع من الاطوال الموجية الواقعة ضمن المدى المرئي المتصلة مع بعضها.

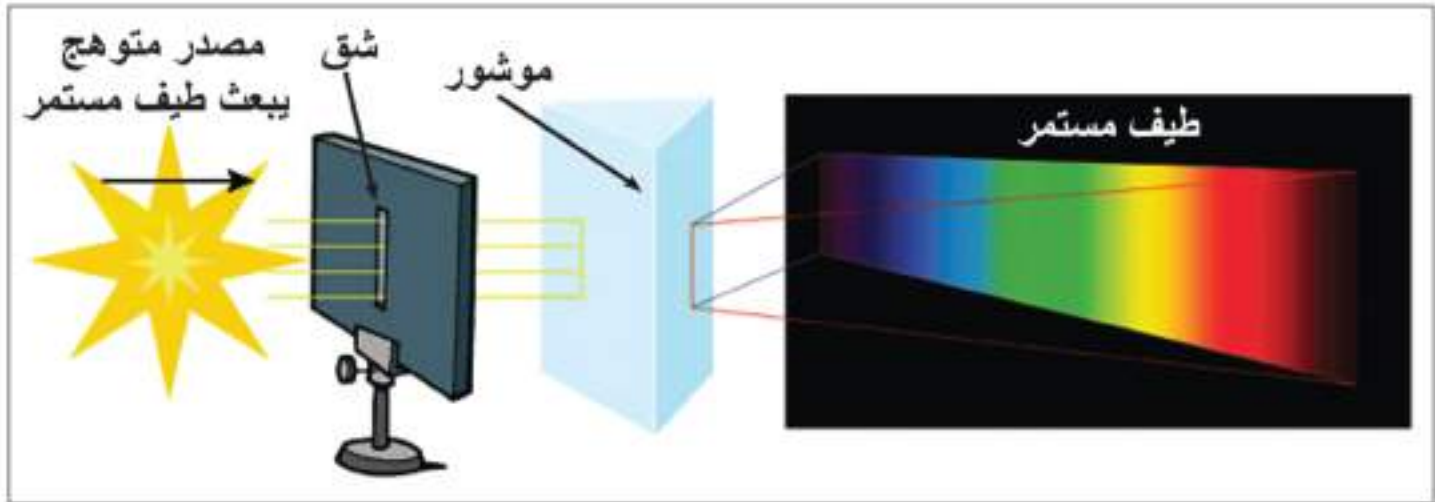

شكل (12) الطيف المستمر

b- **الطيف الخطي**: نحصل عليه من توهج الغازات والابخرة عند الضغط الاعتيادي او الواطي. لاحظ الشكل (13). والذي يوضح مجموعة من الخطوط الملونة البراقة على خلفية سوداء وان كل خط منه يمثل طولاً موجياً معيناً.

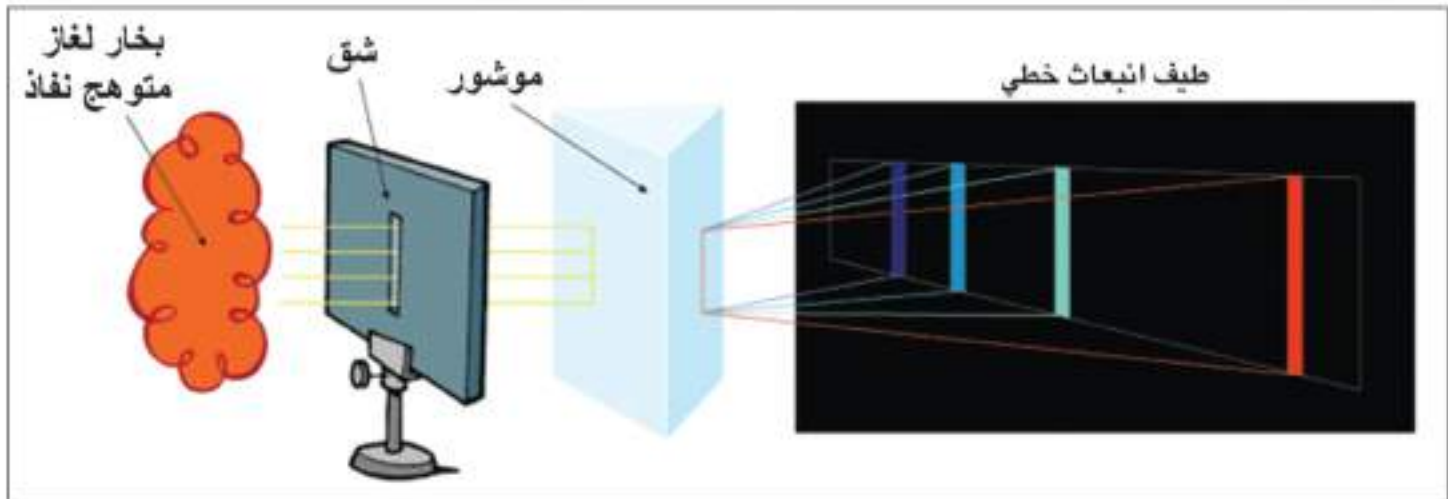

شكل (13) الطيف الخطي

فالطيف الخطي البراق للصوديوم مثلا متكون من خطين اصفرين براقين قريبين جدا من بعضهما يقعان في المنطقة الصفراء من الطيف المرئي، وقد يظهر الخطان كخط واحد ان لم تكن القدرة التحليلية للمطياف كبيرة. اما الطيف الخطي للهيدروجين فيتكون من اربعة خطوط براقة بالالوان (احمر، اخضر، نيلي، بنفسجي) لاحظ الشكل (14).

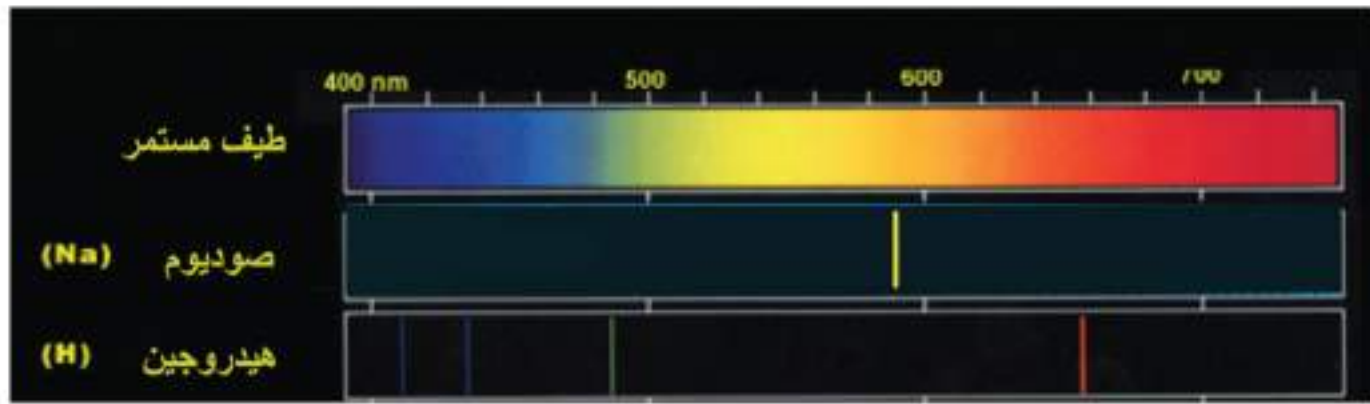

شكل (14) للأطباع

وقد وجد ان لكل عنصر طيفاً خطياً خاصاً به اي ان الطيف الخطي هو صفة مميزة واساسية للذرات. لقد أدت دراسة الأطياف إلى تطوير طرائق الكشف عن وجود عنصر مجهول في مادة ما او معرفة مكونات سبيكة، وذلك بأخذ عينة من تلك المادة وتبخيرها في قوس كاربوني لجعلها متوهجة ثم يسجل طيفها الخطي بوساطة المطياف ويقارن الطيف الحاصل مع الاطياف القياسية الخاصة بطيف كل عنصر.

C- الطيف الحزمي: طيف يحتوي حزمة اوعدداً من الحزم الملونة على ارضية سوداء وتتكون كل حزمة من عدد كبير من الخطوط المتقاربة وهو صفة مميزة للمواد جزيئية التركيب. ويمكن الحصول عليه من مواد متوهجة جزيئية التركيب كغاز ثنائي اوكسيد الكربون في انبوبة تفريغ تحتوي املاح الباريوم او املاح الكالسيوم والمتوهجة بوساطة قوس كاربوني.

2- اطياف الامتصاص Absorption spectra : طيف الامتصاص هو طيف مستمر تتخلله خطوط او حزم معتمة، فعندما يمر الضوء المنبعث من مصدر طيفه مستمر خلال بخار غير متوهج (او مادة نفاذة) يمتص من الطيف المستمر الاطوال الموجية التي يبعثها فيما لو كان متوهجاً وعندها نحصل على طيف امتصاص لاحظ الشكل (15).

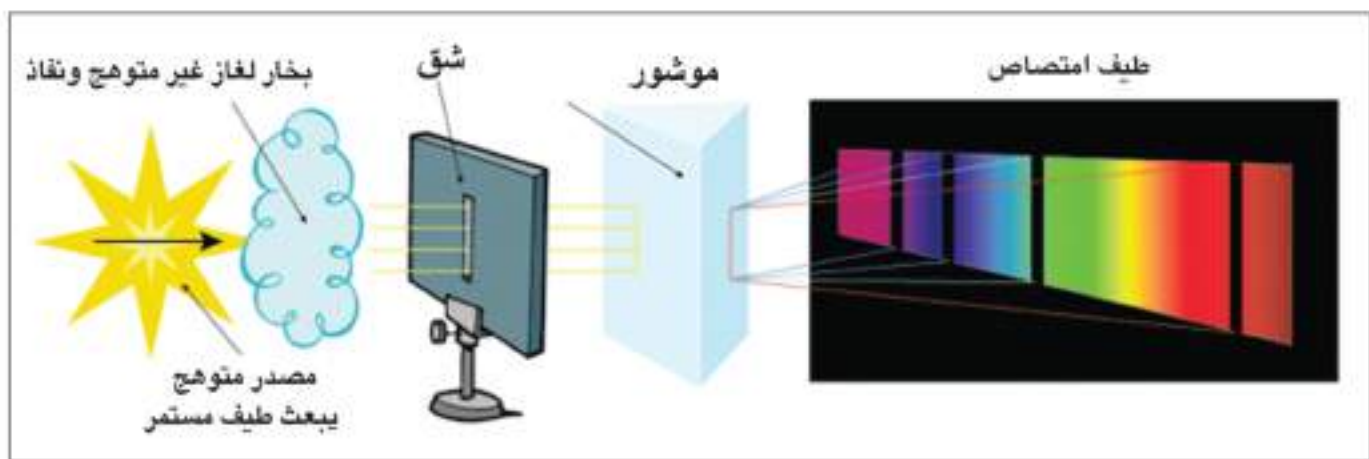

شكل (15) طيف الامتصاص

ومن الجدير بالذكر ان الجو الغازي المحيط بالشمس يمتص قسماً من الطيف المستمر لها (يمتص الاطوال الموجية التي يبعثها فيما لو كان متوهج)، وقد لاحظ فرانهورف خطوطاً سوداً في طيف الشمس المستمر سُميت **بخطوط فرانهورف** نسبة لمكتشفها العالم فرانهورف والذي اكتشف ما يقرب من 600 خط منها.

هل

تعلم

لقد اكتشف عنصر الهليوم من طيف الامتصاص الخطي للشمس قبل اكتشافه على سطح الارض.

ان سبب ظهور الخطوط السود في الشمس يعود الى ان الغازات حول الشمس وفي جو الارض الاقل توهجا من غازات باطن الشمس تمتص من الطيف المستمر للشمس الاطوال الموجية التي تبعثها هذه الغازات فيما لو كانت متوهجة وهذا مايسمى **بطيف الامتصاص الخطي للشمس**. ومن هذه الخطوط أمكن معرفة الغازات التي تمتص هذا الضوء. لاحظ الشكل (16).

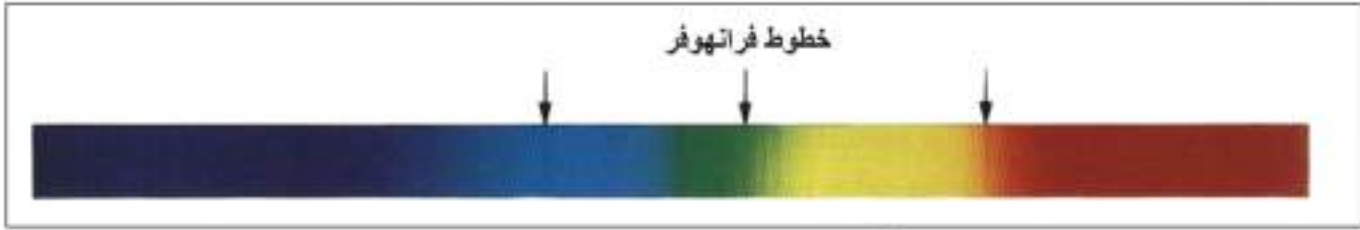

شكل (16) طيف الامتصاص الخطي للشمس

## النشعة السينية X - ray

6-8

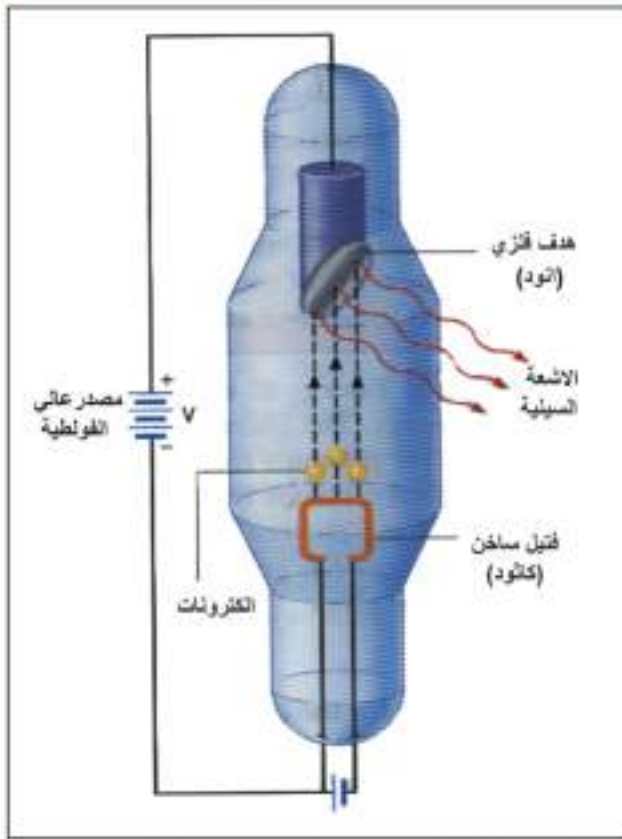

شكل (17) جهاز توليد الاشعة السينية

اكتشفت الاشعة السينية عام 1895 من قبل العالم رونجن مصادفة عندما كان يدرس كهربائية الغازات والتوصيل الكهربائي للالكترونات داخل أنابيب مفرغة جزئيا من الهواء. الاشعة السينية هي موجات كهرومغناطيسية غير مرئية اطوالها الموجية قصيرة جدا نحو  $(10 - 0.001) \text{ nm}$ . لا تتأثر بالمجالات الكهربائية والمغناطيسية لانها ليست دقائق مشحونة. يمكن الحصول على الاشعة السينية باستعمال انبوبة زجاجية مفرغة من الهواء، لاحظ الشكل (17).

تحتوي على قطبين احدهما سالب (كاثود Cathode) وهو فتيل تنبعث منه الالكترونات عند تسخينه والآخر قطب موجب (أنود Anode) وهو هدف فلزي عادة يميل بزاوية معينة مع اتجاه حركة الالكترونات المعجلة، ونتيجة لتصادم هذه الالكترونات تتولد حرارة عالية لذا يصنع الهدف من مادة درجة انصهارها عالية جدا مثل التنكستن والمولبدينيوم كما يختار الهدف من مادة ذات عدد ذري كبير وذلك لزيادة كفاءة الاشعة السينية وتستعمل وسائل تبريد خاصة لتبريد الهدف نتيجة تولد الحرارة العالية.

هل

تعلم

اكتشف العالم وليم رونجن الاشعة السينية ولانه كان يجهل طبيعتها، فقد أطلق على هذه الأشعة اسم أشعة X.

## نوعا طيف الاشعة السينية:

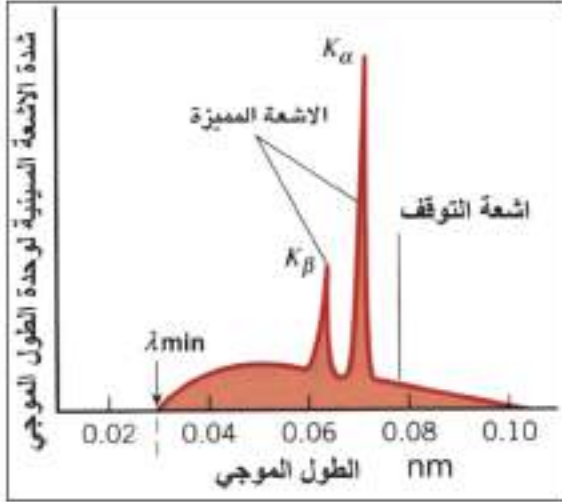

شكل (18)

تُعد الاشعة السينية ظاهرة كهروضوئية عكسية لان الاشعة السينية تتولد نتيجة لتحويل طاقة الالكترونات المعجلة المنبعثة من الكاثود والساقطة على الهدف الى فوتونات الاشعة السينية.

يبين الشكل (18) احد الاطياف النموذجية لطيف للأشعة السينية الناجمة عن تصادم الالكترونات مع الهدف، إذ نجد أن شدة الاشعة السينية تتناسب طرديا مع عدد الفوتونات المنبعثة عند طول موجي معين وأن طيف الاشعة السينية يتألف من نوعين، هما الطيف المستمر والطيف الخطي.

### 1- الاشعة السينية ذات الطيف الخطي الحاد: وتسمى احيانا (الاشعة السينية المميزة Characteristic x-ray)

عند سقوط الالكترونات المعجلة على ذرات مادة الهدف فإن هذه الالكترونات تنتزع أحد الالكترونات من أحد المستويات الداخلية للهدف ويغادر الذرة نهائيا فتحصل حالة التأيين، أو قد يرتفع الى مدار أكثر طاقة وتحصل حالة التهيج، وفي كلا الحالتين تصبح الذرة قلقة (متهيجة) فتحاول العودة الى وضع الاستقرار، وعندما يهبط احد الالكترونات من المستويات العليا (ذو الطاقة العالية) الى مستوى الطاقة الذي انتزع منه الالكترون يبعث طاقة بشكل فوتون للاشعة السينية طاقته تساوي فرق الطاقة بين المستويين  $E_2$  ،  $E_1$  أي أن :

$$hf = E_2 - E_1$$

وهذا الطيف صفة مميزة لذرات مادة الهدف.

### 2- الاشعة السينية ذات الطيف المستمر Continuous spectra: ينتج هذا الطيف عن اصطدام الالكترونات

المعجلة مع ذرات مادة الهدف مما يؤدي الى تباطؤ حركتها بمعدل كبير بتأثير المجال الكهربائي لنوى مادة الهدف ونتيجة لهذا التباطؤ فإن الالكترونات تفقد جميع طاقتها وتظهر بشكل فوتونات الاشعة السينية بترددات مختلفة.

ان اعظم تردد لفوتون الاشعة السينية يتوقف على فرق الجهد (V) المسلط على طرفي انبوب الاشعة السينية والذي يعجل الالكترون فيكسبه طاقة حركية عظيمة ( $KE_{max}$ ) على وفق العلاقة الآتية:

$$KE_{max} = eV$$

إذ إن:

$$KE_{max} = \text{الطاقة الحركية العظمى للالكترون}$$

$$= e \text{ شحنة الالكترون}$$

$$= V \text{ فرق الجهد}$$

وعند تصادم الالكترون بالهدف تتحول هذه الطاقة الى طاقة اشعاعية لفوتون الاشعة السينية (كم الاشعة السينية).

$$(KE)_{\max} = Ve$$

$$hf_{\max} = Ve \Rightarrow f_{\max} = \frac{Ve}{h}$$

$$f_{\max} = \frac{c}{\lambda_{\min}}$$

$$\therefore \frac{c}{\lambda_{\min}} = \frac{Ve}{h}$$

$$\therefore \lambda_{\min} = \frac{hc}{Ve}$$

ومنها نحصل على:

ومن العلاقة السابقة يمكننا الحصول على:

إذ إن:  $f_{\max}$  يمثل أعلى تردد للفوتون ويقابله أقصر طول موجي  $\lambda_{\min}$ ،

لاحظ الشكل (18).

ومن العلاقتين السابقتين يمكننا الحصول على:

ومن تطبيقات الاشعة السينية انها تستثمر في المجالات الآتية:

1. **المجال الطبي:** فهي تعطى صوراً واضحة للعظام التي تظهر بشكل فاتح والأنسجة تظهر بشكل اغمق عند

التصوير الاشعاعي، للكشف عن تسوس الأسنان وكسور العظام وتحديد مواقع الأجسام الصلبة مثل الشظايا

أو الرصاص في الجسم، وكذلك الكشف وعلاج

بعض الأورام في الجسم، لاحظ الشكل (19).

كما تستثمر لتعقيم المعدات الطبية مثل القفازات

الجراحية اللدنة أو المطاطية والمحقنات. فهذه

المعدات تتلف عند تعرضها للحرارة الشديدة

ولذا فلا يمكن تعقيمها بالغليان.

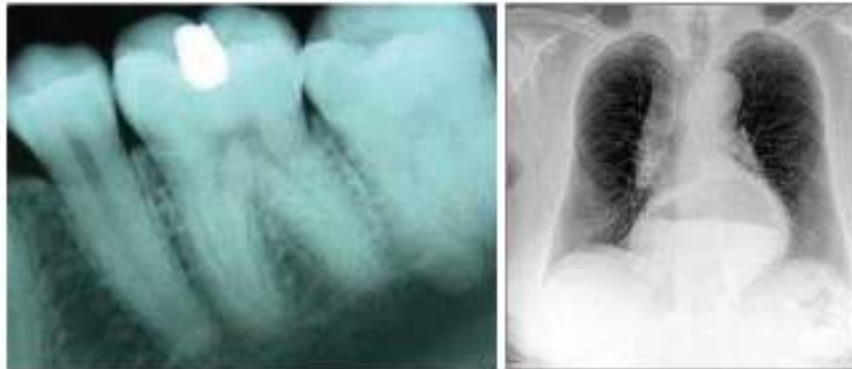

شكل (19) بعض تطبيقات الاشعة السينية (للاطلاع)

2. **المجال الصناعي:** للكشف عن الهنات والشقوق في القوالب المعدنية والأخشاب المستعملة في صناعة

الزوارق، كما ساعدت دراسة طيف امتصاص هذه الأشعة في المادة على جعل الأشعة السينية من احدى الطرائق

للكشف عن العناصر الداخلة في تركيب المواد المختلفة وتحليلها. وكذلك تستثمر في دراسة خصائص الجوامد

والتركيب البلوري.

### 3. المجال الأمني: لمراقبة حقائب المسافرين في المطارات،

الشكل (20).



شكل (20)

كما تستثمر للتعرف على أساليب الرسامين والتميز بين اللوحات الحقيقية واللوحات المزيفة، وذلك لأن الألوان المستعملة في اللوحات القديمة تحتوي على كثير من المركبات المعدنية التي تمتص الأشعة السينية، وأما الألوان المستعملة في اللوحات الحديثة فهي مركبات عضوية تمتص الأشعة السينية بنسبة أقل.

## Compton effect تأثير كومبتن

7-8

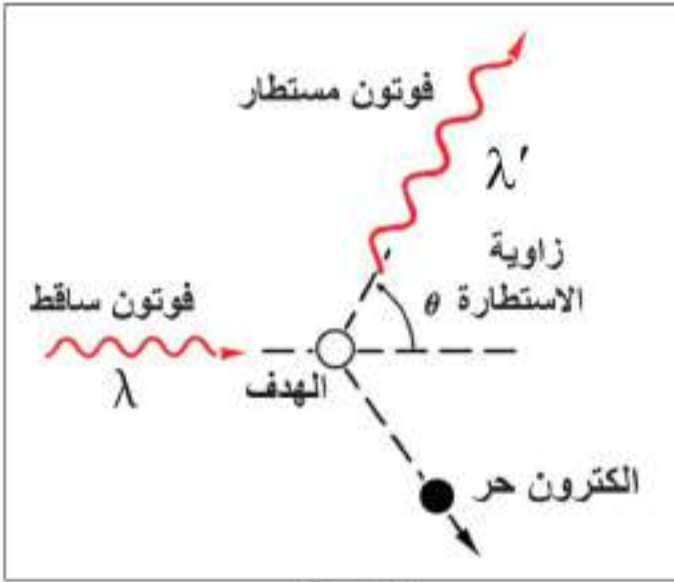

شكل (21) تأثير كومبتن

توصل العالم كومبتن الى انه عند سقوط حزمة من الاشعة السينية (فوتونات) ذات طول موجي معلوم ( $\lambda$ ) على هدف من الكرافيت النقي، فإن الاشعة تستطار بزوايا مختلفة، وان الاشعة المستطارة ذات طول موجي ( $\lambda'$ ) اطول بقليل من الطول الموجي ( $\lambda$ ) لحزمة الاشعة الساقطة وان التغيير في الطول الموجي ( $\lambda' - \lambda$ ) يزداد بزيادة زاوية الاستطارة ( $\theta$ )، مع انبعاث الكترول من الجانب الاخر للهدف لاحظ الشكل (21).

وقد فسر العالم كومبتن ذلك بأن الفوتون الساقط على هدف من الكرافيت يتصادم مع الكترول حر من الكترولونات ذرات مادة الهدف فاقتدا مقدار من طاقته، ويكتسب هذا الالكترولون بعد التصادم مقدراً من الطاقة بشكل طاقة حركية تمكنه من الافلات من مادة الهدف (أي ان الفوتون يسلك سلوك الجسيمات).

افترض ان التصادم بين الفوتون والالكترولون الحر هو من النوع المرن (elastic scattering) اذ يخضع لقانوني حفظ الزخم وحفظ الطاقة.

وطبقاً لتأثير كومبتن فإن:

مقدار الزيادة في الطول الموجي لفوتونات الاشعة السينية المستطارة بواسطة الالكترولونات الحرة لذرة الهدف مقارنة بالطول الموجي للفوتونات الساقطة يعتمد على زاوية الاستطارة ( $\theta$ ) فقط وفق العلاقة الآتية:

$$\lambda' - \lambda = \frac{h}{m_e c} (1 - \cos \theta)$$

إذ إن :

$\lambda'$  : طول موجة الفوتون المستطار.

$\lambda$  : طول موجة الفوتون الساقط.

$h$  : تمثل ثابت بلانك =  $6.63 \times 10^{-34} \text{ J.S}$

$m_e$  : كتلة الإلكترون =  $9.11 \times 10^{-31} \text{ kg}$

$c$  : سرعة الضوء =  $3 \times 10^8 \text{ m/s}$

$\theta$  : زاوية استطارة الفوتون

$h/m_e c$  تمثل طول موجة كومبتن (Compton wave length) والتي تساوي  $(0.24 \times 10^{-11} \text{ m})$

ومن الجدير بالذكر ان تأثير كومبتن هو احد الادلة المهمة التي تؤكد السلوك الدقائقي للموجات الكهرومغناطيسية والتي عجزت النظرية الكهرومغناطيسية لماكسويل عن تفسيره.

### مثال (1)

مامقدار الزيادة الحاصلة في طول موجة الفوتون المستطار (في تأثير كومبتن) اذا استطار بزاوية  $60^\circ$  ؟

علما بأن:

ثابت بلانك =  $6.63 \times 10^{-34} \text{ J.S}$

سرعة الضوء =  $3 \times 10^8 \text{ m/s}$

كتلة الإلكترون =  $9.11 \times 10^{-31} \text{ kg}$

### الحل

$$\Delta\lambda = \lambda' - \lambda = \frac{h}{m_e c} (1 - \cos\theta)$$

$$\Delta\lambda = \lambda' - \lambda = \frac{6.63 \times 10^{-34}}{9.11 \times 10^{-31} \times 3 \times 10^8} (1 - \cos 60^\circ)$$

$$\Delta\lambda = \lambda' - \lambda = \frac{6.63 \times 10^{-34}}{9.11 \times 10^{-31} \times 3 \times 10^8} \left(1 - \frac{1}{2}\right)$$

$$\Delta\lambda = \lambda' - \lambda = 1.2 \times 10^{-3} \text{ nm} \quad \text{مقدار الزيادة الحاصلة في طول موجة الفوتون}$$



## مثال (2)

إذا كان فرق الجهد المطبق بين قطبي أنبوبة توليد الأشعة السينية ( $1.24 \times 10^4 \text{V}$ ) لتوليد أقصر طول موجة تسقط على هدف الكرافيت في جهاز (تأثير كومبتن)، وكانت زاوية استطارة الأشعة السينية  $90^\circ$  فما طول موجة الأشعة السينية المستطارة؟

## الحل

$$hf_{\max} = (KE)_{\max} = eV$$

$$f_{\max} = \frac{eV}{h} = \frac{1.6 \times 10^{-19} \times (1.24 \times 10^4)}{6.63 \times 10^{-34} \text{ J.s}}$$

$$f_{\max} = 2.99 \times 10^{18} \text{ Hz} \approx 3 \times 10^{18} \text{ Hz}$$

$$\lambda_{\min} = \frac{c}{f_{\max}} = \frac{3 \times 10^8}{3 \times 10^{18}} = 1 \times 10^{-10} \text{ m}$$

$$\lambda_{\min} = 0.1 \times 10^{-9} \text{ m} \quad \text{طول موجة الأشعة السينية الساقطة}$$

$$\lambda' - \lambda = \frac{h}{m_e c} (1 - \cos \theta)$$

$$\lambda' - 0.1 \times 10^{-9} \text{ m} = (0.24 \times 10^{-11} \text{ m})(1 - \cos 90^\circ)$$

$$\lambda' - 0.1 \times 10^{-9} \text{ m} = (0.24 \times 10^{-11} \text{ m})(1 - 0)$$

$$\lambda' = 0.24 \times 10^{-11} \text{ m} + 0.1 \times 10^{-9} \text{ m}$$

$$\lambda' = 0.0024 \times 10^{-9} \text{ m} + 0.1 \times 10^{-9} \text{ m}$$

$$= 0.1024 \times 10^{-9} \text{ m}$$

$$\lambda' = 0.1024 \text{ nm} \quad \text{طول موجة الأشعة السينية المستطارة}$$

## Laser and Maser الليزر والهايزر

8-8

دخلت أشعة الليزر في العديد من المنتجات التكنولوجية فتجدها عنصر أساسي في أجهزة تشغيل الأقراص المدمجة وفي صناعة الإلكترونيات وقياس المسافات بدقة - خاصة أبعاد الأجسام الفضائية- وفي الاتصالات. أو في آلات طبيب الأسنان أو في معدات قطع ولحام المعادن وغيرها من المجالات. كل تلك الأجهزة تستعمل الليزر، ولكن ما الليزر؟ وما الذي يميزه عن المصادر الضوئية الأخرى؟

جاءت تسمية كلمة ليزر **LASER** من الأحرف الأولى لفكرة عمل الليزر والمتمثلة في العبارة الآتية:

## Light Amplification by Stimulated Emission of Radiation

وتعني تضخيم الضوء بواسطة الانبعاث المحفز للإشعاع.

وضع العالم البرت اينشتاين في 1917 الأساس النظري لعملية الانبعاث المحفز stimulated emission وصمّم أول جهاز ليزر في عام 1960 من قبل العالم ميمان T.H. Maiman باستعمال بلورة الياقوت ويعرف بليزر الياقوت Ruby laser.

أما تسمية الميزر فجاءت من الحروف الأولى لفكرة عمل الميزر والمتمثلة في العبارة:

Microwave Amplification by Stimulated Emission of Radiation

وتعني تضخيم الموجات الدقيقة بواسطة الانبعاث المحفز للإشعاع.

### تعلم

تمكن العالم تاونس من تصميم أول جهاز يقوم بتضخيم الموجات الدقيقة باستعمال تقنية الانبعاث المحفز وهو ميزر الامونيا عام 1954.

## Properties of Laser خصائص اشعة الليزر

9-8

يمتاز شعاع الليزر بالميزات الأساسية الآتية :

1- أحادي الطول الموجي (أحادي اللون) monochromatic أي أن له طولاً موجياً واحداً. فشعاع الليزر



شكل (22)

يتميز بالنقاء الطيفي بدرجة تفوق أي مصدر آخر فأشعة الضوء المنبعثة من المصادر الضوئية العادية تحوي مدى واسعاً من الأطوال الموجية لاحظ الشكل (22).



شكل (23)

2- التشاكه coherency: موجات حزمة اشعة الليزر تكون كلها في الطور نفسه والاتجاه والطاقة، وبهذا ممكن ان تتداخل موجتان فيما بينها تداخلا بناءً. لاحظ الشكل (23).

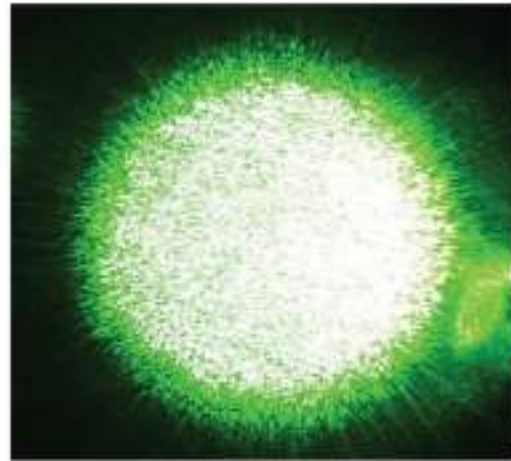

شكل (24) يمثل تداخل اشعة الليزر

ويمكن ملاحظة ذلك عند النظر الى موقع سقوط أشعة الليزر على حاجز إذ تظهر بشكل نقاط صغيرة مرقطة (Speckle) لاحظ الشكل (24).

3- **الاتجاهية Directionality**: تبقى موجات حزمة الليزر متوازية مع بعضها لمسافات بعيدة بانفراجية قليلة وهذا يعني ان حزمة الليزر تحتفظ بشدتها نسبياً في حين تنتشر موجات الضوء الاعتيادي بشكل عشوائي بالاتجاهات كافة، لاحظ الشكل (25)، فإذا أرسلت حزمة من اشعة الليزر الى القمر، على بعد 384000 km عن سطح الأرض تقريباً، وكانت بالشدة الضوئية الكافية، فإنها تفرش على سطح القمر بقعة مضاءة لا يزيد قطرها على 1km، في حين أنه إذا أرسل الضوء الاعتيادي ووصل، فرضاً، إلى سطح القمر، فإن قطر البقعة المضاءة يصل إلى 4376 km تقريباً.



شكل (25)



شكل (26) سطوع الليزر

4- **السطوع Brightness**: ان طاقة موجات اشعة الليزر تتركز في مساحة صغيرة وذلك لقلّة انفراجيتها مما يجعل شعاع الليزر ذا شدة سطوع عالية جداً، لاحظ الشكل (26) لذا يمكن ان يكون شعاع الليزر أسطع من اشعة الشمس بمليون مرة. فعلى سبيل المثال ان شدة الاشعة المنبعثة من مصباح التنكستن الاعتيادي ذو القدرة 100watt تبلغ حوالي  $2000\text{watt/cm}^2$  في حين تصل شدة اشعة الليزر بالقدرة نفسها حوالي  $2 \times 10^9\text{watt/cm}^2$  اي أعلى بمقدار مليون مرة من شدة الاشعة الصادرة عن مصباح التنكستن الاعتيادي .

## Mechanism of laser action آلية عمل الليزر

10-8

قد يتبادر الى ذهننا الأسئلة الآتية:

ما شروط توليد الليزر؟

ما نوع الانتقالات التي تحصل بين مستوى الطاقة المتهيج والمستوى الارضي؟

وما الانتقالات التي تعمل على توليد الليزر وتحت اية ظروف؟

هل ان هذه الانتقالات ضرورية جدا لانبعث شعاع الليزر؟

للإجابة على هذه التساؤلات لاحظ الشكل (27 a , b , c)

نفترض نظاماً ذرياً ذا مستويين للطاقة يوضح ثلاثة أنواع من الانتقالات الالكترونية وهي:

## 1- الامتصاص المحتث Induced Absorption

هو انتقال الذرة من مستوى طاقة واطئء ( $E_1$ ) الى مستوى طاقة متهيج ( $E_2$ ) وذلك بامتصاص فوتون طاقته تساوي فرق الطاقة بين هذين المستويين لاحظ الشكل (27-a)

$$E_2 - E_1 = hf$$

اي أن :

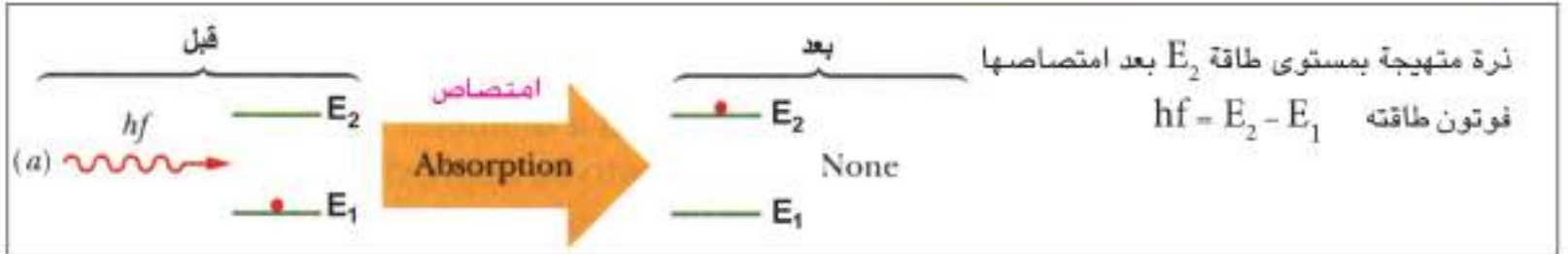

شكل (27-a) الامتصاص المحتث

## 2- الانبعاث التلقائي Spontaneous Emission:

عندما تصير الذرة في مستوى الطاقة الاعلى (مستوى التهيج) تميل دائماً الى حالة الاستقرار فتعود تلقائياً بعد مدة زمنية قصيرة (العمر الزمني لمستوى التهيج) الى المستوى الارضي وهذا يصاحبه انبعاث فوتون، طاقته تساوي فرق الطاقة بين المستويين ( $E_2 - E_1 = hf$ ) (ويسمى هذا الانتقال بالانبعاث التلقائي spontaneous Emission لاحظ الشكل (27-b)).

وتكون الفوتونات المنبعثة تلقائياً مختلفة من حيث الطور والاتجاه والطاقة لاحظ الشكل (28).

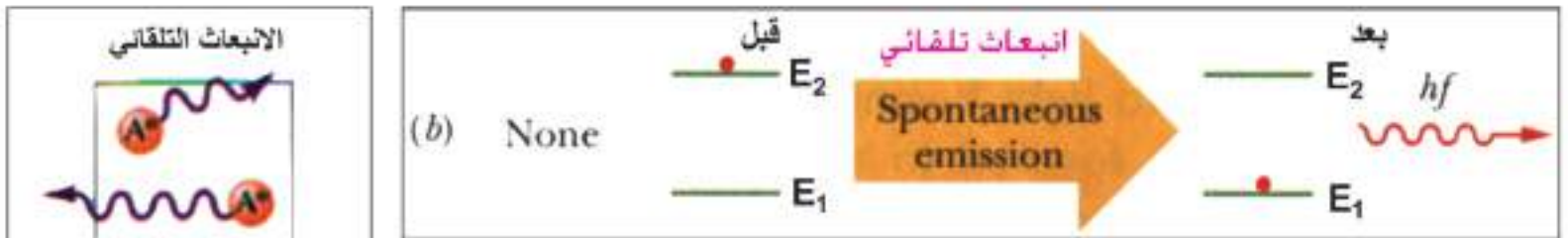

شكل (27-b) الانبعاث التلقائي

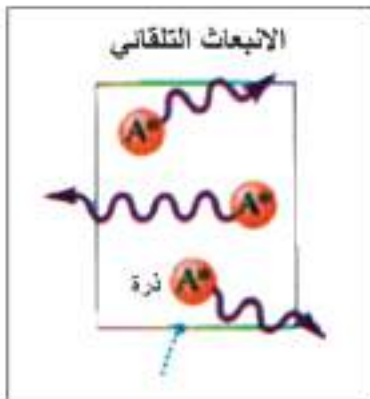

شكل (28) فوتونات منبعثة تلقائياً مختلفة من حيث الطور والاتجاه

## 3- الانبعاث المحفز Stimulated Emission:

عندما يؤثر فوتون في ذرة متهيجة وهي في مستوى الطاقة  $E_2$  طاقته مساوية تماماً الى فرق الطاقة بين المستوى  $E_2$  والمستوى الطاقة الاوطأ  $E_1$  فإنه يحفز الالكترن غير المستقر على النزول الى المستوى  $E_1$  وانبعاث فوتون مماثل للفوتون المحفز بالطاقة والتردد والطور والاتجاه اي الحصول على فوتونين متشابهين لاحظ الشكلين (27-c)، (29).

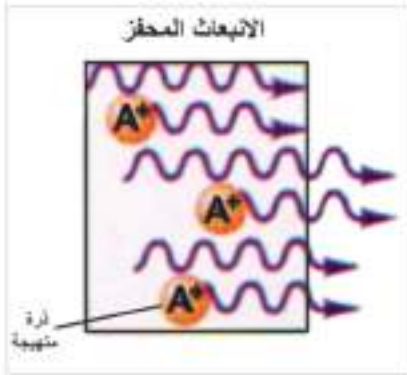

شكل (29) نحصل على فوتونين متشاكهين في الانبعاث المحفز

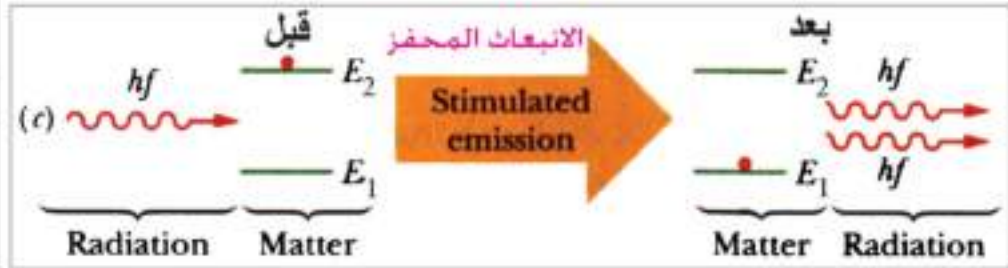

شكل (27-c) الانبعاث المحفز

## توزيع بولتزمان والتوزيع العكوس

11-8

### Boltzmann distribution and Population Inversion

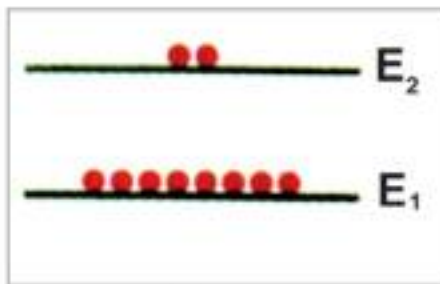

شكل (30)

لو كان لدينا نظام يتكون من (جزيئات ، ذرات او ايونات) في حال اتزان حراري تكون معظم الذرات في المستويات الواطئة للطاقة ونسبة قليلة من الذرات تكون متهيجة في المستويات العليا للطاقة لاحظ الشكل (30).

أي إن التوزيع (الاستيطان) (**Population**) أو عدد الذرات أو الجزيئات في المستوى الارضي ( $N_1$ ) يكون اكثر من عدد الذرات أو الجزيئات في المستوى الاعلى للطاقة ( $N_2$ ) لاحظ الشكل (31)..

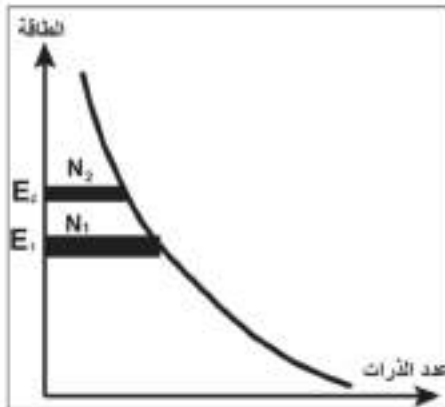

شكل (31)

$$N_1 > N_2$$

وقد تمكن العالم بولتزمان من ايجاد علاقة رياضية توضح توزيع الذرات أو الجزيئات في مستويات الطاقة واقترنت هذه المعادلة باسمه وسميت بقانون بولتزمان وفق العلاقة الآتية:

$$\frac{N_2}{N_1} = \exp \left[ \frac{-(E_2 - E_1)}{kT} \right]$$

إذ إن:

$$k = \text{ثابت بولتزمان}$$

$$T = \text{درجة الحرارة بالكلفن}$$

$$N_2 = \text{عدد الذرات في المستوى الاعلى للطاقة}$$

$$N_1 = \text{عدد الذرات في المستوى الارضي للطاقة}$$

$$E_2 = \text{مستوى عالي الطاقة}$$

$$E_1 = \text{اوطأ مستوى للطاقة}$$

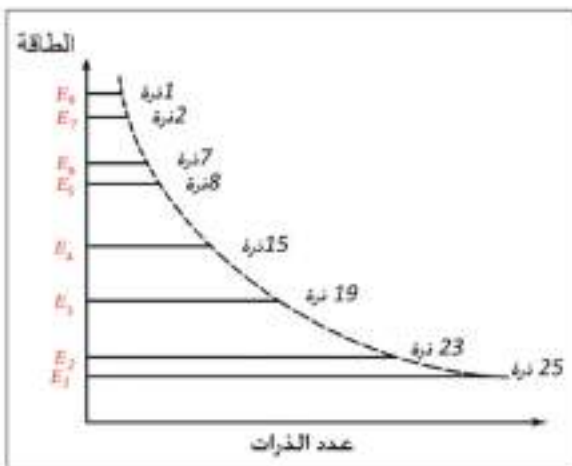

شكل (32)

فعلى سبيل المثال لو كان لدينا منظومة ذرية تتكون من 100 ذرة لعنصر فيمكن توضيح التوزيع الطبيعي للذرات بحسب توزيع بولتزمان لهذه المنظومة الذرية كما موضح بالشكل (32)، الذي

يبين ان اوطأ المستويات  $E_1$  يحتوي على اكبر عدد من الذرات (25 ذرة) في حين تضم اعلى المستويات  $E_2$  اقل عدد من الذرات (1 ذرة).

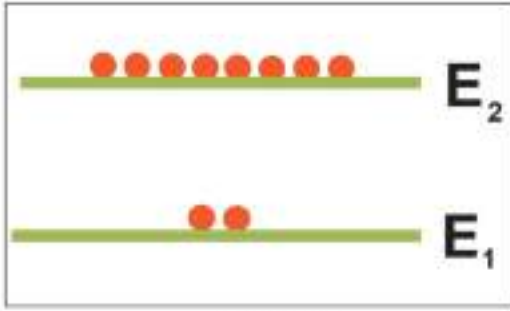

شكل (33)

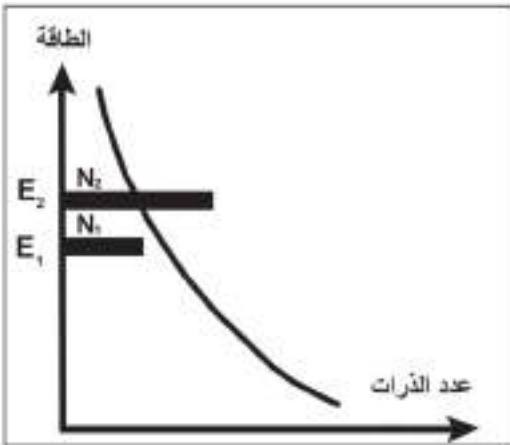

شكل (34) التوزيع المعكوس

### التوزيع المعكوس Population Inversion:

اذا كان النظام الذري غير متزن حرارياً فإن عدد الذرات في المستويات العليا للطاقة اكثر مما عليه في المستويات الواطئة للطاقة، وهذا يخالف توزيع بولتزمان لاحظ الشكل (33)، اي ان توزيع الذرات في هذه الحال يكون بشكل معكوس لذا تسمى هذه العملية **بالتوزيع المعكوس Population Inversion** لاحظ الشكل (34)، التي تزيد من احتمالية الانبعاث المحفز وهذه العملية هي اساس توليد الليزر وتحصل عندما يكون هناك شدة ضخ كافية ويتحقق ذلك بوجود مستوى طاقة ذي عمر زمني اطول نسبياً ويسمى هذا المستوى **بالمستوى شبه المستقر (Metastable state)**.

### مثال (3)

إذا كان فرق الطاقة بين المستويين يساوي  $(kT)$  عند درجة حرارة الغرفة احسب عدد الذرات  $N_2$  بدلالة  $N_1$  ؟

### الحل

$$\frac{N_2}{N_1} = \exp\left[\frac{-(E_2 - E_1)}{kT}\right]$$

$$\frac{N_2}{N_1} = \exp\left[-\frac{kT}{kT}\right]$$

$$\frac{N_2}{N_1} = \exp(-1)$$

$$\frac{N_2}{N_1} = e^{-1} \Rightarrow N_2 = 0.37 N_1$$

أي إنه في الحالة الاعتيادية يكون عدد الذرات  $N_1$  في المستوى  $E_1$  أكثر من عدد الذرات  $N_2$  في المستوى  $(N_1 > N_2)E_2$ .

#### مثال (4)

وضح رياضياً أنه لا يتحقق التوزيع المعكوس عندما تكون الطاقة الحرارية ( $kT$ ) مساوية لطاقة الفوتون الساقط.

$$\frac{N_2}{N_1} = \exp\left[\frac{-(E_2 - E_1)}{kT}\right] \dots\dots\dots 1$$

$$E_2 - E_1 = hf \dots\dots\dots 2$$

$$kT = hf \dots\dots\dots 3$$

$$\frac{N_2}{N_1} = \exp\left[-\frac{hf}{hf}\right]$$
$$= \exp(-1)$$

$$\frac{N_2}{N_1} = 0.37 \Rightarrow N_2 = 0.37N_1$$

$$\therefore N_2 < N_1$$

وبهذا لا يتحقق التوزيع المعكوس.

الحل

#### تذكر

- 1- لغرض توليد الليزر يجب ان يكون عدد الذرات في مستويات التهيج اكبر مما عليه في مستويات الطاقة الواطئة وتسمى هذه العملية بالتوزيع المعكوس.
- 2- لا يمكن الحصول على الانبعاث المحفز من غير حصول الانبعاث التلقائي اولاً.
- 3- ان الفوتونات التي نحصل عليها من الانبعاث التلقائي والتي تسير بموازاة المحور البصري ضمن الوسط الفعال هي التي تحفز الذرات المتهيجة وتحثها على الانبعاث المحفز (توليد الليزر).

#### Constituents of laser مكونات جهاز الليزر

12-8

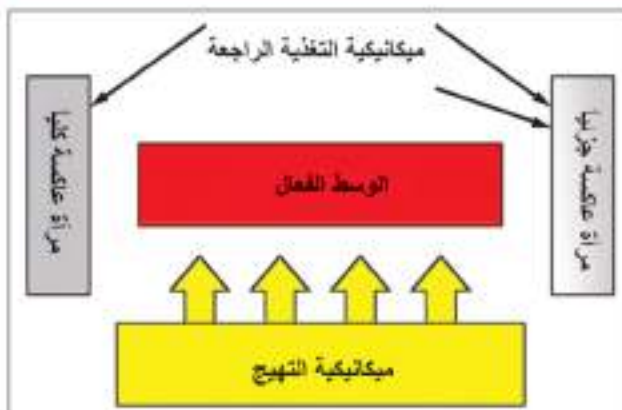

شكل (35) مخطط لمكونات جهاز الليزر

المخطط الذي يمثله الشكل (35) يوضح اهم المكونات الرئيسية التي يشترط وجودها في اجهزة الليزر وهي:

- 1- الوسط الفعال.
- 2- المرنان.
- 3- تقنية الضخ.

1- **الوسط الفعال Active Medium**: هو ذرات او جزيئات او ايونات المادة بحالتها الغازية او السائلة او الصلبة والتي يمكن ان يحصل فيها التوزيع المعكوس عندما يجهز الوسط الفعال بالشدة الكافية لتهيجه.

## 2- المرنان:

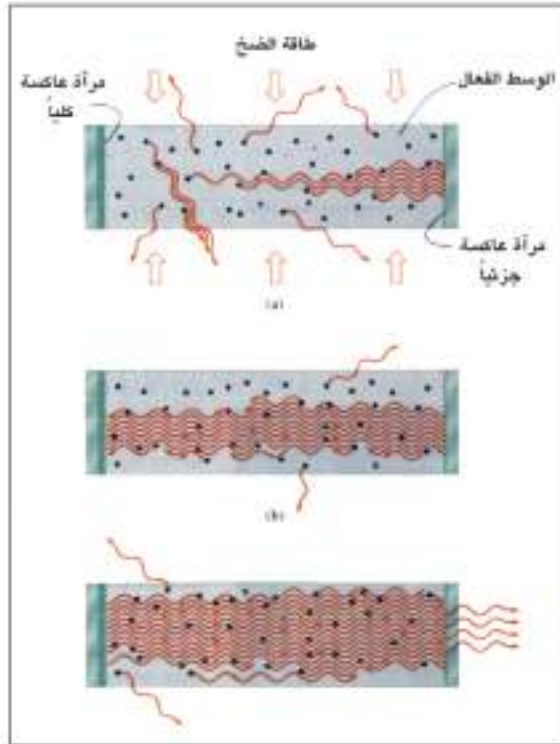

شكل (36)

تجويف ذو تصميم مناسب يتكون من مرأتين يوضع الوسط الفعال بينهما وتصمم المرأتان بحيث تكونان متقابلتين احدهما عاكسة كلياً للضوء تقريبا والثانية عاكسة جزئياً، (تعتمد قيمة انعكاسيتها على الطول الموجي لضوء الليزر المتولد)، لذا فان الشعاع الساقط على احدهما ينعكس موازياً للمحور الاساس للمرأتين ثم يسقط على المرآة الاخرى وينعكس عنها وهكذا تتعاقب انعكاسات الاشعة داخل المرنان، وفي كل انعكاس تحصل عملية الانبعاث المحفز وبذلك يزداد عدد الفوتونات المتولدة بالانبعاث المحفز بعدد هائل فيحصل التضخيم. وتسمح المرآة ذات الانعكاس الجزئي بنفوذية معينة من الضوء الساقط عليها خارج المرنان اما بقية الضوء فتعكسه مرة اخرى داخل المرنان لادامة عملية التضخيم. لاحظ الشكل (36).

## 3- تقنية الضخ pumping:

وهي التقنية التي يمكن بواسطتها تجهيز الطاقة لذرات الوسط الفعال لنقلها من مستوى الاستقرار الى مستوى التهيج. ممكن بواسطتها الحصول على الطاقة الضاخة لاثارة الذرات المستقرة في الوسط لكي يتحقق حالة التوزيع المعكوس المناسب الذي يضمن توليد الليزر.

هناك ثلاثة انواع من تقنية الضخ:

a- **تقنية الضخ الضوئي optical pumping**: يستعمل الضخ الضوئي للحصول على ليزرات تعمل ضمن المنطقة المرئية أو تحت الحمراء القريبة من الطيف المرئي، كليزر الياقوت وليزر النيديميوم، إذ تستعمل مصابيح وميضية او مستمرة الاضاءة قوة اضائتها عالية لاثارة الوسط الفعال، تصنع جدران المصابيح الومضية من مادة الكوارتز وتملأ بغازات مختلفة تبعا لنوع الوسط الفعال وتكون بأشكال مختلفة حلزونية او مستقيمة، لاحظ الشكل (37).



شكل (37)



كما توجد تقنية اخرى للضخ الضوئي تستعمل فيها شعاع ليزر معين ليقوم هذا الشعاع بأثارة الوسط الفعال لتحقيق التوزيع المعكوس والحصول على ليزر ذي طول موجي يختلف عن الطول الموجي لشعاع الليزر الضاخ.

**b - تقنية الضخ الكهربائي Electrical Pumping:** تستعمل هذه التقنية عن طريق التفريغ الكهربائي للغاز الموضوع داخل انبوبة التفريغ الكهربائي اذ يطبق بين قطبيها فرق جهد عال حيث تصطدم الالكترونات المعجلة مع ذرات او جزئيات الغاز فتسبب تهيجها وانتقالها الى مستويات طاقة اعلى. تستعمل هذه الطريقة غالبا في الليزر الغازية، كما يمكن استعمال تقنية الضخ الكهربائي في انتاج ليزر شبه الموصل.

**c- تقنية الضخ الكيميائي Chemical Pumping:** في هذه التقنية يكون التفاعل الكيميائي بين مكونات الوسط الفعال اساس توفير الطاقة اللازمة لتوليد الليزر اذ لا تحتاج الى وجود مصدر خارجي للقدرة.

## منظومات ومستويات الليزر laser levels systems

13-8

يمكن تصنيف منظومات الليزر تبعاً لمستويات الطاقة التي تشترك لاتمام عملية التوزيع المعكوس للوسط الفعال الى منظومتين:

1 - المنظومة ثلاثية المستوى. Three-Level system

2 - المنظومة رباعية المستوى Four-Level system

### 1- المنظومة ثلاثية المستوى:

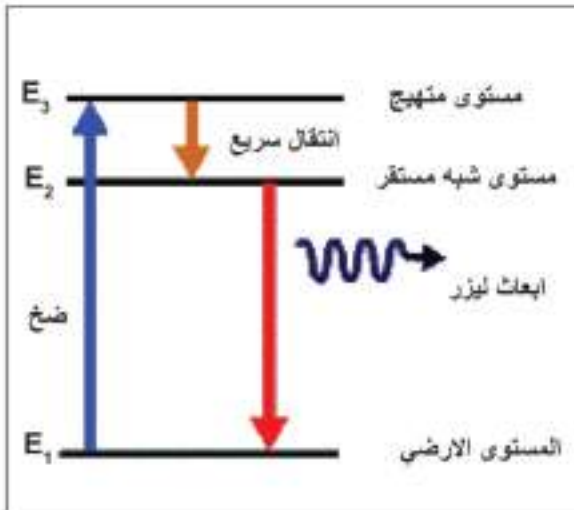

شكل (38) منظومة ثلاثية المستوى

تشارك في هذه المنظومة ثلاثة مستويات للطاقة، وهي المستوى الارضي للطاقة  $E_1$ ، ومستوى الطاقة الوسطي  $E_2$  (وهو المستوى شبه مستقر) ومستوى طاقة التهيج  $E_3$  (لاحظ الشكل (38)).

عندما تكون معظم الذرات او الجزيئات موجودة في المستوى الارضي للطاقة  $E_1$ ، يعني ذلك ان الوسط الفعال في حالة استقرار، اما عند تهيج الوسط الفعال بوساطة احدى طرائق الضخ المناسبة، فان هذه الذرات او الجزيئات سوف تنتقل الى مستوى التهيج  $E_3$ ، والذي يكون زمن العمر له قصير بحدود ( $10^{-8}$  s) ولضمان توليد الليزر ينبغي ان

تكون طاقة الضخ كافية لتحقيق التوزيع المعكوس. وسرعان ما تهبط هذه الذرات تلقائيا وبشكل سريع من المستوى  $(E_3)$  الى المستوى شبه المستقر  $(E_2)$  بانبعث حراري، والذي زمن العمر له اطول و بحدود ( $10^{-6}$  s) مما يؤدي الى تجمع عدد من الذرات في المستوى  $(E_2)$  اكبر مما هو عليه في المستوى الارضي  $(E_1)$  فيتحقق عندئذ التوزيع المعكوس بين هذين المستويين فيحدث الانبعاث المحفز لاشعة الليزر. ان هذه الانظمة تتطلب طاقة ضخ عالية ليصبح عدد الذرات في مستوى التهيج اكبر من عدد الذرات في المستوى الارضي للحصول على التوزيع المعكوس.

## 2- المنظومة رباعية المستوى:

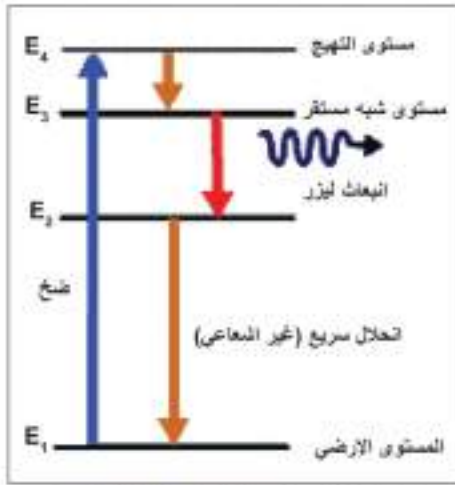

شكل (39) منظومة ليزر رباعية المستوى

تتشارك في هذه المنظومة أربعة مستويات للطاقة ( $E_4, E_3, E_2, E_1$ ) وفي هذه العملية يقوم ضخ ذرات المنظومة من المستوى الأرضي للطاقة ( $E_1$ ) إلى مستوى التهييج للطاقة ( $E_4$ ) لاحظ الشكل (39)، عندها تهبط الذرات سريعاً إلى مستوى الطاقة ( $E_3$ ) وبذلك تتجمع الذرات في المستوى ( $E_3$ ) (وهو مستوى الطاقة شبه المستقر في هذه المنظومة). عندها يتحقق التوزيع المعكوس بين المستويين ( $E_3$ ) و ( $E_2$ ) باقل عدد من الذرات في المستوى ( $E_3$ ) إذ يكون المستوى ( $E_2$ ) شبه فارغ من الذرات بسبب الهبوط السريع للذرات ومن هذا يتبين ان هذه المنظومة تتطلب طاقة ضخ اقل لتحقيق عملية التوزيع المعكوس مقارنة مع منظومة ثلاثية المستويات.

**سؤال:** ايهما افضل لتولد الليزر منظومة المستويات الثلاثة ام منظومة المستويات الاربعة؟ ولماذا؟

## أنواع الليزر Types of Laser

14-8

يأتي الليزر بأنواع مختلفة تبعاً لنوع مادة الوسط الفعال المستعمل فيها فمثلاً ليزر الهيليوم نيون He-Ne يعني ان الوسط الفعال هو خليط من الهيليوم والنيون وليزر الياقوت يعني ان المادة المنتجة لليزر هي الياقوت وهكذا لباقي الأنواع الأخرى. ولتأخذ بعض الأمثلة لأنواع مختلفة لليزر:



شكل (40) ليزر غازي

1- ليزر الحالة الصلبة **solid-state laser** مثل ليزر الياقوت ruby وليزر النيديميوم.

2- ليزر الحالة الغازية **Gas laser** مثل ليزر الهيليوم - نيون وليزر غاز ثنائي اوكسيد الكربون، شكل (40).

3- ليزر الإكسيمر **Excimer laser**. (تعد ليزرات الاكسيمر صنفا مفيدا ومهما من الليزرات الجزيئية التي تستثمر الانتقالات

الحاصلة بين حالتين الكترونييتين مختلفتين، وتطلق على أنواع الليزرات التي تستعمل الغازات النبيلة مثل غاز الزينون والكريبتون أو الأركون مع ذرة هالوجين لتكوين هاليد الغاز مثل  $ArF, KrF, XeCl$  تنتج هذه الغازات اشعة ليزر ذات أطوال موجية في مدى الأشعة فوق البنفسجية.

4- ليزر الصبغة **Dye laser** وهي الليزرات التي تكون فيها المادة الفعالة بحالة سائلة من محاليل مركبات معينة لصبغة عضوية مثل الرودامين rhodamine 6G مذابة في سوائل مثل كحول مثيلي أو كحول اثيلي، تنتج ليزر يمكن التحكم في الطول الموجي الصادر عنه.

5- ليزر أشباه الموصلات **Semiconductor laser**. مثل ليزر زرنيخيد الكاليوم.

6- الليزر الكيميائي **Chemical Laser** هو الليزر الذي يحدث فيه التوزيع المعكوس بالتفاعل الكيميائي مباشرة مثل ليزر فلوريد الديتيريوم.



شكل (41)

1- **التطبيقات الصناعية:** يعد الليزر اداة فعالة لصناعة وتهديب الكثير من المكونات الالكترونية كالمقاومات والمتسعات والترانزستورات ولعمل اقنعة الدوائر المتكاملة وفي تثقيب المعادن وقطعها ولحامها وتعود اهمية استعمال الليزر في الالكترونيات الدقيقة إلى امكانية حصر الحرارة في بقع صغيرة للغاية وتتم هذه المعالجات بدون لمس المكونات وبدون التأثير في الاجزاء المجاورة لها ومن استعمالات الليزر لحام المواد الصلبة والنشطة والمواد التي تتمتع بدرجة انصهار عالية مع امتيازها بدقة التصنيع بسبب إطلاقها لحزمة كثيفة ضيقة

مركزة، كما تستطيع أشعة الليزر فتح ثقب قطره  $5\mu\text{m}$  خلال  $200\mu\text{s}$  في أشد المواد صلابة (الماس والياقوت الأحمر التيتانيوم) وبفضل قصر مدة التأثير لا يحدث أي تغير في طبيعة المادة، لاحظ الشكل (41).

2- **يمكن استثمار اتجاهية شعاع الليزر وانتقاله بخطوط مستقيمة الى**



شكل (42)

**مسافات بعيدة في تطبيقات عديدة** إذ أدى دورا مهما في عمليات المسح والترصيف للاعمال الهندسة كتشييد العمارات والمباني والانشاءات الميكانيكية والصناعات الضخمة وكذلك استعماله لايجاد الانحرافات التي تحل في سطوح السدود والجسور. كما يستعمل الليزر بنجاح كبير في عمليات رصف الانابيب وشق القنوات والانفاق والطرق ومسح الاراضي وتسويتها، لاحظ الشكل (42).

3- **يستعمل ليزرات عديدة لقياس تلوث البيئة** كاستعمال ليزر الياقوت لكشف نسبة وجود بخار الماء وثنائي اوكسيد الكربون وثنائي اوكسيد الفسفور وقياسها.

4- **يستعمل الليزر للتصوير المجسم (Holography)** إذ يعد التصوير المجسم من افضل تقنيات فن التصوير الذي بواسطته يمكن الحصول على صور مجسمة واقرب ما تكون الى الحقيقة وذات ثلاثة ابعاد طول وعرض وارتفاع إذ تسجل سعة الموجات الضوئية المنعكسة من الجسم وطورها ليظهر بثلاثة ابعاد على شبكية العين بينما في التصوير الاعتيادي تسجل شدة الأشعة فقط، لاحظ الشكل (43).

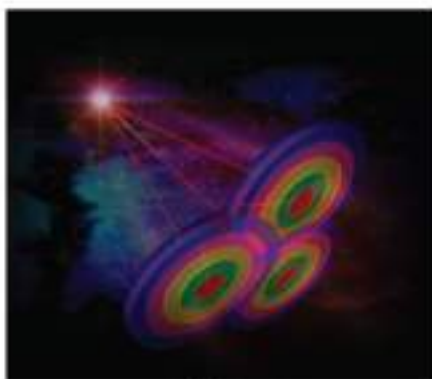

شكل (43)



## أسئلة الفصل الثامن

س 1

اختر العبارة الصحيحة لكل من العبارات الآتية:

- 1- يبين انموذج بور للذرة ان:
  - a- العناصر الغازية متماثلة في اطيافها الذرية.
  - b- العناصر الصلبة المتوهجة متماثلة في اطيافها الذرية
  - c- العناصر السائلة المتوهجة متماثلة في اطيافها الذرية.
  - d- لكل عنصر طيف ذري خاص به.
- 2- عندما تثار الذرة بطاقة اشعاعية متصلة فإن الذرة:
  - a- تمتص الطاقة الاشعاعية كلها.
  - b- تمتص الطاقة المناسبة لاثارة ذراتها.
  - c- تمتص الطاقة بشكل مستمر.
  - d- ولا واحدة منها.
- 3- نحصل على سلسلة لايمان في طيف الهيدروجين عند انتقال :
  - a- الكترون ذرة الهيدروجين من مستويات الطاقة ( $E_2, E_3, E_4, E_5$ ) الى المستوى الاول للطاقة.
  - b- الكترون ذرة الهيدروجين من مستويات الطاقة العليا ( $E_2, E_3, E_4, E_5$ ) الى المستوى الثاني للطاقة.
  - c- الكترون ذرة الهيدروجين من مستويات الطاقة العليا الى المستوى الثالث للطاقة.
  - d- في الحالة الطبيعية للمادة وحسب توزيع بولتزمان تكون:
    - a- معظم الذرات في المستويات العليا للطاقة.
    - b- معظم الذرات في المستويات الواطئة للطاقة.
    - c- عدد الذرات في المستوى الارضي اقل من عدد الذرات في المستويات الاعلى للطاقة.
    - d- عدد الذرات في مستوى التهيج اكبر من عدد الذرات في المستوى الارضي.
- 5- طيف ذرة الهيدروجين هو طيف:
  - a- مستمراً .
  - b- امتصاصاً خطياً.
  - c- خطياً.
  - d- حزمياً.
- 6- مقدار الزيادة في الطول الموجي لفوتونات الاشعة السينية المستطارة بوساطة الالكترونات الحرة تعتمد:
  - a- طول موجة الفوتون الساقط.
  - b- سرعة الضوء.
  - c- كتلة الالكترون.
  - d- زاوية الاستطارة.
  - e- نوع المعدن المستطيل.

- 7- تكون قدرة الضخ عالية عندما تعمل منظومة الليزر بنظام:
- a- ثلاثة مستويات. b- مستويين. c- اربعة مستويات. d- اي عدد من المستويات.
- 8- يمكن استعمال عملية الضخ الكهربائي عندما يكون الوسط الفعال في الحالة:
- a- الصلبة. b- الغازية. c- السائلة. d- اي وسط فعال.
- 9- يحدث الفعل الليزري عند حدوث انبعاث :
- a- تلقائي ومحفز. b- محفز وتلقائي. c- تلقائي فقط. d- محفز فقط.
- 10- تعتمد عملية قياس المدى باستعمال أشعة الليزر على أحد خواصه وهي:
- a- التشاك. b- الاستقطاب. c- أحادية الطول الموجي. d- الاتجاهية.

س2 عـل ما يأتي :

- 1- تكون الأطوال الموجية في طيف الامتصاص لعنصر ما موجودة أيضا في طيف انبعاثه.
- 2- يفضل استعمال الليزر على الطرائق الاعتيادية في عمليات القطع واللحام والتثقيب.
- 3- تأثير كومبتن هو من احدى الادلة التي تؤكد السلوك الدقائقي للأشعة الكهرومغناطيسية.
- 4- في انتاج الأشعة السينية، يصنع الهدف من مادة درجة انصهارها عالية جدا.

س3 ما أسس عمل الليزر؟

س4 وضح كيف يمكن الحصول على التوزيع المعكوس؟

س5 ما خصائص شعاع الليزر؟

س6 ما التصوير المجسم (الهولوجرافي) وبماذا يتميز عن التصوير العادي؟

## مسائل الفصل الثامن

- 1س احسب الزخم الزاوي للإلكترون ذرة الهيدروجين عندما يكون في المدار الأول مرة، وعندما يكون في المدار الثاني مرة أخرى؟
- 2س ما مقدار الطاقة بوحدة (eV) لفوتون من ضوء طول الموجي  $(4.5 \times 10^{-7} \text{m})$ ؟
- 3س احسب عدد الذرات في مستوى الطاقة الأعلى في درجة حرارة الغرفة إذا كان عدد ذرات المستوى الأرضي 500 ذرة؟
- 4س ما تردد الفوتون المنبعث عند انتقال إلكترون ذرة الهيدروجين من مستوى الطاقة  $(E_4 = -0.85 \text{eV})$  إلى مستوى الطاقة  $(E_2 = -3.4 \text{eV})$ ؟
- 5س ما الطاقة الحركية العظمى للإلكترون وما سرعته في أنبوبة أشعة سينية تعمل بجهد  $(30 \text{kV})$ ؟
- 6س ما مقدار أعظم تردد لفوتون الأشعة السينية المتولد إذا سلط فرق جهد مقداره  $(40 \text{kV})$  على قطبي الأنبوبة؟
- 7س ما مقدار الزيادة الحاصلة في طول موجة الفوتون المستطار (في تأثير كومبتن) إذا استطار بزاوية  $(90^\circ)$  مع العلم أن:  
 ثابت بلانك  $= 6.63 \times 10^{-34} \text{J.s}$   
 كتلة الإلكترون  $= 9.11 \times 10^{-31} \text{kg}$   
 سرعة الضوء في الفراغ  $= 3 \times 10^8 \text{m/s}$
- 8س ما الفرق بين طاقة المستوى الأرضي وطاقة المستوى الذي يليه (الأعلى منه) بوحدة (eV) لنظام ذري في حالة الاتزان الحراري، إذا كانت درجة حرارة غرفة  $16^\circ \text{C}$ . علماً أن ثابت بولتزمان (k) يساوي  $1.38 \times 10^{-23} \text{J/k}$
- 9س إذا كان الفرق بين مستوى الطاقة المستقر (الأرضي) ومستوى الطاقة الذي يليه (الأعلى منه) يساوي  $(0.025 \text{eV})$  لنظام ذري في حالة الاتزان الحراري وعند درجة حرارة الغرفة، جد درجة حرارة تلك الغرفة بالمقياس السيليزي. على أن ثابت بولتزمان (k) يساوي  $1.38 \times 10^{-23} \text{J/k}$



مفردات الفصل:

- 1-9 مقدهة.
- 2-9 تركيب النواة وخصائصها.
- 3-9 طاقة الربط (الارتباط) النووية.
- 4-9 الانحلال الاشعاعي.
- 1-4-9 انحلال الفا.
- 2-4-9 انحلال بيتا.
- 3-4-9 انحلال كاهما.
- 5-9 التفاعلات النووية.
- 6-9 الانشطار النووي.
- 7-9 الاندهاج النووي.
- 8-9 مخاطر وفوائد الاشعاع النووي.

بعد دراسة الفصل ينبغي للطلاب ان يكون قادرا على ان:

- يذكر الخصائص الرئيسية للنواة.
- يذكر بعض خصائص القوة النووية.
- يعرف مفهوم طاقة الربط النووية.
- يعلل انحلال بعض النوى تلقائيا بانحلال الفا.
- يعرف الطرائق التي تنحل بها بعض النوى تلقائيا بانحلال بيتا.
- يعلل انحلال بعض النوى تلقائيا بانحلال كاما.
- يتعرف على طاقة التفاعل النووي.
- يدرك أهمية تفاعل النيوترونات مع النواة.
- يوضح المفهوم بالانشطار النووي.
- يوضح المفهوم بالاندماج النووي.
- يذكر فوائده الاشعاع النووي.
- يحدد مخاطر الاشعاع النووي.
- يحل مسائل رياضية متنوعة.

### المصطلحات العلمية

atomic number	العدد الذري
antineutrino	مضاد النيوترينو
antielectron	مضاد الالكترون
daughter nucleus	النواة الوليدة ( البنت )
chain reaction	التفاعل المتسلسل
radius of nucleus	نصف قطر النواة
endoergic reaction	التفاعل الماص للطاقة
exoergic reaction	التفاعل المحرر للطاقة
size of nucleus	حجم النواة
mass of nucleus	كتلة النواة
neutron number	عدد النيوترونات
average binding energy per nucleon	معدل طاقة الربط النووية لكل نيوكلليون
nuclear force	القوة النووية
mass defect	النقص ( الفرق ) الكتلي
(proton - proton) cycle	دورة ( بروتون - بروتون )
parent nucleus	النواة الأم
nuclear reaction energy	طاقة التفاعل النووي
neutrino	النيوترينو
mass number	العدد الكتلي
positron	البوزترون
natural background radiation	الاشعاع النووي الخلفي الطبيعي



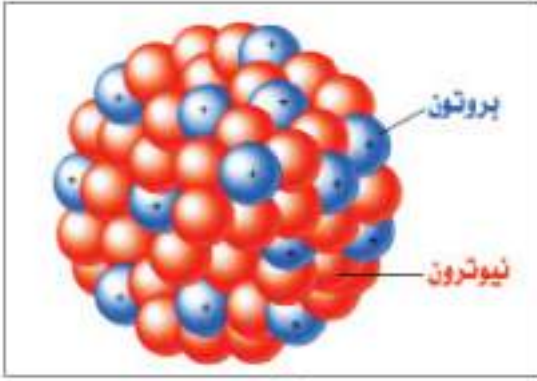

شكل (1) نواة الذرة



شكل (2) مفاعل نووي لانتاج الطاقة الكهربائية



شكل (3)

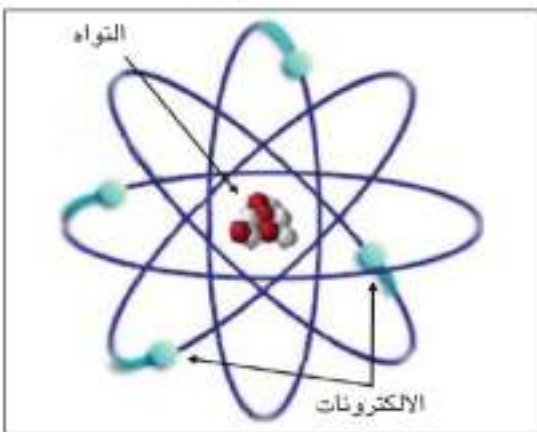

شكل (4) الذرة

قد تتساءل عزيزي الطالب، لماذا ندرس موضوع الفيزياء النووية؟ وما أهمية هذا الفرع الحيوي من فروع الفيزياء في حياتنا نحن البشر؟ وربما قد تتساءل أيضاً عن الطاقة المتوفرة في هذا الجزء الصغير جداً من الذرة والذي يسمى بالنواة، لاحظ الشكل (1)، والذي تبين لنا فيما بعد بأنها مخزناً واسعاً للطاقة فقد استثمرت هذه الطاقة النووية الهائلة للأغراض السلمية (كما في تحويل الطاقة النووية إلى طاقة كهربائية)، لاحظ الشكل (2)، أو لأغراض غير سلمية (كما في إنتاج الأسلحة النووية)، لاحظ الشكل (3). والحديث عن الطاقة النووية قد يثير أيضاً العديد من التساؤلات الأخرى، وللإجابة على هذه الأسئلة وغيرها فإنه يتطلب الرجوع إلى الكيفية التي نشأت فيها الفيزياء النووية.

يعد العام (1896) لدى معظم علماء الفيزياء والباحثين على أنه العام الذي بدأ معه ميلاد الفيزياء النووية فقد اكتشف العالم الفرنسي هنري بيكريل النشاط الإشعاعي الطبيعي في مركبات اليورانيوم، وبعد ذلك في عام (1911) اقترح العالم رذرفورد النموذج النووي للذرة فقد افترض أن الشحنات الموجبة تتركز في حيز صغير جداً موجود في مركز الذرة أطلق عليه اسم نواة، لاحظ الشكل (4).

ومن ثم توالت الاكتشافات والإنجازات العلمية التي حدثت لاحقاً والتي أدت بالنتيجة إلى فتح آفاق جديدة وعديدة ليس أمام الفيزياء النووية فقط بل أمام الكثير من التخصصات العلمية والحياتية منها الطبية والصناعية والزراعية وغيرها الكثير. وسنقوم في هذا الفصل بدراسة بعض الملامح الأساسية للنواة، فضلاً عن أننا سنقوم بالتعرف على عدد من التطبيقات الخاصة بها.

## :Structure and properties of the nucleus

هل

تعلم

تعد الليبتونات (leptons) والكواركات (quarks) جسيمات أولية للمادة فالإلكترون هو ليبتون والبروتونات والنيوترونات مكونة من كواركات. ومن صفات الكواركات أنها تحمل جزءاً من الشحنة (e)، وهي أيضاً تختلف فيما بينها في الكتلة. فمثلاً يحتوي البروتون على كواركي أعلى (up)، (u)، وكوارك أسفل (down)، (d)، والنيوترون يحتوي على كواركي أسفل وكوارك أعلى. لاحظ الشكل. مع العلم بأن شحنة الكوارك أعلى (u) هي  $(+\frac{2}{3}e)$  وشحنة الكوارك أسفل (d) هي  $(-\frac{1}{3}e)$

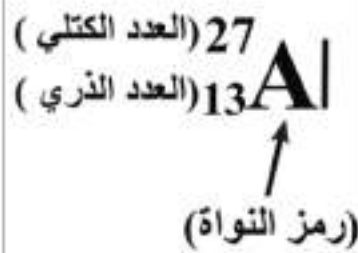

شكل (5)

حاول كثير من العلماء معرفة مكونات النواة، وقد مر عليك ذلك سابقاً، فقد علمت ان النواة تتكون من جسيمات البروتونات الموجبة الشحنة وجسيمات النيوترونات المتعادلة الشحنة (شحنة النيوترون تساوي صفراً) إذ يطلق على البروتون أو النيوترون بالنيوكليون (أو بالنوية)، أي إن النواة تتكون من النيوكليونات. ويرمز للبروتون بالرمز  $({}^1_1\text{H})$  أو (p) وفي بعض الاحيان  $({}^1_1\text{p})$ ، ويرمز للنيوترون بالرمز  $({}^1_0\text{n})$  أو (n). وكما علمت أيضاً أن عدد البروتونات في النواة يسمى العدد الذري (Z) ويكتب عادة يسار رمز العنصر (أو رمز النواة) من الأسفل، وأن عدد النيوترونات في النواة يسمى بالعدد النيوتروني (N)، أما مجموع عدد البروتونات والنيوترونات في النواة فيسمى العدد الكتلي (A) (وفي بعض الاحيان يسمى بعدد الكتلة) ويعطى على وفق العلاقة الآتية:

$$A = Z + N$$

كما يكتب العدد الكتلي (A) عادة يسار رمز النواة (X) الى أعلى وعلى الشكل الآتي:



وكمثال توضيحي فإن نواة الألمنيوم التي عددها الذري يساوي (Z=13) وعددها الكتلي يساوي (A=27) فإنه يرمز لها بالرمز  $({}^{27}_{13}\text{Al})$  لاحظ الشكل (5).

إذ إن الرمز (Al) يمثل رمز نواة الألمنيوم. وبتطبيق العلاقة  $(A=Z+N)$  فإننا نجد ان عدد نيوترونات نواة الألمنيوم (N) يساوي (14) نيوتروناً.

كما أنك قد تعرفت سابقاً أيضاً على المقصود بنظائر العنصر والتي هي نوى متساوية في العدد الذري وتختلف في عدد النيوترونات (او العدد الكتلي)، ومثال على ذلك فإن  $({}^6_3\text{Li}, {}^7_3\text{Li}, {}^8_3\text{Li})$  يمثلون ثلاثة نظائر للليثيوم، لاحظ شكل (6). فماذا عن كتلة النواة؟ تشكل كتلة النواة نحو (99.9%) من كتلة الذرة. فكيف تقاس كتل

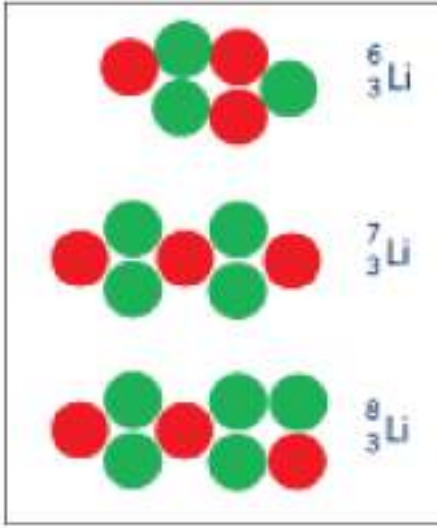

شكل (6)

نوى الذرات ؟ تقاس كتل النوى بوساطة أجهزة دقيقة ومنها مطياف الكتلة. وتقاس كتل نوى الذرات بوحدة مناسبة تسمى وحدة الكتلة الذرية (amu) أو اختصاراً (u) بدلاً من وحدة الكيلوغرام المتعارف عليها والتي لا تتلائم مع قياسات الكتل الذرية والنوية الصغيرة جداً والتي تساوي:

$$1 \text{amu} = 1 \text{u} = 1.66 \times 10^{-27} \text{kg}$$

وبما أن النواة تحتوي (A) من النيوكليونات وان كتلة النيوكليون مقارنة الى كتلة (1u)، وبذلك فإن كتلة النواة التقريبية (m') سوف تساوي (A×u). وعادة ما توصف النواة بكونها ثقيلة، أو متوسطة، أو خفيفة تبعاً لكون عددها الكتلي (اوكتلتها) كبير أو متوسط أو صغير على التوالي. ومن الجدير بالذكر أننا وفي هذا الفصل وعندما نتكلم عن كتل الذرات المتعادلة والنوى والجسيمات (مثل البروتون ، النيوترون ، جسيمة الفا... الخ) فإن المقصود بها هي الكتل السكونية.

### فكر

هل تستطيع ان تميز اللون الذي يمثل البروتون واللون الذي يمثل النيوترون في شكل (6)؟

وكثيراً ما يعبر علماء الفيزياء النووية عن الكتلة بما يكافئها من طاقة، إذ يمكن ايجاد الطاقة المكافئة للكتلة وذلك باستعمال علاقة اينشتين المعروفة في تكافؤ الكتلة (m) مع الطاقة (E) وبحسب العلاقة:

$$E = mc^2$$

إذ (C) تمثل سرعة الضوء في الفراغ وتساوي  $(3 \times 10^8 \text{ m/s})$ . أي إن علاقة الكتلة والطاقة هي علاقة تكافؤ، وإن الكتلة يمكن أن تتحول الى طاقة والعكس صحيح. وعلى هذا الاساس فإن الطاقة المكافئة لكتلة مقدارها (1u) قد وجد أنها تساوي تقريباً (931MeV). ووفقاً لعلاقة الطاقة المكافئة للكتلة فإنه يمكننا كتابة العلاقة الآتية:

$$c^2 = 931 \left( \frac{\text{MeV}}{\text{u}} \right)$$

وبعد أن تطرقنا لموضوع كتلة النواة فكيف يمكننا ايجاد شحنة النواة؟ بما أن شحنة النيوترون تساوي صفراً، لذلك فإن شحنة النواة تساوي مجموع شحنات البروتونات الموجودة فيها. وبذلك تكون نواة أي ذرة هي ذات شحنة موجبة وأن مقدار شحنتها (q) تساوي (+Ze) حيث (Z) هو العدد الذري للنواة و(+e) هي شحنة البروتون والتي تساوي  $(1.6 \times 10^{-19} \text{C})$ ، أي أن:

$$q = Ze$$

### تذكر:

$$1 \text{MeV} = 10^6 \text{eV} = 1.6 \times 10^{-13} \text{J}$$

## مثال (1)

جد مقدار شحنة نواة الذهب ( $^{198}_{79}\text{Au}$ )، مع العلم ان شحنة البروتون تساوي:  $(1.6 \times 10^{-19}\text{C})$ .

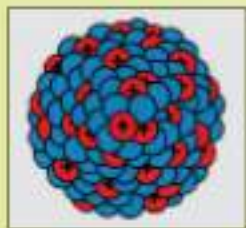

## الحل

لدينا العلاقة:  $q = Ze$

وبالنسبة لنواة ( $^{198}_{79}\text{Au}$ ) فإن  $(Z=79)$ .

وبالتعويض في العلاقة السابقة نحصل على:

$$\therefore q = 79 \times 1.6 \times 10^{-19}$$

$$\therefore q = 126.4 \times 10^{-19}\text{C}$$

وهي مقدار شحنة نواة الذهب.

## هل تعلم

على الرغم من أن النيوترون هو متعادل الشحنة (شحنته تساوي صفراً) إلا انه يمتلك عزمًا مغناطيسياً.

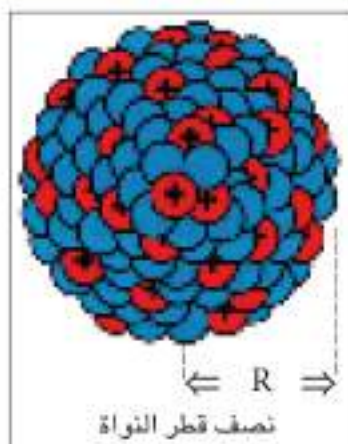

شكل (7)

وبعد أن أوضحنا وبصورة موجزة المقصود بكتلة وشحنة النواة فماذا عن حجم النواة؟ وكيف نستطيع ان نعرف نصف قطر النواة وحجمها؟ والجواب بأنه يمكننا ذلك بطرائق وتجارب عدة وأن أول تجربة لتقدير حجم النواة ونصف قطرها كانت قد أجريت من قبل العالم رذرفورد وذلك عن طريق استطرارة جسيمات الفا من نوى ذرات الذهب، فقد توصل من هذه التجربة والعديد من التجارب الأخرى بعدها إلى ان معظم نوى الذرات هي ذوات شكل كروي تقريباً (وفي دراستنا الحالية لهذا الفصل سنعتبر أن شكل النواة هو كروي) وقد وجد أن نصف قطر النواة  $(R)$ ، يتغير تغيراً طردياً مع الجذر التكعيبي للعدد الكتلي  $(A)$ ، لاحظ الشكل (7).

أي إن:  $(R \propto A^{\frac{1}{3}})$  ، ويعطى بحسب العلاقة:

$$R = r_0 A^{\frac{1}{3}}$$

إذ إن  $(r_0)$  هو مقدار ثابت يسمى ثابت نصف القطر ويساوي  $(1.2 \times 10^{-15}\text{m})$ .

ولكون الابعاد النووية تقع في حدود  $(10^{-15}\text{m})$  وهي أبعاد صغيرة جداً فقد وجد أنه من المناسب استعمال

وحدة للطول تسمى الفيمتومتر أو الفيرمي  $(\text{Fermi})$ ،  $(\text{F})$ ، إذ إن:

$$1\text{Fermi} = 1\text{F} = 10^{-15}\text{m} = \text{الفيرمي}$$

وبذلك يمكننا كتابة العلاقة السابقة بوحدة المتر  $(\text{m})$  وبوحدة الفيرمي  $(\text{F})$  وعلى الشكل الآتي:

$$R = \begin{cases} 1.2 \times 10^{-15} A^{\frac{1}{3}} & (\text{m}) \text{ بوحدة (m)} \\ 1.2 A^{\frac{1}{3}} & (\text{F}) \text{ بوحدة (F)} \end{cases}$$

## مثال (2)

جد نصف قطر نواة النحاس ( ${}^{64}_{29}\text{Cu}$ ) بوحدة: (a) المتر (m) ، (b) الفيرمي (F).

## الحل

(a) لايجاد نصف القطر بوحدة المتر (m)، نطبق العلاقة الآتية:

$$R = 1.2 \times 10^{-15} A^{\frac{1}{3}}$$

وبالنسبة لنواة النحاس ( ${}^{64}_{29}\text{Cu}$ ) فإن ( $A = 64$ ) ، وبالتعويض في العلاقة السابقة نحصل على:

$$R = 1.2 \times 10^{-15} (64)^{\frac{1}{3}} = 1.2 \times 10^{-15} \sqrt[3]{64}$$

$$\therefore R = 1.2 \times 10^{-15} \times 4 = 4.8 \times 10^{-15} \text{ m}$$

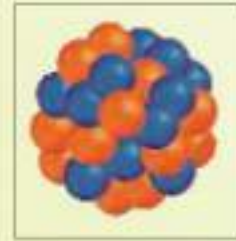

وهو نصف قطر النواة بوحدة (m)

(b) لايجاد نصف قطر النواة بوحدة الفيرمي (F)، لدينا:

$$F = 10^{-15} \text{ m}$$

$$\therefore R = 4.8 (F)$$

وهو نصف قطر النواة

بوحدة الفيرمي (F).

[كما يمكنك ايجاد نصف قطر النواة بوحدة الفيرمي (F) وذلك باستعمال العلاقة ( $R = 1.2A^{\frac{1}{3}}$ )، تأكد من

ذلك بنفسك وقارن نتيجة حساباتك مع نتيجة الفرع (b) من هذا المثال].

وبذلك يمكن إيجاد حجم النواة (V) بتطبيق العلاقة التالية (وذلك على اعتبار أن شكل النواة هو كروي ذات

نصف قطر (R)):

$$V = \frac{4}{3} \pi R^3 = \frac{4}{3} \pi r_0^3 A$$

ولايجاد كثافة النواة التقريبية ( $\rho$ )، نطبق العلاقة المعروفة ( $\rho = \frac{m}{V}$ )، إذ إن ( $m$ ) تمثل كتلة النواة

التقريبية ( $A \times u$ ). فقد وجد أن كثافة النواة التقريبية تساوي حوالي ( $2.3 \times 10^{17} \frac{\text{kg}}{\text{m}^3}$ ). وبالمقارنة مع

كثافة الماء التي تساوي ( $10^3 \frac{\text{kg}}{\text{m}^3}$ )، فإن كثافة النواة تساوي تقريباً ( $2.3 \times 10^{14}$ ) مرة بقدر كثافة الماء وهذه

القيمة بلا شك قيمة كبيرة جداً.

نحن نعلم أن الشحنات المتشابهة تتنافر، وبما أن النواة عادة تحتوي على النيوترونات المتعادلة الشحنة وعلى البروتونات الموجبة الشحنة (معداً نواة ذرة الهيدروجين الاعتيادي ونظائره إذ تحتوي على بروتون واحد فقط)، فلماذا إذن لا تتنافر هذه البروتونات على الرغم من تشابهها بالشحنة؟ ومن ثم فإن هذه النتيجة سوف تؤدي إلى تفكك النواة؟ وبما أن الحال هي ليست كذلك، أي إن النوى هي موجودة فكيف إذن تحافظ النواة على تماسكها وترابطها؟ وما هي القوة التي تربط وتمسك بنيوكليوناتها معاً؟ والجواب على ذلك هو لا بد من وجود قوة تجاذب نووية قوية تربط وتمسك بنيوكليونات النواة. وهذه القوة النووية (القوية) هي واحدة من القوى الأربعة الأساسية المعروفة في الطبيعة والتي كنت قد عرفت سابقاً، علماً أن القوة النووية هي الأقوى في الطبيعة. ومن خواص القوة النووية هي أنها قوة ذات مدى قصير وهي لا تعتمد على الشحنة.

### طاقة الربط النووية ( $E_b$ ):

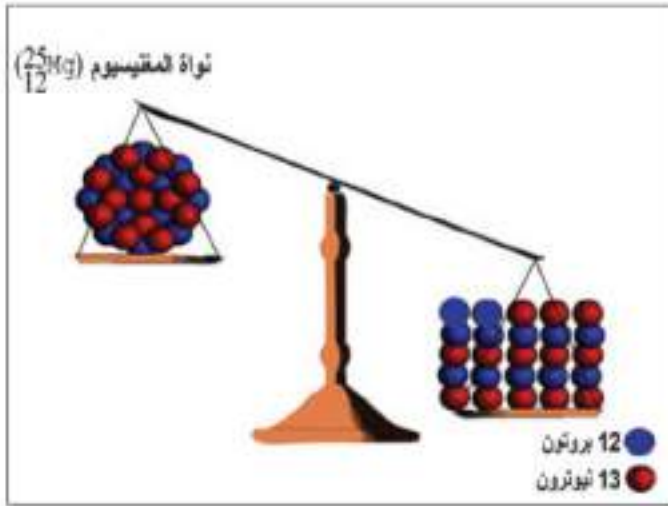

شكل (8)



شكل (9)

يقصد بطاقة الربط النووية أنها الطاقة المتحررة عند جمع أعداد مناسبة من البروتونات والنيوترونات لتشكيل نواة معينة (أو هي الطاقة اللازمة لتفكيك النواة إلى مكوناتها من البروتونات والنيوترونات). أن كتلة النواة لا تساوي مجموع كتل مكوناتها من البروتونات والنيوترونات عندما تكون منفصلة، فهي دائماً أقل من مجموع كتل مكوناتها من البروتونات والنيوترونات عندما تكون منفصلة، لاحظ الشكل (8). هذا الفرق في الكتلة ( $\Delta m$ ) والذي يسمى عادةً بالنقص الكتلي (mass defect) وجد أنه يكافئ طاقة الربط النووية ( $E_b$ ) حسب علاقة اينشتاين في تكافؤ (الكتلة - الطاقة) أي إن:

$$E_b = \Delta mc^2$$

فمثلاً ومن خلال قياس كتلة نواة الديوترون ( ${}^2_1\text{H}$ ) والتي تتكون من بروتون واحد ونيوترون واحد، لاحظ الشكل (9). وجد أنها تساوي (2.013553u) وهي أقل من مجموع كتلة البروتون (1.007276u) وكتلة النيوترون (1.008665u) الذي يساوي (2.015941u) عندما يكونان منفصلين، وبذلك يكون الفرق أو النقص الكتلي ( $\Delta m$ ) يساوي (0.002388u)، إذ نستطيع إيجاد طاقة الربط النووية ( $E_b$ ) وبوحدة (MeV) كما يأتي:

$$E_b = \Delta mc^2$$

وبالتعويض في العلاقة السابقة، إذ إن  $(c^2 = 931 \frac{\text{MeV}}{u})$ ، نحصل على:

$$E_b = 0.002388 \times 931 = 2.223 \text{ (MeV)}.$$

ومن الناحية العملية فإنه يكون أكثر مناسباً استعمال كتل الذرات بدلاً من استعمال كتل النوى، إذ يعطى النقص الكتلي ( $\Delta m$ ) في هذه الحالة بالعلاقة:

$$\Delta m = ZM_H + Nm_n - M$$

إذ إن:

$M_H$ : كتلة ذرة الهيدروجين

$M$ : كتلة الذرة المعنية

$Z$ : العدد الذري

$N$ : العدد النيوتروني (أو عدد النيوترونات)

$m_n$ : كتلة النيوترون

وبذلك تصبح معادلة طاقة الربط النووية للنواة، على الشكل الآتي:

$$E_b = (ZM_H + Nm_n - M) c^2$$

وبما أن الكتل الذرية هي عادة تقاس بوحدة ( $u$ )، فإن وحدة طاقة الربط ( $E_b$ ) تقاس بوحدة ( $\text{MeV}$ ) إذ إن  $(c^2 = 931 \frac{\text{MeV}}{u})$ .

إن حاصل قسمة طاقة الربط النووية ( $E_b$ ) على العدد الكتلي ( $A$ ) يسمى معدل (متوسط) طاقة الربط النووية لكل نيوكليون (أو للنيوكليون) ( $E'_b$ ) ويعطى وفق العلاقة الآتية:

$$E'_b = \frac{E_b}{A}$$

فكيف تتغير قيمة ( $E'_b$ ) مع تغير العدد الكتلي ( $A$ ) للنوى؟

الشكل (10) يوضح تغير ( $E'_b$ ) مع ( $A$ )، ويلاحظ من هذا الشكل أن المنحني يكون بصورة عامة ثابت نسبياً باستثناء النوى الخفيفة مثل نواة الديوترون ( $^2_1\text{H}$ ) والنوى الثقيلة مثل نواة الرصاص ( $^{208}_{82}\text{Pb}$ ). كما يمكن ملاحظة أن النوى المتوسطة

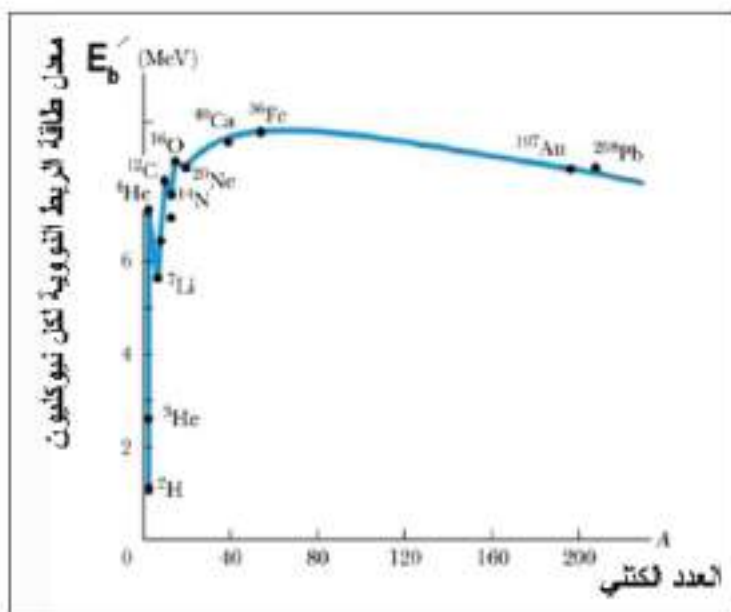

شكل (10)

تمتلك أكبر القيم إلى  $(E_b)$ ، مثل نواة الحديد  $({}^{56}_{26}\text{Fe})$ ، وبذلك تكون النوى المتوسطة عادة هي الأكثر استقراراً. فالنوى الخفيفة والنوى الثقيلة تستطيع أن تصبح أكثر استقراراً إذا وجد تفاعلاً نووياً معيناً يستطيع أن ينقلها إلى منطقة النوى المتوسطة. بعبارة أخرى إذا توافرت ظروف مناسبة فإن النوى الثقيلة إذا انشطرت إلى نوى متوسطة فإنها تصبح أكثر استقراراً وبالعكس إذا اندمجت النوى الخفيفة لتكوين نوى أثقل فإنها تصبح أكثر استقراراً أيضاً، وفي كلتا العمليتين سوف تتحرر طاقة، وستتعرف لاحقاً وبصورة أكثر تفصيلاً على تفاعلات الانشطار والاندماج النوويين في البندين (6-10) و (7-10).

### مثال (3)

جد طاقة الربط النووية لنواة النيتروجين  $({}^{14}_7\text{N})$  بوحدة (MeV). إذا علمت أن كتلة ذرة  $({}^{14}_7\text{N})$  تساوي  $(14.003074\text{u})$  وكتلة ذرة الهيدروجين تساوي  $(1.007825\text{u})$  وكتلة النيوترون تساوي  $(1.008665\text{u})$ .  
جد أيضاً معدل طاقة الربط النووية لكل نيوكليون.

### الحل



لدينا العلاقة:

$$E_b = (ZM_H + Nm_n - M) c^2$$

$$(c^2 = 931 \frac{\text{MeV}}{\text{u}})$$

وبما أن الكتل هي معطاة بوحدة (u)، فإن:

$$\therefore E_b = (ZM_H + Nm_n - M) \times 931 (\text{MeV})$$

$$Z = 7, A = 14, N = A - Z = 14 - 7 = 7$$

وبالنسبة إلى نواة  $({}^{14}_7\text{N})$  فإن:

وبتعويض هذه القيم في العلاقة السابقة نحصل على:

$$E_b = [7 \times 1.007825 + 7 \times 1.008665 - 14.003074] \times 931$$

$$\therefore E_b = 0.112356 \times 931 = 104.603 (\text{MeV})$$

وهي طاقة الربط النووية.

[لاحظ أن النقص الكتلي  $(\Delta m)$  في هذا المثال يساوي  $(0.112356\text{u})$ .

$$\therefore E'_b = \frac{E_b}{A} = \frac{104.603}{14} = 7.472 \left( \frac{\text{MeV}}{\text{nucleon}} \right)$$

$$E'_b = 7.472 (\text{MeV})$$

وكذلك يمكننا كتابة:

وهي معدل طاقة الربط النووية لكل نيوكليون.



إن بعض نوى العناصر تكون غير مستقرة (مشعة) ومن ثم تسعى لكي تكون مستقرة من خلال انحلالها. وهناك ثلاثة أنواع رئيسية للانحلال الإشعاعي هي:

### 1-4-9 انحلال ألفا Alpha decay

لو سألنا السؤال الآتي: متى تعاني النواة غير المستقرة انحلال ألفا التلقائي؟، لاحظ الشكل (11-a). والجواب هو عادةً عندما تكون كتلة النواة وحجمها كبيرين نسبياً، وعلى هذا الأساس فإن انبعاث جسيمة (دقيقة) ألفا من هذه النوى يساعدها على الحصول على استقرارية أكبر عن طريق تقليص حجمها وكتلتها. وجسيمة ألفا، وكما درست سابقاً هي نواة ذرة الهيليوم وتتكون من بروتونين ونيوترونين وتمثل بالرمز  $({}^4_2\text{He})$  أو  $(\alpha)$ ، لاحظ الشكل (11-b)، وهي ذات شحنة موجبة تساوي  $(+2e)$ .

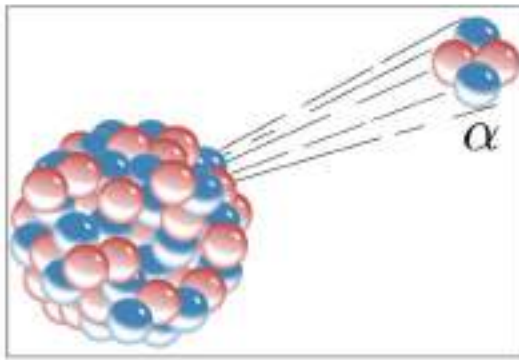

شكل (11-a)

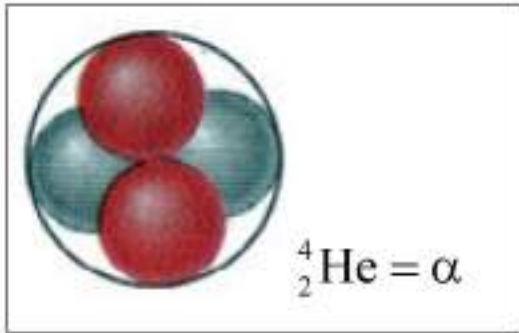

شكل (11-b)

وفي انحلال ألفا (كما هو الحال في أنواع الانحلالات الإشعاعية الأخرى) عادة ما يطلق على النواة الأصلية قبل الانحلال بالنواة الأم والنواة الناتجة بعد الانحلال بالنواة الوليدة (أو النواة البنت). المعادلة التالية تبين معادلة نووية لنواة تعاني انحلال ألفا:

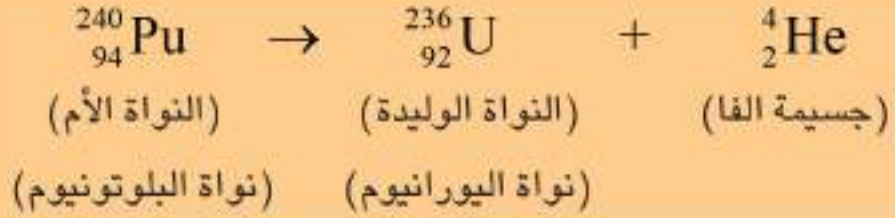

لاحظ الشكل (12).

ولو سألنا السؤال الآتي: ما الذي يفعله انحلال ألفا في قيم العدد الكتلي والعدد الذري للنواة الأم؟ والجواب ينقص العدد الكتلي بمقدار أربعة وينقص العدد الذري بمقدار اثنين (لاحظ المعادلة النووية السابقة)، لاحظ أيضاً عند تغير العدد الذري فإن نواة العنصر تتحول إلى نواة عنصر آخر، وهذه الحال تصح على جميع أنواع الانحلالات والتفاعلات النووية الأخرى باستثناء انحلال ألفا، كما، فكيف يمكننا إيجاد طاقة الانحلال لنواة تنحل بواسطة انحلال ألفا؟ إذا افترضنا بأن كتلة النواة الأم هي  $(M_p)$  (عادة ساكنة ابتدائياً) وكتلة النواة الوليدة هي  $(M_d)$  وكتلة جسيمة ألفا هي  $(M_\alpha)$ ، فإن طاقة انحلال ألفا  $(Q_\alpha)$  تعطى وفق العلاقة التالية:

$$Q_\alpha = [M_p - M_d - M_\alpha] c^2$$

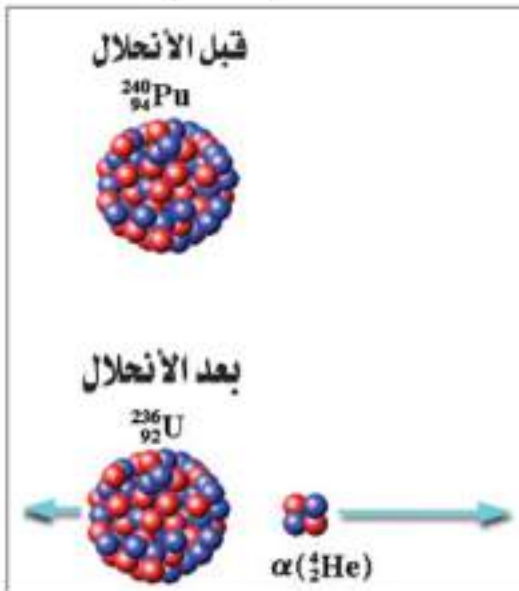

شكل (12)

وعندما تقاس الكتل الذرية بوحدة (u) إذ إن  $(c^2 = 931 \frac{\text{MeV}}{u})$ ، فإن وحدة  $(Q_\alpha)$  في هذه الحال هي (MeV).  
 أن الشرط اللازم لنواة تنحل تلقائياً بواسطة انحلال الفا هو أن تكون قيمة طاقة الانحلال  $(Q_\alpha)$  موجبة، أي إن  $(Q_\alpha > 0)$ . ومن الجدير بالذكر أن جسيمة الفا (ذات الكتلة الأقل مقارنة بكتلة النواة الوليدة) سوف تمتلك سرعة وطاقة حركية أكبر من السرعة والطاقة الحركية للنواة الوليدة وذلك بحسب قانون حفظ (الطاقة-الكتلة) وقانون حفظ الزخم الخطي.

#### مثال (4)

برهن على أن نواة الراديوم  $(^{226}_{88}\text{Ra})$  تحقق شرط الانحلال التلقائي إلى نواة الرادون  $(^{222}_{86}\text{Rn})$  بواسطة انحلال الفا. اكتب أيضاً المعادلة النووية للانحلال، مع العلم أن الكتل الذرية لكل من:

$$^{226}_{88}\text{Ra} = 226.025406 \text{ (u).}$$

$$^{222}_{86}\text{Rn} = 222.017574 \text{ (u).}$$

$$^4_2\text{He} = 4.002603 \text{ (u).}$$

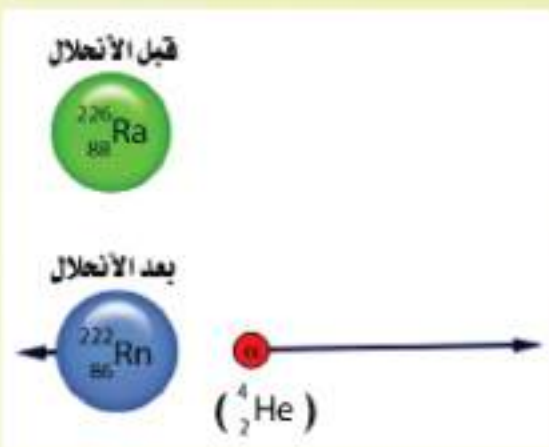

#### الحل

المعادلة النووية للانحلال هي :

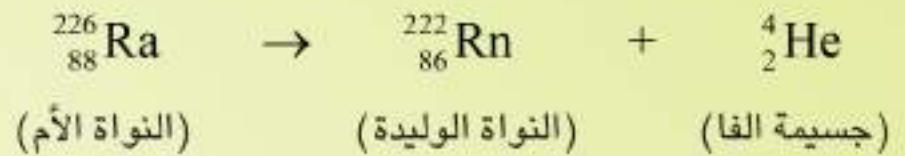

أن شرط الانحلال التلقائي هو أن تكون قيمة طاقة الانحلال  $(Q_\alpha)$  موجبة.

$$Q_\alpha = [M_p - M_d - M_\alpha] c^2 \quad \text{لدينا العلاقة:}$$

$$c^2 = 931 \frac{\text{MeV}}{u} \quad \text{فإن (u) معطاة بوحدة (u)،}$$

$$\therefore Q_\alpha = [M_p - M_d - M_\alpha] \times 931 \text{ (MeV)}$$

وبالتعويض في العلاقة السابقة نحصل على :

$$Q_\alpha = [226.025406 - 222.017574 - 4.002603] \times 931$$

$$\therefore Q_\alpha = 5.229 \times 10^{-3} \times 931 = 4.868 \text{ (MeV)}$$

بما أن قيمة  $(Q_\alpha)$  هي قيمة موجبة، أي إن  $(Q_\alpha > 0)$ ، ∴ قد تحقق شرط الانحلال التلقائي.

## (2-4-9) انحلال بيتا Beta decay

وهو الانحلال الاشعاعي التلقائي الثاني والذي من خلاله تستطيع بعض النوى الوصول الى حالة اكثر استقراراً. وتوجد ثلاث طرائق تنحل بها بعض النوى تلقائياً بانحلال بيتا وهي:

1- انبعاث جسيمة (دقيقة) بيتا السالبة (او الالكترن) ويرمز لها بالرمز  $(\beta^-)$  او  $(-1e)$  وهي ذات شحنة سالبة  $(-e)$  وتسمى هذه العملية انحلال بيتا السالبة، لاحظ الشكل (13).

2- انبعاث جسيمة (دقيقة) بيتا الموجبة (او البوزترون) ويرمز لها بالرمز  $(\beta^+)$  او  $(+1e)$  وهي ذات شحنة موجبة  $(+e)$  وتسمى هذه

العملية انحلال بيتا الموجبة، لاحظ الشكل (14). والبوزترون عبارة عن جسيم يمتلك جميع صفات الالكترن الا ان اشارة شحنته هي موجبة، كما يطلق عليه ايضاً (مضاد الالكترن).

3- أسر (اقتناص) النواة لاحد الالكترونات الذرية المدارية الداخلية، وتسمى هذه عملية الأسرالالكتروني.

ويرافق انحلال بيتا الموجبة انبعاث جسيم يسمى النيوتريينو (شحنته وكتلته السكونية تساوي صفراً) ويرمز له بالرمز  $(\nu)$  او  $(0\nu)$ ، إذ إن العدد الذري والعدد الكتلي له يساويان صفراً. كما

يرافق انحلال بيتا السالبة انبعاث جسيم يسمى مضاد النيوتريينو ويرمز له بالرمز  $(\bar{\nu})$  او  $(0\bar{\nu})$ ، إذ إن العدد الذري والعدد الكتلي له يساويان صفراً أيضاً، (لاحظ مثلاً معادلتى الانحلال النووي المجاورتين).

وهنا يبرز السؤال الآتي: بما أن النواة أساساً لا تحتوي على الألكترونات أو البوزترونات فكيف يمكن للنواة أن تبعث الكترونات أو بوزترونات؟ فمن اين أتى هذا الالكترن او هذا البوزترون؟ والجواب على ذلك هو عندما تبعث النواة الالكترن فهو نتاج انحلال أحد نيوترونات النواة الى بروتون والكترن ومضاد النيوتريينو، لاحظ الشكل (15).

ويعبر عن هذا الانحلال بالمعادلة النووية الآتية:

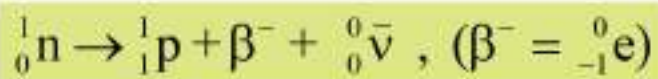

ويحدث هذا الانحلال بسبب ان نسبة عدد نيوترونات الى عدد

بروتونات النواة هي أكبر من النسبة اللازمة لاستقرارها.

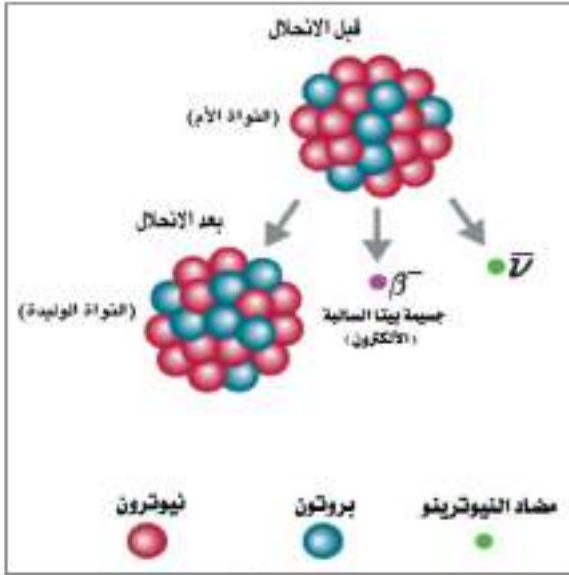

شكل (13)

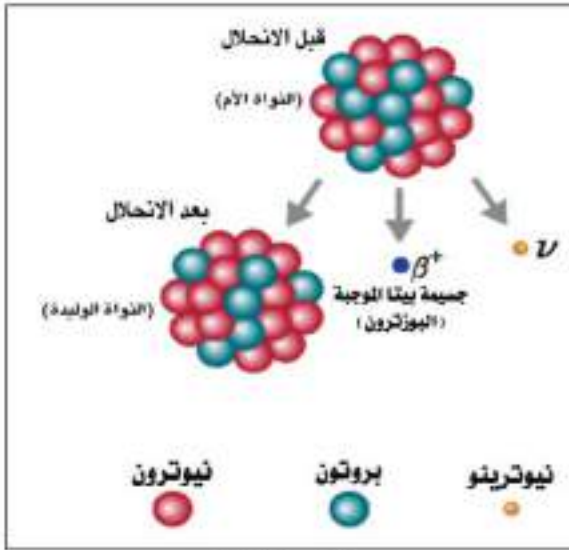

شكل (14)

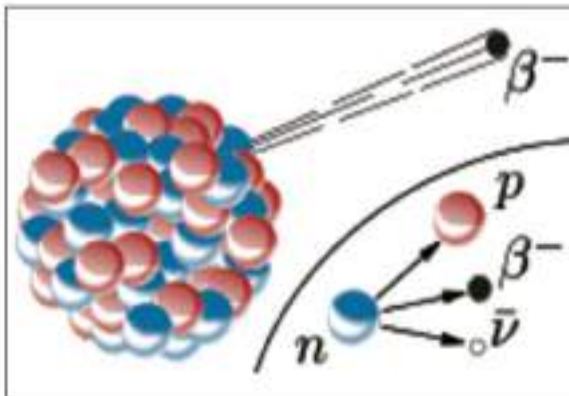
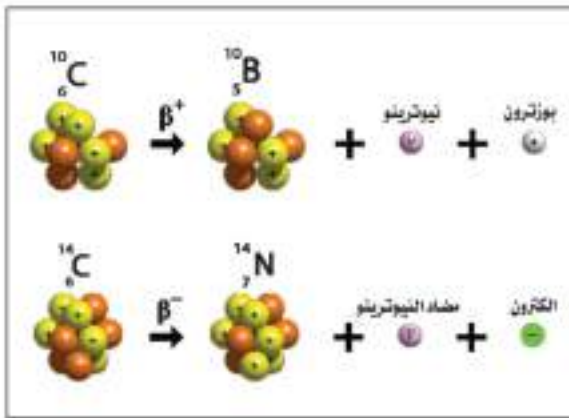

شكل (15)

أما عندما تبعث النواة البوزترون فهو نتاج انحلال أحد بروتونات النواة إلى نيوترون وبوزترون ونيوترينو ويعبر عن هذا الانحلال بالمعادلة النووية الآتية:

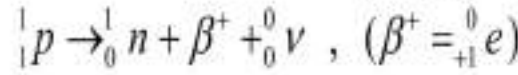

ويحدث هذا الانحلال بسبب أن نسبة عدد نيوترونات إلى عدد بروتونات النواة هي أصغر من النسبة اللازمة لاستقرارها. وفيما يلي نورد ثلاث أمثلة لمعادلات نووية لنوى تنحل تلقائياً بواسطة انحلال بيتا:

### فكر

من ملاحظة أمثلة المعادلات النووية الثلاثة المجاورة لنوى تنحل تلقائياً بواسطة انحلال بيتا، هل تستطيع أن تعرف ما الذي يفعله انحلال كل من بيتا السالبة وبيتا الموجبة والأسر الإلكتروني في قيم العدد الكتلي والعدد الذري للنواة الأم؟

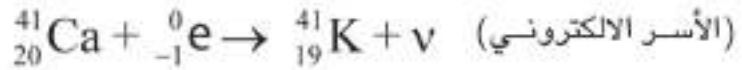
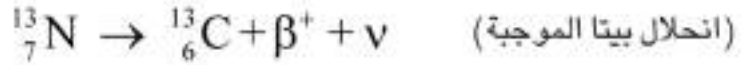
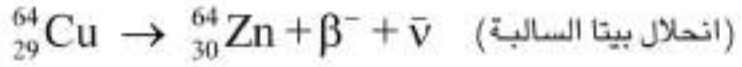

### (3-4-9) انحلال كاهما Gamma decay

غالباً ماتترك بعض النوى في حالة (أو مستو) إثارة أي لديها طاقة فائضة وذلك بعد معاناتها انحلال الفا أو انحلال بيتا، فكيف يمكن لمثل هذه النوى تلقائياً أن تصل إلى حال أكثر استقراراً؟ والجواب على ذلك بأنه يمكن لمثل هذه النوى أن تتخلص من الطاقة الفائضة بانحلال كاهما (وهو الانحلال الإشعاعي التلقائي الثالث) والوصول إلى حالة أكثر استقراراً وذلك بأنبعث أشعة كاهما، لاحظ الشكل (16-a). فلو أن النواة انتقلت من مستوى طاقة عال إلى مستوى طاقة منخفض فإن أشعة كاهما (فوتون) سوف ينبعث وتكون طاقة الفوتون تساوي فرق الطاقة بين المستويين. وأشعة كاهما، هي أشعة كهرومغناطيسية (فوتونات) ذات طاقة عالية أو تردد عال، كتلتها السكونية وشحنتها تساوي صفرًا وعادة يرمز لها بالرمز  $(\gamma)$  أو  $({}_0^0\gamma)$ . إذ إن العدد الذري والعدد الكتلي لها يساويان صفرًا.

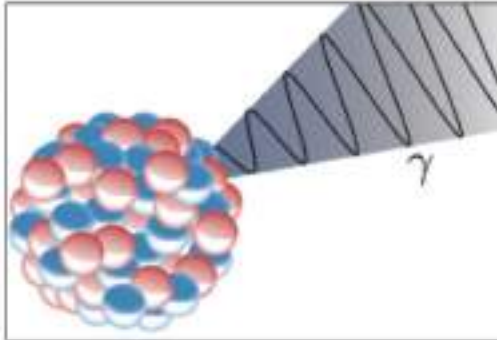

شكل (16-a)

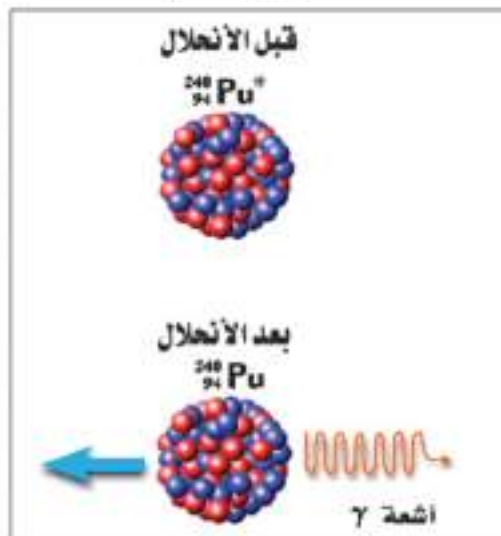

شكل (16-b)

المعادلة التالية تبين معادلة نووية لنواة تعاني انحلال كاهما:

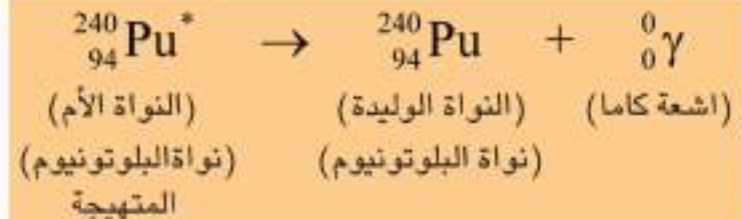

(إشارة النجمة \*) تبين أن النواة هي في حالة إثارة أو تهيج). لاحظ الشكل (16-b).

وكما هو واضح من معادلة الانحلال النووي لنواة البلوتونيوم المتهيجة ( $^{240}_{94}\text{Pu}^*$ ) السابقة فإن العدد الكتلي والعدد الذري يبقى ثابتاً في انحلال كما. ويمكن التعبير عن علاقة طاقة أشعة كما أو طاقة الفوتون ( $E$ ) بالتردد ( $f$ ) كما يأتي:

$$E = hf$$

إذ إن: ( $h$ ) هو ثابت بلانك ويساوي ( $6.63 \times 10^{-34} \text{ J.s}$ )

وأن  $f = \frac{c}{\lambda}$  ، حيث ( $\lambda$ ) هي طول موجة الفوتون و ( $c$ ) هي سرعة الضوء في الفراغ.

## Nuclear reactions التفاعلات النووية

5 - 9

لاحظنا سابقاً أن تركيب النواة يتغير وذلك عندما تعاني النواة انحلالاً اشعاعياً تلقائياً بواسطة انحلال الفا أو انحلال بيتا وبحسب المعادلات النووية السابقة. ولعلك تسأل هل يمكننا ان نغير من تركيب النواة عند قذفها بجسيمات نووية ذات طاقة معينة؟ والجواب نعم يمكننا ذلك، إذ إن أول من برهن على حدوث هذا التفاعل النووي المحتث (الاصطناعي) هو العالم رذرفورد، لاحظ الشكل (17)، وبحسب معادلة التفاعل النووي الآتية:

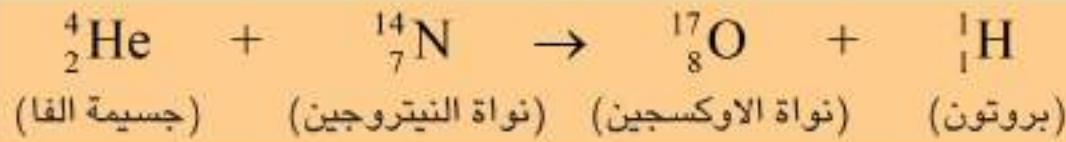

وفي حال المعادلات النووية فإنه يجب أن يكون مجموع الاعداد الذرية ومجموع الاعداد الكتلية متساويين في طرفي المعادلة النووية، أي إن المعادلة النووية يجب أن تكون موزونة، وكما هو مبين مثلاً في معادلة التفاعل النووي السابقة. وهكذا نجد أن التفاعل النووي هو ذلك التفاعل الذي يحدث تغيراً في خصائص وتركيب النواة الهدف. فمثلاً عند قذف (قصف) نواة النيتروجين ( $^{14}_7\text{N}$ ) بواسطة جسيم النيوترون ( $^1_0\text{n}$ ) فإنه يمكن الحصول على نواة الكربون ( $^{14}_6\text{C}$ ) وجسيم البروتون ( $^1_1\text{H}$ )، لاحظ الشكل (18).

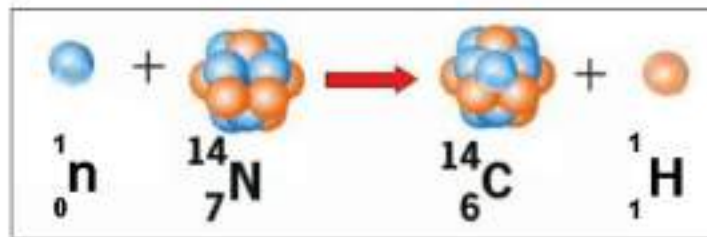

شكل (18)

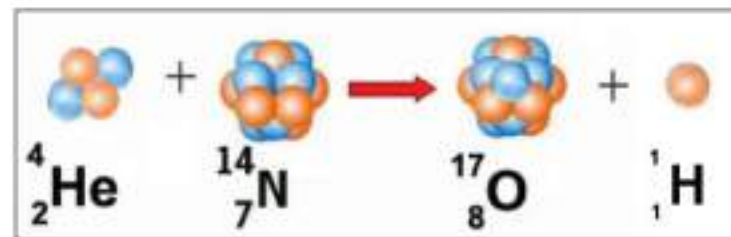

شكل (17)

ومن الجدير بالذكر أن التفاعلات النووية يجب أن تتحقق فيها قوانين الحفظ وهي:

a- قانون حفظ (الطاقة - الكتلة).

b- قانون حفظ الزخم الخطي.

c- قانون حفظ الزخم الزاوي.

d- قانون حفظ الشحنة الكهربائية (أو قانون حفظ العدد الذري).

e- قانون حفظ عدد النيوكليونات (أو قانون حفظ العدد الكتلي).

### طاقة التفاعل النووي:

يمكن ايجاد قيمة طاقة التفاعل النووي (Q) بصورة عامة على النحو الآتي: لو افترضنا أن تفاعلاً نووياً تقذف فيه نواة الهدف (X) (عادة ساكنة ابتدائياً) والتي كتلتها ( $M_x$ ) بالجسيم الساقط (المقذوف) (a) والذي كتلته ( $M_a$ ) لينتج نواة (Y) والتي كتلتها ( $M_y$ ) والجسيم (b) الذي كتلته ( $M_b$ )، عندها يمكننا التعبير عن هذا التفاعل النووي بالمعادلة النووية الآتية:



إن قيمة طاقة التفاعل النووي (Q) يمكن ايجادها من العلاقة:

$$Q = [(M_a + M_x) - (M_y + M_b)]c^2$$

$$Q = [M_a + M_x - M_y - M_b]c^2 \quad \text{أو}$$

وعندما تقاس الكتل الذرية بوحدة (u) فإن ( $c^2 = 931 \frac{\text{MeV}}{u}$ ) وتكون وحدة (Q) هي (MeV). فعلى سبيل المثال إذا كانت قيمة (Q) موجبة، ( $Q > 0$ )، فإن التفاعل النووي يسمى بالتفاعل المحرر للطاقة.

أما إذا كانت قيمة (Q) سالبة، ( $Q < 0$ )، فإن التفاعل النووي يسمى في هذه الحالة بالتفاعل الماص للطاقة.

### تذكر:

أن جسيمات ألفا لها القدرة الأكبر على تأين المواد تليها جسيمات بيتا السالبة والأقل منهما قدرة هي أشعة كاما. أما من ناحية اختراق المواد فإن أشعة كاما لها القدرة الأكبر على اختراق المواد تليها جسيمات بيتا السالبة والأقل منهما قدرة هي جسيمات ألفا (فهي عادة لا تخترق الملابس وجلد الإنسان).

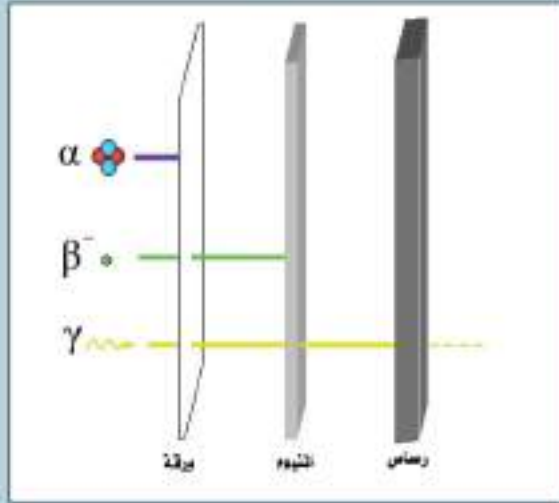

وتنحرف جسيمات ألفا بتأثير المجال الكهربائي أو المجال المغناطيسي باتجاه يدل على أنها موجبة الشحنة وتنحرف جسيمات بيتا السالبة باتجاه يدل على أنها سالبة الشحنة. ولاتنحرف أشعة كاما بتأثير المجال الكهربائي أو المجال المغناطيسي.

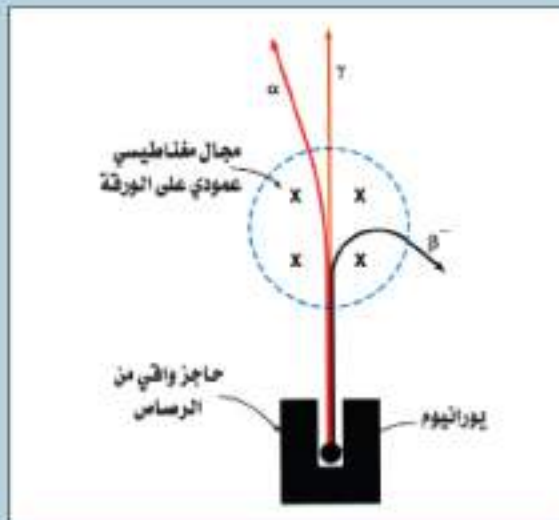

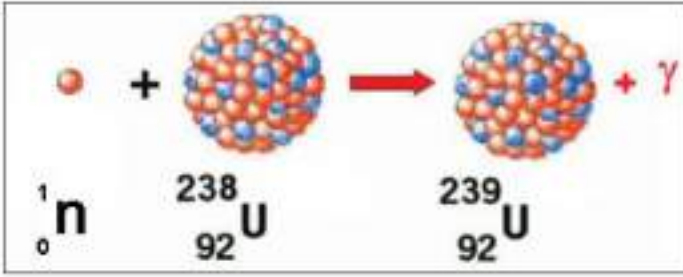

شكل (19)

ومن الجدير بالذكر أن النيوترونات تُعد قذائف مهمة في التفاعلات النووية لاحظ الشكل (19)، وذلك لان شحنة النيوترون تساوي صفراً وهو بذلك يستطيع ان يدخل الى النواة بسهولة جداً (أكثر بكثير من جسيمات الفا أو البروتونات مثلاً) وذلك لعدم وجود قوة كولوم الكهربائية التنافرية بينه وبين النواة.

### مثال (5)

في التفاعل النووي الآتي:

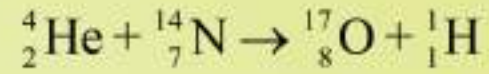

جد قيمة طاقة التفاعل النووي بوحدة (MeV)، ثم بين نوعية التفاعل. مع العلم أن الكتل الذرية لكل من:

$${}^{14}_7\text{N} = 14.003074(\text{u}) \quad , \quad {}^4_2\text{He} = 4.002603(\text{u})$$

$${}^{17}_8\text{O} = 16.999132(\text{u}) \quad , \quad {}^1_1\text{H} = 1.007825(\text{u})$$

### الحل

من معادلة التفاعل النووي:

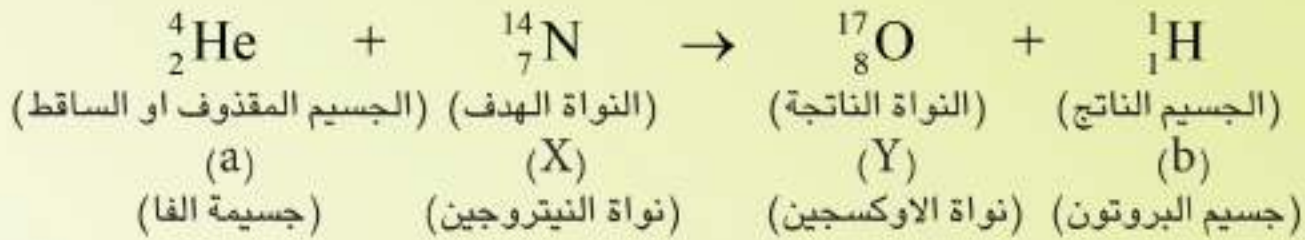

إن طاقة التفاعل النووي (Q) يمكن ايجادها من العلاقة:

$$Q = [M_a + M_x - M_y - M_b]c^2$$

وبما ان الكتل هي معطاة بوحدة (u)، فإن  $(c^2 = 931 \frac{\text{MeV}}{\text{u}})$

$$\therefore Q = [M_a + M_x - M_y - M_b] \times 931 (\text{MeV})$$

ومن ملاحظة معادلة التفاعل النووي وعند التعويض في المعادلة السابقة نحصل على:

$$Q = (4.002603 + 14.003074 - 16.999132 - 1.007825) \times 931 (\text{MeV})$$

$$\therefore Q = (-0.001280) \times 931 = -1.192 (\text{MeV})$$

بما أن قيمة (Q) هي سالبة ( $Q < 0$ )، ∴ التفاعل هو من النوع الماص للطاقة.

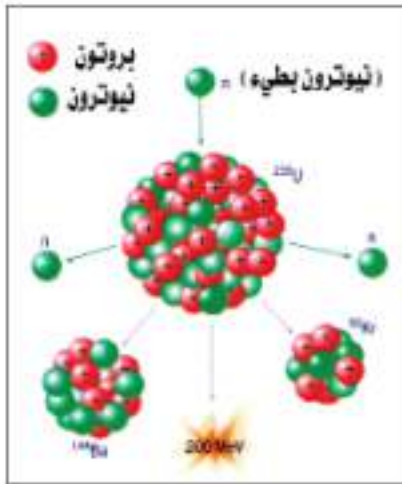

شكل (20)

كثيراً ما نسمع عن الطاقة الهائلة والمتحررة من عملية الانشطار النووي واستعمالاتها السلمية وغير السلمية، فماذا يقصد بالانشطار النووي؟ الانشطار النووي هو تفاعل نووي تقسم فيه نواة ثقيلة (مثل نواة اليورانيوم  $^{235}_{92}\text{U}$ ) الى نواتين متوسطتين بالكتلة وذلك عن طريق قصف هذه النواة الثقيلة بوساطة نيوترون بطيء (نيوترون حراري)، وهو نيوترون ذو طاقة صغيرة حوالي (0.025eV)، لاحظ الشكل (20).

وعادة ماتتكون نتيجة الانشطار النووي نوى جديدة مشعة وعدد من النيوترونات (إنموذجياً اثنان أو ثلاثة) فضلاً عن الطاقة الهائلة. ولعلك تسأل من أين تأتي هذه الطاقة الهائلة؟ والجواب تأتي هذه الطاقة الهائلة من حقيقة كون ان مجموع الكتل الناتجة هي أقل من مجموع الكتل المتفاعلة إذ تتحول الكتلة المفقودة إلى طاقة هائلة على وفق علاقة انيشتاين في تكافؤ (الكتلة - الطاقة). فمثلاً تتحرر طاقة تقدر بنحو (200MeV) عند انشطار نواة واحدة

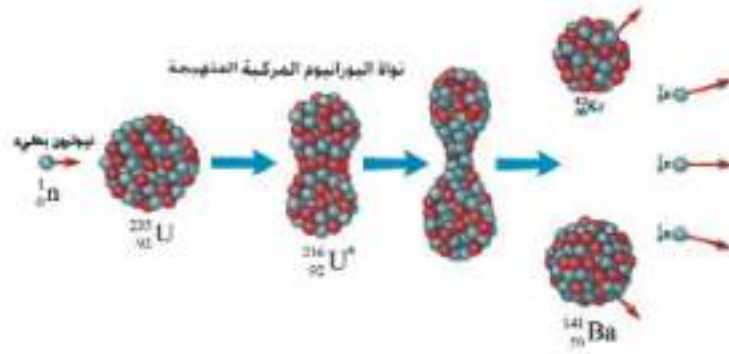

شكل (21) (للاطلاع)

فقط من اليورانيوم ( $^{235}_{92}\text{U}$ ). ولذلك فإن الطاقة المتحررة من الانشطار النووي هي مثلاً أكبر بكثير من الطاقة المتحررة من التفاعلات الكيميائية. ومن أحد الأمثلة المحتملة على تفاعلات انشطار نواة اليورانيوم ( $^{235}_{92}\text{U}$ ) بوساطة نيوترون بطيء هو التفاعل التالي، لاحظ الشكل (21):

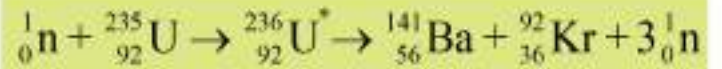

ويمثل الرمز ( $^{236}_{92}\text{U}^*$ ) نواة اليورانيوم المركبة المتهيجة.

### التفاعل النووي المتسلسل:

نسمي التفاعل النووي الذي يجعل عملية انشطار نوى اليورانيوم ( $^{235}_{92}\text{U}$ ) وغيرها من النوى القابلة للانشطار ان تستمر بالتفاعل النووي المتسلسل، لاحظ الشكل (22).

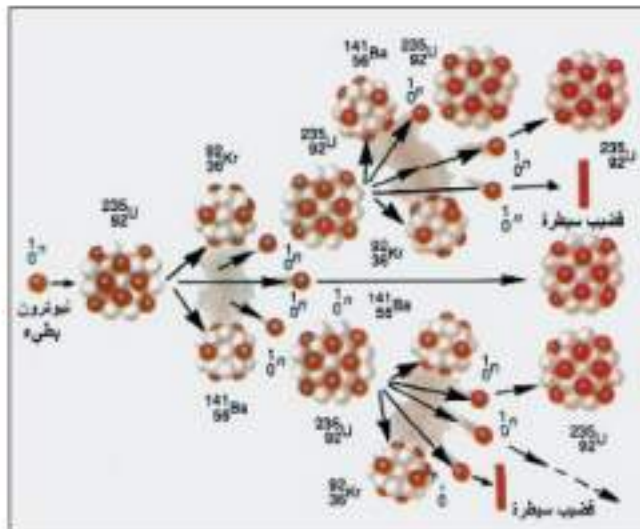

شكل (22) (للاطلاع)

وإذا لم يسيطر على التفاعل النووي المتسلسل فإن ذلك سوف يؤدي إلى انفجار عنيف مدمر مع انبعاث كمية هائلة



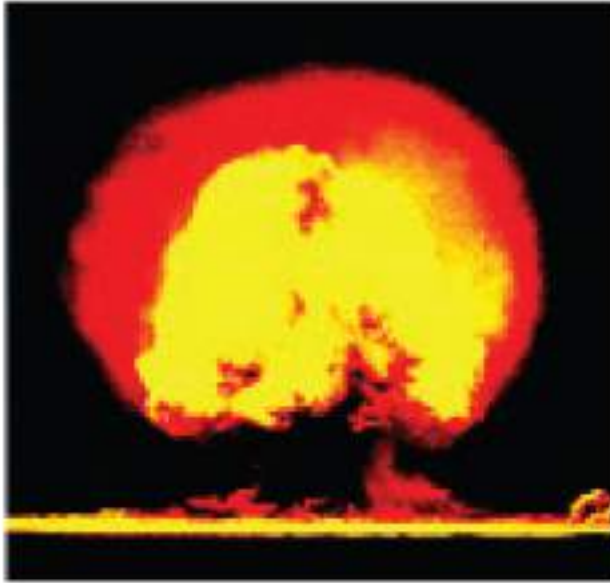

شكل (23)

من الطاقة. وقد صنعت القنبلة النووية (شائعاً الذرية) والتي غالباً ماتدعى أيضاً بالقنبلة الانشطارية لاحظ الشكل (23)، بناءً على هذه الحالة. وقد تمكن الإنسان من السيطرة على التفاعل النووي المتسلسل، إذ إن أول تفاعل نووي انشطاري متسلسل مسيطر عليه من قبل الإنسان كان أجراه العالم فيرمي ومساعدوه وذلك في أول مفاعل نووي شُغل في مدينة شيكاغو في الولايات المتحدة الأمريكية عام (1942)، والشكل (24) يوضح مخطط أول قلب للمفاعل النووي. والمفاعل النووي عبارة عن مجموعة من المنظومات التي تسيطر على التفاعل النووي الانشطاري المتسلسل للوقود النووي (مثل اليورانيوم  $^{235}\text{U}$  أو البلوتونيوم  $^{239}\text{Pu}$ ) والطاقة الناتجة منه. إذ يستفاد حالياً وبشكل واسع من المفاعلات النووية للأغراض السلمية مثلاً في إنتاج الطاقة الكهربائية. لاحظ الشكل (25- a . b).

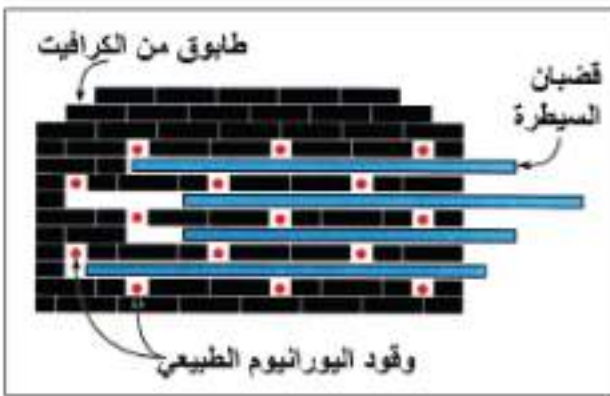

شكل (24)

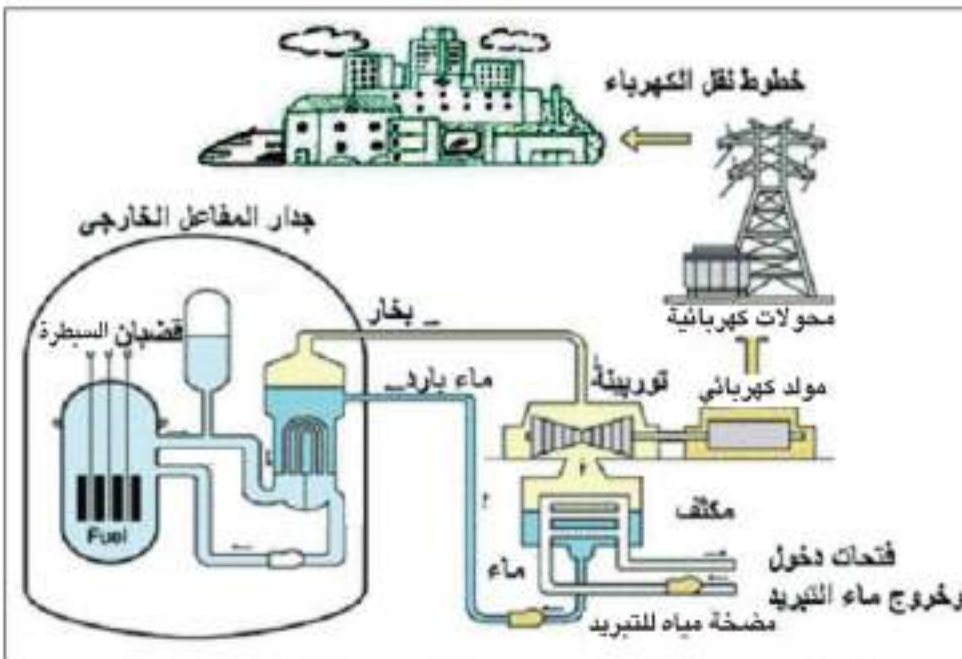

شكل (25- b) مكونات إحدى المحطات النووية لتوليد الطاقة الكهربائية (للاطلاع)



شكل (25- a)

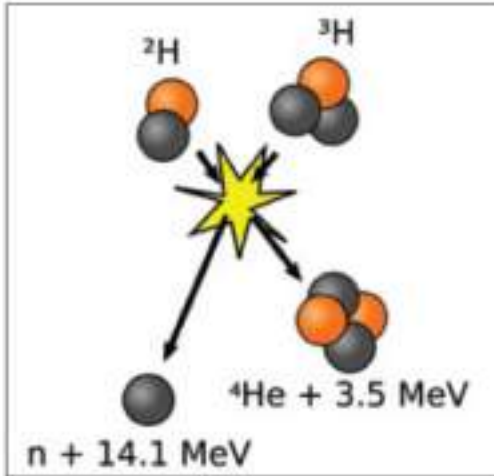

شكل (26)



شكل (27)

### هل تعلم

توجد هناك دورة اندماج نووي أخرى تسمى دورة الكربون وهي تحدث في النجوم التي درجة حرارتها أعلى من درجة حرارة باطن الشمس.



هل تساءلت يوماً عزيزي الطالب من أين لشمسنا كل هذه الطاقة الهائلة والتي تغمر بها الأرض وما عليها من أحياء حيث تمدنا بالضوء والحرارة التي نحتاجها؟ والحقيقة أن هذه الطاقة الهائلة ناتجة من تفاعل نووي يسمى الاندماج النووي والذي سنتعرف عليه كما في الآتي:

### الاندماج النووي:

هو تفاعل نووي تدمج فيه نواتان صغيرتان (خفيفتان بالكتلة) لتكوين نواة أثقل لاحظ الشكل (26)، وتكون كتلة النواة الأثقل هي أقل من مجموع كتلتي النواتين الخفيفتين الأصليتين، وفرق الكتلة يتحول إلى طاقة متحررة وذلك على وفق علاقة اينشتاين في تكافؤ (الكتلة-الطاقة). وعلى هذا الأساس تعد الشمس مفاعل نووي اندماجي حراري عملاق لإنتاج الطاقة. فماهي العمليات والتفاعلات النووية الرئيسية لإنتاج هذه الطاقة الهائلة في الشمس؟ تعد سلسلة عمليات أو تفاعلات اندماج نوى ذرات الهيدروجين الاعتيادي (البروتونات) لتوليد نواة ذرة الهيليوم ( $^4\text{He}$ ) هي العمليات الرئيسية التي تحدث في باطن الشمس (حيث درجة الحرارة حوالي  $1.5 \times 10^7 \text{ K}$ ) وذلك ضمن سلسلة أو دورة تسمى دورة (بروتون-بروتون). ويحرر الاندماج النووي طاقة أكبر من الطاقة التي يحررها الانشطار النووي لكتل متساوية من الوقود النووي. إن هذه الحقيقة قد طبقت عسكرياً عند إنتاج القنبلة الاندماجية والتي تسمى أيضاً بالقنبلة الهيدروجينية، لاحظ الشكل (27). وهي أعظم خطراً وأشد فتكاً من القنبلة النووية (الانشطارية) ويمثل هذا النوع من القنابل الاندماجية مثلاً على التفاعلات النووية الاندماجية غير المسيطر عليها. ولكن ماذا يطلق على التفاعل النووي الاندماجي المسيطر عليه؟ وهل يمكن تحقيقه عملياً (مثلاً في المختبرات العلمية)؟ غالباً ما يطلق على التفاعل النووي الاندماجي المسيطر عليه بمصدر الطاقة الذي قد لا ينضب لأن مصدر الوقود النووي المستعمل (الهيدروجين) هو متاح وميسر وهو الماء المتوفر بكثرة في الكرة الأرضية. هذا فضلاً عن أن الاندماج النووي يُعد مصدراً للطاقة النظيفة نوعاً ما، إذ إن الهيليوم مثلاً هو ناتج غير مشع أي بعكس النواتج المشعة التي تحدث عادة

في عملية الانشطار النووي. وتوجد هناك صعوبات كثيرة لتحقيق عملية الاندماج النووي إذ إن العائق الرئيس للحصول على طاقة مفيدة من الاندماج النووي هو وجود قوة كولوم الكهربائية التنافرية الكبيرة بين البروتونات والنوى المتفاعلة عندما تكون المسافة بينهم قصيرة. ولأجل إعطاء البروتونات والنوى المتفاعلة طاقة كافية للتغلب على قوة كولوم الكهربائية التنافرية فإنه يتطلب رفع درجة حرارة التفاعل النووي إلى درجة حرارة مرتفعة جداً (حوالي  $10^8\text{K}$ ) حيث يصبح الوسط المعول عليه في مثل هذه الدرجات الحرارية العالية هو ما يسمى بالبلازما (الحالة الرابعة للمادة). ولكن لا توجد مادة معروفة في الوقت الحاضر لها القدرة على تحمل مثل هذه الحرارة العالية جداً. ونظراً للصعوبة التقنية فإنه وفي الوقت الحاضر لا توجد استفادة حقيقية وعلى نطاق واسع من التفاعل النووي الاندماجي للأغراض السلمية. ويسعى العلماء والباحثون حالياً إلى ابتكار طرق جديدة لاحتواء البلازما المتفاعلة واللازمة للاندماج النووي مثل استعمال المجال المغناطيسي لحصر البلازما داخل حاوية ولكن بعيداً عن جدرانها (مثل جهاز التوكاماك Tokamak)، لاحظ الشكل (28). ولو أمكن التوصل إلى تفاعل نووي اندماجي مسيطر عليه لأصبحت المفاعلات النووية الاندماجية من أهم مفاعلات المستقبل. ويبين الشكل (29) أحد التصاميم المقترحة لمفاعل نووي اندماجي.

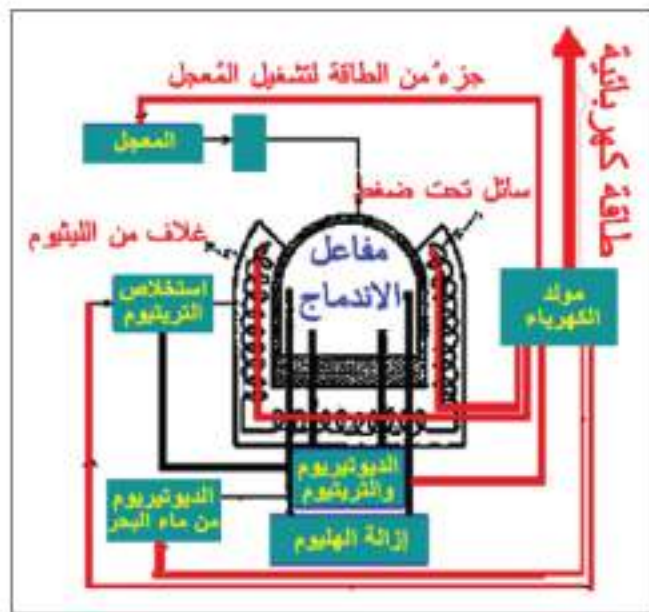

شكل (29) أحد التصاميم المقترحة لمفاعل نووي اندماجي (للاطلاع).

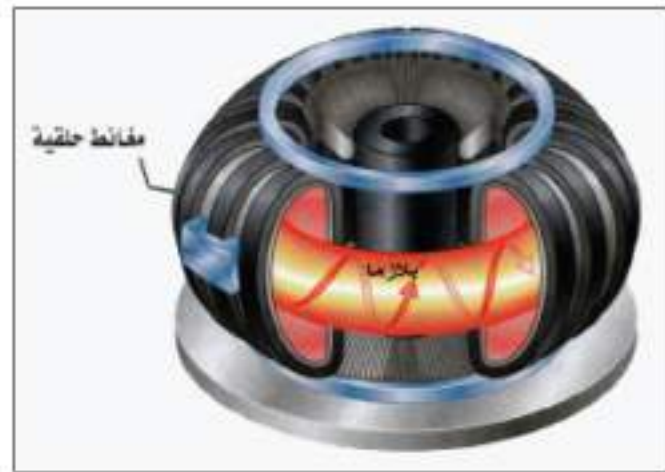

شكل (28) (للاطلاع)

## مخاطر وفوائد الإشعاع النووي

8 - 9

### Hazards and beneficials of nuclear radiation

قد تتعجب عزيزي الطالب إذا علمت أننا جميعاً نتعرض إلى الأشعاعات النووية في كل لحظة من حياتنا، ولكن من أين تأتي هذه الأشعاعات النووية التي نتعرض لها؟ والجواب المنطقي لهذا السؤال هو بالتأكيد من البيئة التي نعيش فيها، إذ تقسم مصادر الإشعاع النووي بصورة عامة على مصدرين رئيسيين:

1 - **مصادر الإشعاع النووي الخلفي الطبيعي:** وتشتمل على الأشعة الكونية، والإشعاع النووي من القشرة الأرضية، وكذلك النشاط الإشعاعي في جسم الإنسان.



شكل (30)

## 2- مصادر الأشعاع النووي الاصطناعي: ومنها

المصادر النووية المشعة المستعملة في الطب لغرض التشخيص والعلاج، لاحظ الشكل (30)، النفايات النووية المشعة، الغبار النووي المتساقط من اختبارات الاسلحة النووية، الاشعاعات النووية المنتجة من المفاعلات النووية، واستعمال المصادر النووية المشعة في البحوث والدراسات.

فما تأثير ومخاطر الاشعاع النووي على جسم الانسان؟

تعتمد درجة ونوع الضرر الذي يسببه الاشعاع النووي على عدة عوامل منها نوع الاشعاع (كاشعة كاما او جسيمات الفا... الخ) وطاقة هذا الاشعاع، والعضو المعرض لهذا الاشعاع (كبد او عظم او عين... الخ). إذ ينتج التلف الاشعاعي في جسم الانسان في المقام الاول من تأثير التآين في خلايا الجسم المختلفة. ويؤدي الضرر في خلايا الجسم الاعتيادية الى تأثيرات مبكرة مثل التهاب الجلد أو تأثيرات متأخرة مثل مرض السرطان (تأثيرات جسدية). أما الأضرار التي تحدث في الخلايا التناسلية فيمكن أن تؤدي الى حدوث ولادات مشوهة ويمكن أن ينتقل الضرر إلى الأجيال اللاحقة (تأثيرات وراثية).

فما الاجراء الاحترازي اللازم اتخاذه لكي نقي انفسنا من مخاطر الاشعاع النووي الخارجي الذي قد يمكن ان نتعرض له اضطرارياً؟

والجواب هو في حالة التعرض للاشعاع النووي اضطرارياً فإنه يجب إبقاء التعرض الى أقل ما يمكن، ويمكننا تحقيق ذلك من خلال:

a- تقليل زمن التعرض للاشعاع النووي الى اقل ما يمكن.

b- الابتعاد عن مصدر الاشعاع النووي أكثر ما يمكن.

c- استعمال الحواجز الواقية والملائمة (درع shield) بين الانسان ومصدر الاشعاع النووي (استعمال مادة الرصاص مثلاً)، لاحظ الشكل (31).

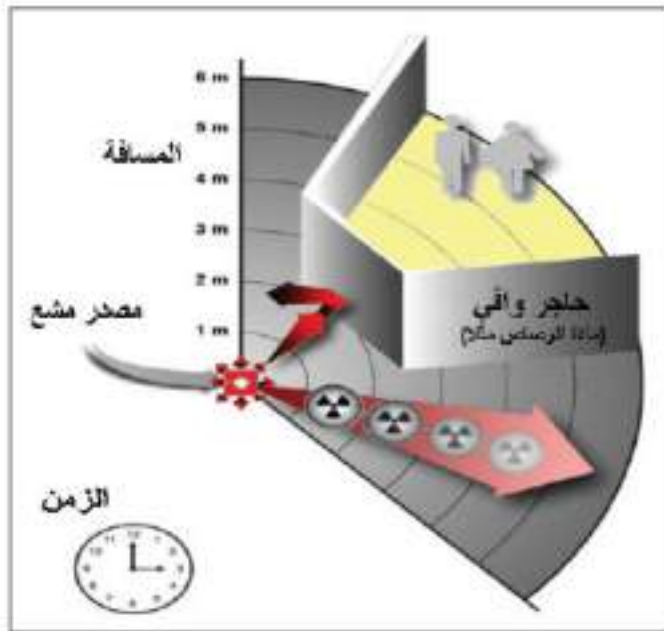

شكل (31)



شكل (32)

### هل تعلم

أن أول عملية توليد للطاقة الكهربائية من الطاقة النووية كانت في عام 1951، والآن يوجد أكثر من ثلاثين بلداً يستثمر الطاقة النووية لتوليد الطاقة الكهربائية.

فهل توجد تطبيقات واستعمالات مفيدة وسلمية للاشعاع النووي والطاقة النووية؟

بالتأكيد هناك الكثير من الاستعمالات والتطبيقات وسنذكر هنا بعضاً منها، فضلاً عن الذي درسته سابقاً:

**a- المجال الطبي** مثلاً يمكن استعمال الاشعاع النووي والطاقة النووية في القضاء على بعض الكائنات المرضية التي تسبب بعض الامراض كالفيروسات وكذلك في تعقيم بعض المستلزمات الطبية.

**b- المجال الزراعي** مثلاً في دراسة فسلفة النبات وتغذيته وحفظ المواد الغذائية، لاحظ الشكل (32).

**c- المجال الصناعي** مثلاً في تسيير المركبات الفضائية لاحظ الشكل (33)، وكذلك في تسيير السفن البحرية والغواصات، لاحظ الشكل (34). كما ان هناك الكثير من التطبيقات المفيدة الاخرى للانسان وفي مختلف مناحي الحياة، التي لا يتسع المجال لذكرها هنا.



شكل (34)



شكل (33)



## أسئلة الفصل التاسع

س 1

اختر العبارة الصحيحة لكل مما يأتي:

1 - نصف قطر النواة (R) يتغير تغيراً:

a - طردياً مع  $A^{\frac{1}{3}}$  .

b - عكسياً مع  $A^{\frac{1}{3}}$  .

c - طردياً مع  $(A^3)$  .

d - عكسياً مع  $(A^3)$  .

2 - تكون قيم معدل طاقة الربط النووية لكل نيوكلين:

a - أكبر لنوى العناصر الخفيفة.

b - أكبر لنوى العناصر الثقيلة.

c - متساوية لجميع نوى العناصر.

d - أكبر لنوى العناصر المتوسطة.

3 - كل مما يلي من خصائص القوة النووية ما عدا انها:

a - تربط وتمسك بنيوكليونات النواة.

b - لاتعتمد على الشحنة.

c - ذات مدى طويل جداً.

d - الاقوى في الطبيعة.

4 - إذا افترضنا أن طاقة الربط النووية لنواة النيون ( ${}_{10}^{20}\text{Ne}$ ) تساوي (161MeV). فإن معدل طاقة الربط

النووية لكل نيوكلين لنواة النيون بوحدات (MeV) يساوي:

a - 8.05

b - 16.1

c - 3220

d - 1610

5 - تنحل نواة نظير البولونيوم ( ${}_{84}^{218}\text{Po}$ ) تلقائياً الى نواة نظير الرصاص ( ${}_{82}^{214}\text{Pb}$ ) بواسطة انحلال:

a - كاما.

b - بيتا السالبة.

c - بيتا الموجبة.

d - الفا.

6 - عندما تعاني نواة تلقائياً انحلال بيتا الموجبة فإن عددها الذري:

a - يزداد بمقدار واحد.

b - يقل بمقدار واحد.

c - يقل بمقدار اربعة.

d - لا يتغير.

7 - في التفاعل النووي التالي:

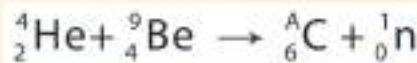

تكون قيمة العدد (A) هي:

a - 13

b - 12

c - 5

d - 6

- 8 - في الفيزياء النووية تسمى عملية اندماج نواتين صغيرتين (خفيفتين بالكتلة) لتكوين نواة اثقل:
- a- انشطار نووي.      b- عملية الأسر الالكتروني.
- c- انحلال بيتا الموجبة.      d- اندماج نووي.
- 9 - من مصادر الاشعاع النووي الخلفي الطبيعي هي:
- a- الغبار المتساقط من اختبارات الاسلحة النووية.      b- الاشعة الكونية.
- c- الاشعاعات النووية المنتجة من المفاعلات النووية.      d- ولا واحدة منها.
- 10 - تتم عملية الانشطار النووي لنواة اليورانيوم ( $^{235}_{92}\text{U}$ ) باستعمال:
- a- بروتون ذو طاقة صغيرة.      b- جسيمة الفا ذات طاقة صغيرة.
- c- نيوترون بطيء.      d- ولا واحدة منها.

س2 ما المقصود بكل مما يأتي:

البوزترون ، الانشطار النووي ، طاقة الربط النووية ، التفاعل النووي المتسلسل ، الاندماج النووي ، المفاعل النووي.

س3 ما الجسيم الذي:

- a- عدده الكتلي يساوي واحد وعدده الذري يساوي صفر.
- b- يطلق عليه مضاد الالكترون.
- c- يرافق الالكترون في انحلال بيتا السالبة التلقائي.
- d- يرافق البوزترون في انحلال بيتا الموجبة التلقائي.

س4 ماهو الشرط اللازم لنواة تنحل تلقائياً بوساطة انحلال الفا؟

س5 علل ما يأتي:

- a- تنبعث أشعة كاما تلقائياً من نوى بعض العناصر المشعة.
- b- تُعد النيوترونات قذائف مهمة في التفاعلات النووية.

س6 ما الطرائق التي تنحل بها بعض النوى تلقائياً بانحلال بيتا؟

س7 بما أن النواة أساساً لا تحتوي على الالكترونات فكيف يمكن للنواة أن تبعث الكتروناتاً وضح ذلك.

8س ما قوانين الحفظ التي يجب أن تتحقق في التفاعلات النووية؟

9س أكمل المعادلات النووية الآتية:

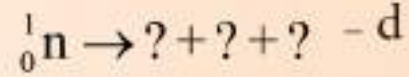
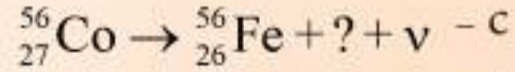
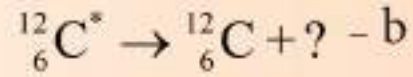
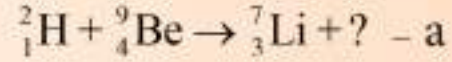

10س من أين تأتي الطاقة الهائلة من عملية الانشطار النووي؟

11س ماذا يحصل إذا لم يسيطر على التفاعل النووي المتسلسل؟

12س نواة اليورانيوم ( ${}^{238}_{92}\text{U}$ ) انحلت بواسطة انحلال ألفا التلقائي فتحولت إلى نواة الثوريوم (Th). ثم

انحلت نواة الثوريوم بواسطة انحلال بيتا السالبة التلقائي وتحولت إلى نواة (X). ثم انحلت نواة (X)

بواسطة انحلال بيتا السالبة التلقائي وتحولت إلى نواة (X').

a- اكتب المعادلات النووية الثلاث لهذه الانحلالات النووية بالتسلسل.

b- حدد اسم النواة (X').

13س ما العمليات والتفاعلات النووية الرئيسية لانتاج الطاقة الهائلة في الشمس؟

14س ماذا نعني بقولنا (غالباً ما يطلق على التفاعل النووي الاندماجي المسيطر عليه بمصدر الطاقة الذي قد

لاينضب).

15س ما العائق الرئيس للحصول على طاقة مفيدة من الاندماج النووي؟

16س ما تأثير ومخاطر الإشعاع النووي على جسم الإنسان؟ وضع ذلك.

17س ما الأجراء الاحترازي اللازم اتخاذه لكي نقي أنفسنا من مخاطر الأشعاع النووي الخارجي الذي قد

يمكن أن نتعرض له اضطرارياً؟ وضع ذلك.



## مسائل الفصل التاسع

استفد:

$$1.007825(u) = ({}^1_1\text{H}) \text{ كتلة ذرة الهيدروجين}$$

$$4.002603(u) = ({}^4_2\text{He}) \text{ كتلة ذرة الهيليوم}$$

$$1.008665(u) = \text{كتلة النيوترون}$$

$$1u = 1.66 \times 10^{-27} \text{ (kg) , } h = 6.63 \times 10^{-34} \text{ (J.s)}$$

$$c = 3 \times 10^8 \text{ (m/s) , } e = 1.6 \times 10^{-19} \text{ (C)}$$

$$1\text{eV} = 1.6 \times 10^{-19} \text{ (J)}$$

س1 / وضع وقود نووي داخل مفاعل نووي ، وبعد حدوث التفاعل النووي كان النقص في كتلته الذي تحول الى طاقة نووية يساوي (0.25g) . جد مقدار الطاقة النووية الناتجة مقدرة بوحدة (MeV) .

س2 / للنواة ( ${}^{56}_{26}\text{Fe}$ ) جد:

a - مقدار شحنة النواة .

b - نصف قطر النواة مقدراً بوحدة (m) أولاً ، وبوحدة (F) ثانياً .

c - حجم النواة مقدراً بوحدة ( $\text{m}^3$ )

مع العلم بان ( $\sqrt[3]{7} = 1.913$ ) .

س3 / إذا علمت أن نصف قطر نواة البولونيوم ( ${}^{216}_{84}\text{Po}$ ) يساوي ضعف نصف قطر نواة مجهولة (X) . جد العدد الكتلي للنواة المجهولة؟

س4 / جد طاقة الربط النووية لنواة ( ${}^{126}_{52}\text{Te}$ ) مقدرة بوحدة (MeV) أولاً ، وبوحدة (J) ثانياً . إذا علمت أن كتلة ذرة ( ${}^{126}_{52}\text{Te}$ ) تساوي (125.903322 u) .

س5 / للنواة ( ${}^{12}_6\text{C}$ ) جد:

a - النقص الكتلي مقدراً بوحدة (u) .

b - طاقة الربط النووية مقدرة بوحدة (MeV) .

c - معدل طاقة الربط النووية لكل نيوكليون مقدرة بوحدة (MeV) .

مع العلم أن كتلة ذرة ( ${}^{12}_6\text{C}$ ) تساوي (12u) .

س6 / أي من النواتين الآتيتين تمتلك طاقة ربط نووية أكبر من الاخرى ، نواة ( ${}^3_1\text{H}$ ) أم نواة ( ${}^3_2\text{He}$ ) ؟ جد الجواب بوحدة (MeV) . مع العلم أن الكتل الذرية لكل من:

$${}^3_1\text{H} = 3.016050(u) , \quad {}^3_2\text{He} = 3.016030(u)$$

س7 / برهن على أن نواة البلوتونيوم ( $^{236}_{94}\text{Pu}$ ) تحقق شرط الانحلال التلقائي الى نواة اليورانيوم ( $^{232}_{92}\text{U}$ ) بواسطة انحلال الفا. اكتب أيضاً المعادلة النووية للانحلال. مع العلم أن الكتل الذرية لكل من:

$$^{236}_{94}\text{Pu} = 236.046071(\text{u}) , \quad ^{232}_{92}\text{U} = 232.037168(\text{u})$$

س8 / ما مقدار تغير كتلة نواة ساكنة ابتدائياً عندما تطلق تلك النواة اشعة كما طاقتها ( $2\text{MeV}$ )؟ جد الجواب مقدراً بوحدة ( $\text{u}$ ) اولاً ، وبوحدة ( $\text{kg}$ ) ثانياً . ما الطول الموجي لهذه الاشعة مقدراً بوحدة ( $\text{m}$ ) ؟ اهمل ارتداد النواة .

س9 / حدث تفاعل نووي بين جسيم ساقط ونواة البريليوم ( $^9_4\text{Be}$ ) الساكنة ونتج عن هذا التفاعل جسيم النيوترون ونواة الكربون ( $^{12}_6\text{C}$ ) .

a- عبر عن هذا التفاعل بمعادلة تفاعل نووي ومنها حدد اسم الجسيم الساقط .

b- جد طاقة التفاعل النووي مقدرة بوحدة ( $\text{MeV}$ ) ؟

c- ما نوع هذا التفاعل النووي ؟

مع العلم أن الكتل الذرية لكل من:

$$^9_4\text{Be} = 9.012186(\text{u}) , \quad ^{12}_6\text{C} = 12(\text{u})$$

س10 / حدث تفاعل نووي بين بروتون ساقط ونواة السماريوم ( $^{150}_{62}\text{Sm}$ ) الساكنة ونتج عن هذا التفاعل جسيمة الفا و نواة البروميثيوم ( $^{147}_{61}\text{Pm}$ ) . فإذا علمت أن طاقة التفاعل النووي تساوي ( $6.88 \text{ MeV}$ ) وأن كتلة نرة السماريوم تساوي ( $149.917276 \text{ u}$ ) . عبر عن هذا التفاعل بمعادلة تفاعل نووي. ثم جد كتلة نرة البروميثيوم مقدرة بوحدة ( $\text{u}$ ) .

س11 / إذا افترضنا بأنه طاقة مقدارها ( $200 \text{ MeV}$ ) تحرر عند انشطار نواة واحدة من اليورانيوم ( $^{235}_{92}\text{U}$ ) .

جد عدد نوى اليورانيوم اللازمة لتحرير طاقة مقدارها ( $3.2 \times 10^{12} \text{ J}$ ) .

## المصادر

- 1- Thomas L. Floyd, Electronic Devices, 7th Edition, Pearson Prentice Hall 2005.
- 2- Haliday , Resnick , Walker J., Fundamental of Physics, 8th Edition, Wiley 2008.
- 3- Bauer W. ,Gary D. Westfall , University Physics, Mc Graw Hill, 2011.
- 4- Randall D. Knight, Physics For scientists and Engineers, 2nd Edition Pearson Addison Wesley .
- 5- Vuille C. , Serway A. Raymond , College Physics, 8th Edition, Brooks/ Cole, 2009.
- 6- Krauskopf B. Konrad , Beiser A. ,7th Edition, Mc Graw Hill,2006.
- 7- Dobson K. , Grace D. & Lovett D., physics ,3rd , Collins Advanced Science.
- 8- Hecht , Eugene , Physics : Calculus, Brooks /Cole ,1996.
- 9- Cutnell D. John , Johnson W. Kenneth, Introduction to Physics, 8th edition Wiley & Sons 2010.
- 10- Young D. Hugh , Freedman A. Roger ,Ford A. Lewis, University Physics with Modern Physics,13th Edition Pearson 2012.

## محتويات الكتاب

الصفحة	الموضوع	
44 - 5	المتسعات	الفصل الأول
90 - 45	الحث الكهرومغناطيسي	الفصل الثاني
130 - 91	التيار المتناوب	الفصل الثالث
150 - 131	الموجات الكهرومغناطيسية	الفصل الرابع
174 - 151	البصريات الفيزيائية	الفصل الخامس
198 - 175	الفيزياء الحديثة	الفصل السادس
226 - 199	الالكترونات الحالة الصلبة	الفصل السابع
254 - 227	الأطياف الذرية والليزر	الفصل الثامن
282 - 255	الفيزياء النووية	الفصل التاسع